

DE/FR/NL/EN

HOESCH

2023

feels so...

TECHNICAL BOOK

**BATHING
WHIRLING
SHOWERING
STEAMING**



LEGENDE / LÉGENDES / LEGENDA / EXPLANATION

MODELL / MODÈLE / MODEL / MODEL

- A** **Bade-, Dusch- oder Whirlwanne ohne Schürze**
/ Baignoire, receveur de douche ou baignoire à encastrer
/ Bad, douchebak of whirlbad zonder paneel
/ Bathtub, shower or whirltub without apron
- B** **Bade-/ Whirlwanne mit angeformter Schürze oder Monolith Wannen**
/ Baignoire, receveur de douche ou baignoire à système avec tablier intégré ou des baignoires monolithes
/ Bad, douchebak of whirlbad met gevormd paneel of monobloc
/ Bathtub, shower or whirltub with integrated apron or Monolith bathtubs
- C** **Bade-, Dusch- oder Whirlwanne mit loser Schürze**
/ Baignoire, receveur de douche ou baignoire à système avec tablier amovible
/ Bad / Whirlbad met losse ommanteling / monolieten kuipen.
/ Bathtub, shower or whirltub with loose apron
- D** **Bade-/ Whirlwannen mit Außenverkleidung (freistehend) oder Monolith Wannen (freistehend)**
/ Baignoire, ou baignoire à système avec revêtement extérieur (autonome) ou des baignoires monolithes (autonome)
/ Bad / wervelbaden met buitenbekleding (vrijstaand) of monolieten kuipen (vrijstaand)
/ Bathtub with exterior paneling (free-standing) or Monolith bathtubs (free-standing)

ANORDNUNG DER AGGREGATE / DISPOSITION DES ÉLÉMENTS TECHNIQUES / TECHNIEKOPSTELLING / THE AGGREGATE PLACEMENT

- 001** Rechts
/ Droite
/ Rechts
/ Right
- 002** Links
/ Gauche
/ Links
/ Left
- 003** Mittig
/ Centré
/ Midden
/ Middle
- 004** Rechts und Links
/ Droit et gauche
/ Rechts en Links
/ Right and left

LEGENDE / LÉGENDES / LEGENDA / LEGEND

 **Lichtsystem, siehe Seite 118**
/ Système d'éclairage, voir page 118
/ Lichtsysteem, zie pagina 118
/ Light system, see page 118

 **Air-Inject-Düsen seriell**
/ Buses d'air de série
/ Air-Inject-jets Standaard
/ Air-Inject-nozzles serial

 **Mineralguss SOLIQUE, siehe Seite 16**
/ Fonte minérale SOLIQUE, voir page 16
/ Gegoten mineralsteen SOLIQUE, zie pagina 16
/ Mineral cast surface SOLIQUE, see page 16

 **Rückendüsen seriell/optional**
/ Buses de massage dorsales de série/en option
/ Rugsproeiers Standaard/optioneel
/ Back jets serial/optional

 **Glasverkleidung, siehe Seite 119-120**
/ Habillage en verre, voir page 119-120
/ Glazen ommanteling, zie pagina 119-120
/ Glass panelling, see page 119-120

 **Fußdüsen seriell/optional**
/ Buses de massage plantaires de série/en option
/ Voetsproeiers Standaard/optioneel
/ Feet jets serial/optional

 **Spezial-Untergestell, siehe Seite 121**
/ Soubassement special, voir page 121
/ Speciaal onderstel, zie pagina 121
/ Special base frame, see page 121

 **Massage-Düsen seriell/optional**
/ Buses de massage de série/en option
/ Massagejets Standaard/optioneel
/ Massage jets serial/optional

 **Produkt für barrierefreie Bäder**
/ Produit pour des salles de bain sans barrières
/ Product voor barrierevrije badkamers
/ Product for barrier free bathrooms

 **Standard Ausstattung**
/ Standard equipment
/ Standaard uitrusting
/ Standard equipment

 **Sonderzubehör**
/ Accessoires
/ Speciaal toebehoren
/ Special accessories

NUTZINHALT / NUTTIGE CAPACITEIT / CAPACITÉ UTILE / CAPACITY

Wassermenge bis zum Überlauf inkl. einer 75kg schweren Person (ca. 75l)
/ Quantité d'eau jusqu'au trop-plein, y compris pour une personne de 75 kg (approx. 75 l)
/ Hoeveelheid water tot aan de overloop incl. een persoon met een gewicht van 75kg (ca. 75l)
/ Amount of water up to the overflow including a person weighing 75 kg (approx. 75 l)

INHALT / TABLE DES MATIÈRES / INHOUDSOPGAVE / CONTENTS



Legende / Légendes / Legenda / Legend	2
Modell / Modèle / Model / Model / Model	2
Inhalt / Table des matières / Inhoudsopgave / Contents	3
NEU 2023 / nouveau 2023 / Nieuw 2023 / Novelties 2023	4-5
Modelle von A-Z / Modèles de A-Z / Modellen van A-Z / Models from A-Z	6-7
Form und Größe / Forme et Dimension / Vorm en Afmeting / Form and dimensions	8-11
Suchverzeichnis / Index / Zoekgedeelte / Search directory	12-13
Farbübersicht / Aperçu des couleurs / Kleurenoverzicht / Colour overview	14-15
Unsere Werkstoffe / Nos matières / Onze Materialen / Materials	16-17
Bestellhinweise / Specifications de commande / Bestelaanwijzingen / Order references	18
Zertifikate / Certifications / Certificeringen / Certificates	19
Solique Produkte / Des produits Solique / Solique producten / Solique Products	20-29
Solique-Badewannen / Baignoires solique / Solique badkuipen / Solique bathtubs	20-27
Solique-Washbecken / Solique lavabo / Solique wastafel / Solique washbasin	27-29
Bade-/Whirlwannen (Acryl) / Baignoires/Baignoires balnéo (Acrylique) / Baden/whirlbaden (Sanitair acryl) / Bath-/Whirltubs (acrylic)	30-121
Hoesch Specials Monolith / Hoesch Promos Monolith / Hoesch Specials Monolith / Hoesch Specials Monolith	31-44
HOESCH iSensi-Airsystem / iSensi Balnéo air / iSensi Airsysteem / iSensi Airsystem	45
Hoesch Specials Einbauvarianten / HOESCH Special Version encastrée / HOESCH Special Inbouwversie / HOESCH Special Drop-in version	46-64
HOESCH Specials Classic	65-74
Ovale Badewannen / Baignoires ovales / Ovale baden / Oval bathtubs	75-80
Halbrunde/Vorwand-Badewannen / Baignoires Demi Rondes ou Contre Cloison / Muurmodellen / Semicircular bathtubs	81-82
Rechteck Badewannen / Baignoires rectangulaires / Rechthoekige baden / Rectangular bathtubs	83-97
Trapez Badewannen / Baignoires trapézoïdale / Trapezium baden / Trapezoidal bathtubs	98-103
Eck-Badewannen / Baignoires d'angle / Hoekbaden / Corner bathtubs	104-108
6-Eck/8-Eck Badewannen / Baignoires hexagonale/octogonale / 6-hoekige / 8-hoekige baden / Hexagonal/octagonal bathtubs	109-115
Sonderzubehör für Badewannen / Accessoires pour baignoires / Speciaal toebehoren voor baden / Special accessories for bathtubs	116-121
Systemvarianten / Systèmes balnéo / Systeemvariant / Whirl systems	122-128
Reviva II	124-125
Laola II	126-127
Tergum	128
Tergum for two	128
Ergo+	129-134
Dampfbäder / Bains de vapeur / Stoombaden / Steam cabins	135-144
Duschabtrennungen / Parois de douche / Doucheschermen / Shower partitions	145-161
Renovierungssysteme / Systèmes de rénovation / Renovatiesystemen / Renovation system	157
Duschwannen / Receveurs de douche / Douchebakken / Shower trays	162-178
Muna	163-166
Muna S	167-168
Tierra	169-170
Nias	171-172
Sola	173
Samar	174-175
Sonderzubehör für Duschwannen / Accessoires pour receveurs de douche / Speciaal toebehoren voor douchebakken / Special accessories for shower trays	176-178
Sonderzubehör / Accessoires / Speciaal toebehoren / Accessories	179
Bad-Accessoires / Accessoires pour le bain / Badaccessoires / Bath-accessories	180
Duft- und Pflegemittel / Parfums et produits d'entretien / Geuren en onderhoudsproducten / Fragrant and care products	181-182
Sonderzubehör für Duschabtrennungen / Accessoires pour parois de douche / Speciaal toebehoren voor doucheschermen / Special accessories for shower partitions	182
Geschäfts- und Lieferbedingungen / Conditions de vente et de livraison / Algemene Verkoopvoorwaarden en leveringsvoorwaarden / General terms and conditions for sale and delivery	183-186
Bi-Color	187

NEU 2023 / NOUVEAU 2023 / NIEUW 2023 / NOVELTIES 2023

iSENSI ROUND MONOLITH 1500



iSENSI ROUND EINBAUVERSION 1500



CABO MONOLITH BI-COLOUR



NAMUR LOUNGE BI-COLOUR



LASENIA BI-COLOUR



NAMUR BI-COLOUR





iSENSI MONOLITH OVAL BI-COLOUR



iSENSI MONOLITH ECK BI-COLOUR



iSENSI MONOLITH RUND BI-COLOUR



iSENSI MONOLITH ECK BI-COLOUR



iSENSI MONOLITH TRAPEZ BI-COLOUR



iSENSI MONOLITH TRAPEZ BI-COLOUR



MODELLE VON A-Z / MODÈLES DE A-Z / MODELLEN VAN A-Z / MODELS FROM A-Z

BADEWANNEN

BAIGNOIRES
BADEN
BATHTUBS



A	Armada		1600 x 750	110
	Armada		1700 x 800	110
	Armada		1800 x 800	111
	Armada		1800 x 800	115
	Armada		1900 x 900	112
	Armada		2000 x 900	113
	Armada		2000 x 1000	114
	Armada		2100 x 1000	114
	Aviva®		1800	69
	Aviva®		1800 x 1185	71
C	Cabo		1850 x 900	31
	Cabo		1850 x 900	46
	Combi		1600 x 700	105, 106
D	Dreamscape		1800	66
	Dreamscape		1800	70
E	Ergo+		1640	131
	Ergo+		2000 x 1600	130
	Ergo+		2075 x 1075	130
	Ergo+		2075 x 1950	131
F	Foster		1600 x 700	85
	Foster		1700 x 700	86
	Foster		1700 x 750	87
	Foster		1800 x 800	91
	Foster		1900 x 900	95
	Foster		1900 x 980	79
H	Happy D.		1800 x 800	71, 82
	Happy D.		1800 x 800	73, 74, 107, 108
M	Mila		1500 x 700	84
	Mila		1600 x 700	84
	Mila		1700 x 700	85
	Mila		1700 x 750	86
	Mila		1700 x 800	89
	Mila		1800 x 800	91





I	iSensi		1500	40, 59
	iSensi		1500	33, 48
	iSensi		1500 x 1000	36, 55
	iSensi		1600 x 700	51
	iSensi		1600 x 750	51
	iSensi		1600 x 750	34, 49
	iSensi		1600 x 750	40, 41, 59, 60
	iSensi		1700 x 750	41, 42, 60, 61
	iSensi		1700 x 750	31, 46
	iSensi		1700 x 750	34, 49
	iSensi		1700 x 750	52
	iSensi		1700 x 800	52
	iSensi		1700 x 1000	37, 56
	iSensi		1800 x 750	53
	iSensi		1800 x 800	53
	iSensi		1800 x 800	32
	iSensi		1800 x 800	47
	iSensi		1800 x 800	35, 50
	iSensi		1800 x 800	42, 43, 60, 61
	iSensi		1800 x 1200	38, 57
	iSensi		1800 x 1400	39, 58
	iSensi		1900 x 800	54
	iSensi		1900 x 900	54
	iSensi		1900 x 900	32
	iSensi		1900 x 900	47
	iSensi		1900 x 900	35, 50
	iSensi		1900 x 900	43, 44, 62, 63
	iSensi		1900 x 900	63
	iSensi		1900 x 1200	33
	iSensi		1900 x 1200	48
	iSensi		2050 x 900	64
	iSensi		2050 x 1050	64
L	Largo		1700 x 750	87
	Largo		1700 x 800	89
	Largo		1700 x 900	90
	Largo		1800 x 800	92
	Largo		1800 x 1300	102
	Largo		1800 x 1400	103
	Largo		1900 x 800	94
	Largo		1900 x 900	96
	Largo		2000 x 1000	80
	Largo		2000 x 1400	97
	LaSenia		1500 x 700	24
	LaSenia		1600 x 750	24
	LaSenia		1700 x 750	25
	LaSenia		1800 x 800	25
	LaSenia		1800 x 900	26
	LaSenia		1900 x 900	26

N	Namur		1500 x 700	21
	Namur		1600 x 750	21
	Namur		1700 x 750	22
	Namur		1800 x 800	22
	Namur		1800 x 900	23
	Namur		1900 x 900	23
	Namur Lounge		1800 x 800	27
	Namur Lounge		1900 x 900	27
O	Orlando		1600	69
P	Putman		1900 x 1000	67
S	Santee		1900 x 1200	97
	Scelta		1800 x 800	92
	Scelta		1800 x 900	94
	Scelta		1900 x 800	95
	Scelta		1900 x 1200	80
	Single Bath Uno		1766 x 750	67
	Single Bath Uno		1798 x 782	65
	Single Bath Duo		1766 x 1141	68
	Single Bath Duo		1798 x 1173	65, 66
	Spectra		1400	72, 105
	Spectra		1700 x 750	88
	Spectra		1700 x 800	76
	Spectra		1700 x 800	70, 82
	Spectra		1700 x 800	90
	Spectra		1700 x 1000	72, 73, 106, 107
	Spectra		1800 x 800	77
	Spectra		1800 x 800	93
	Spectra		1800 x 800	111
	Spectra		1800 x 900	77
	Spectra		1800 x 1200	101
	Spectra		1900 x 800	78
	Spectra		1900 x 900	79
	Spectra		1900 x 900	112
	Starck 1		1800 x 900	78
	Starck 2		1750 x 800	76
T	Thasos		1500 x 1000	99
	Thasos		1700 x 750	88
	Thasos		1750 x 1100	100
	Thasos		1800 x 800	93
	Thasos		2000 x 1000	96

MODELLE VON A-Z / MODÈLES DE A-Z / MODELLEN VAN A-Z / MODELS FROM A-Z













**DAMPFBÄDER
/ DAMPFGENERATOREN**

BAINS DE VAPEUR / GÉNÉRATEURS DE VAPEUR
STOOMBADEN / STOOMGENERATOREN
STEAM CABINS / STEAM GENERATORS

S	Sense Perience 	137, 138
	Sense Perience 	139
	Sense Perience 	138
	Paneel Sense Perience	141
	 Steam Box 330	142
 Hoesch Comfort	142	

DUSCHABTRENNUNGEN

PAROIS DE DOUCHES
DOUCHESCHERMEN
SHOWER PARTITIONS









A	Alaris 	155
	Alaris Pro 	156
F	Free 	153
L	Liberty 	154
	Lumia+ 	148
M	Muna 	149
	Muna 	150, 151
	Muna 	152
N	nUNITY 	158, 159, 161
	nUNITY 	160
O	One&One 	146
	One&One 	146



RENOVIERUNGSSYSTEME







SYSTÈMES DE RÉNOVATION
RENOVATIESYSTEMEN
RENOVATION SYSTEM



DUSCHWANNEN

RECEVEURS DE DOUCHE
DOUCHEBAKKEN
SHOWER TRAYS

M	Muna 	163
	Muna 	164
	Muna 	165
	Muna 	165
	Muna 	163
	Muna 	166
	Muna S 	167
	Muna S 	168





N	Nias 	171-172
	Nias 	171-172
	Nias 	171-172

S	Samar 	174
	Samar 	174
	Samar 	175
	Samar 	175
	Sola 	173
	Sola 	173
Sola 	173	

T	Tierra 	169
	Tierra 	170
	Tierra 	169

WASCHBECKEN

VASQUE À POSER
WASTAFEL
WASHBASIN













Carta 	29
LaSenia 	28
Namur 	29
Namur Lounge 	28

FORM UND GRÖSSE / FORME ET DIMENSION / VORM EN AFMETING / FORM AND DIMENSIONS















BADEWANNEN / BAIGNOIRES / BADEN / BATHTUBS

	ARMADA	AVIVA	CABO	CABO Monolith	COMBI	DREAMSCAPE	ERGO+	FOSTER	HAPPY D.	ISENSI	ISENSI Monolith	LARGO	LASENIA	MILA	NAMUR	NAMUR LOUNGE	ORLANDO	PUTMAN	SANTEE	SCELTA	SINGLEBATH UNO	SINGLEBATH DUO	SPECTRA	STARCK1	STARCK2	THASOS
--	--------	-------	------	---------------	-------	------------	-------	--------	----------	--------	-----------------	-------	---------	------	-------	--------------	---------	--------	--------	--------	----------------	----------------	---------	---------	---------	--------



 **FREISTEHEND** / AUTONOME / VRIJSTAAND / FREE STANDING

1500											33															
1500 x 700												24	21													
1600 x 750												24	21													
1700 x 750											31	25	22													
1798 x 782																					65					
1798 x 1173																						65				
1800 x 800											32	25	22	27												
1800 x 900												26	23													
1850 x 900				31																						
1800						66																				
1900 x 900											32	26	23	27												
1900 x 1200											33															







 **OVAL** / OVALE / OVAAL / OVAL

1700 x 750											46															
1700 x 800																						76				
1750 x 800																								76		
1766 x 750																						67				
1766 x 1141																						68				
1800 x 800											47	32											77			
1800 x 900																							77	78		
1850 x 900				46																						
1900 x 800																								78		
1900 x 900											47	32												79		
1900 x 980																										
1900 x 1000																							67			
1900 x 1200											48	33											80			
2000 x 1000													80													
2000 x 1600																										

 **RUND** / RONDE / ROTONDE / ROUND

1500											48															
1600																							69			
1800				69				70																		

 **HALBRUND/VORWAND** / 1/2 ROND, CONTRE CLOISON / MUURMODELLEN / SEMICIRCULAR

1600 x 750											49	34														
1700 x 750											49	34														
1700 x 800																							70, 82			
1800 x 800																										
1800 x 1185				71																						
1900 x 900											50	35														

FORM UND GRÖSSE / FORME ET DIMENSION / VORM EN AFMETING / FORM AND DIMENSIONS

DUSCHWANNEN UND DUSCHABTRENNUNGEN

/ RECEVEURS DE DOUCHE ET PAROIS DE DOUCHE

/ DOUCHEBAKKEN EN DOUCHESCHERMEN

/ SHOWER TRAYS AND SHOWER ENCLOSURES

DUSCHWANNEN Receveurs de douche Douchebakken Shower trays						DUSCHABTRENNUNGEN Parois de douche Doucheschermen Shower enclosures								
Solique					Acryl Acrylique Acryl Acryl									
MUNA	MUNA S	SOLA	NIAS	TIERRA	SAMAR	ONE&ONE	MUNA WALK-IN*	MUNA*	FREE	LIBERTY	nUNITY	ALARIS	ALARIS PRO	

QUADRAT / CARRÉ / VIERKANT / QUADRAT

700 x 700		167							153			155	156	70 x 70
750 x 750		167							153					75 x 75
800 x 800	163	167	173	171	169	174	146	151, 152	153	154	158-161	155	156	80 x 80
900 x 900	163	167	173	171	169	174	146	151, 152	153	154	158-161	155	156	90 x 90
1000 x 1000	163	167	173	171	169	174	146	151, 152	153	154			156	100 x 100
1100 x 1100		167					146	151, 152						110 x 110
1200 x 1200		167			169		146	151, 152	149, 150	153	154			120 x 120
1300 x 1300		167					146		149, 150	153				130 x 130
1400 x 1400		167					146		149, 150	153				140 x 140
1500 x 1500		167					146		149, 150					150 x 150

RECHTECK / RECTANGULAIRE / RECHTHOEK / RECTANGULAR

700 x 800												155		70 x 70
800 x 700	164	168			170		146			153	154	155	156	70 x 80
800 x 750	164	168			170		146				154	155	156	75 x 80
900 x 700	164	168			170		146	151, 152	153	154		155	156	70 x 90
900 x 750	164	168	173		170	174	146	151, 152	153	154		155	156	75 x 90
900 x 800	164	168	173	171	170	174	146	151, 152	153	154		155	156	80 x 90
1000 x 700	164	168			170		146	151, 152	153	154			156	70 x 100
1000 x 750	164	168	173		170		146	151, 152	153	154			156	75 x 100
1000 x 800	164	168	173	171	170	174	146	151, 152	153	154	158-161		156	80 x 100
1100 x 700	164	168			170		146	151, 152						70 x 110
1100 x 750	164	168			170		146	151, 152						75 x 110
1100 x 800	164	168	173	171	170		146	151, 152					156	80 x 110
1100 x 1000	164	168	173	171	170		146						156	100 x 110
1200 x 700	164	168			170		146	151, 152	149, 150	153	154		156	70 x 120
1200 x 750	164	168			170		146	151, 152	149, 150	153	154		156	75 x 120
1200 x 800	164	168	173	171	170		146	151, 152	149, 150	153	154	158-161	156	80 x 120
1300 x 700	164	168			170		146		149, 150	153				70 x 130
1300 x 750	164	168			170		146		149, 150	153				75 x 130
1300 x 800	164	168	173	171	170		146		149, 150	153				80 x 130
1300 x 1000	164	168	173	171	170		146		149, 150	153				100 x 130
1400 x 700	164	168			170		146	151, 152	149, 150	153	154		156	70 x 140
1400 x 750	164	168			170		146	151, 152	149, 150	153	154		156	75 x 140
1400 x 800	164	168	173	171	170		146	151, 152	149, 150	153	154	158-161	156	80 x 140
1500 x 700	164	168			170		146	151, 152	149, 150					70 x 150
1500 x 750	164	168			170		146	151, 152	149, 150					75 x 150
1500 x 800	164	168	173	171	170		146	151, 152	149, 150					80 x 150
1500 x 1000	164	168	173	171	170		146							100 x 150
1600 x 700	164	168			170		146	151, 152	149, 150					70 x 160
1600 x 750	164	168			170		146	151, 152	149, 150					75 x 160
1600 x 800	164	168	173	171	170		146	151, 152	149, 150			158-161		80 x 160
1600 x 1000	164	168	173	171	170		146							100 x 160
1700 x 700	164	168			170				149, 150					70 x 163
1700 x 750	164	168			170				149, 150					75 x 163
1700 x 800	164	168			170				149, 150					80 x 163
1700 x 900	164	168			170									90 x 163
1700 x 1000	164	168			170									100 x 163
1800 x 700	164	168			170				149, 150					70 x 180
1800 x 750	164	168			170				149, 150					75 x 180
1800 x 800	164	168		171	170				149, 150					80 x 180
1900 x 800	164								149, 150					80 x 190
2000 x 800	164			171					149, 150					80 x 200

DUSCHWANNEN Receveurs de douche Douchebakken Shower trays							DUSCHABTRENNUNGEN Parois de douche Doucheschermen Shower enclosures						
Solique					Acryl Acrylique Acryl Acryl								
MUNA	MUNA S	SOLA	NIAS	TIERRA	SAMAR	ONE&ONE	MUNA WALK-IN*	MUNA*	FREE	LIBERTY	rUNITY	ALARIS	ALARIS PRO

 **RECHTECK** / RECTANGULAIRE / RECHTHOEK / RECTANGULAR

1000 x 900	164	168	173	171	170		146	151, 152		153	154		156	90 x 100
1100 x 900	164	168	173	171	170		146	151, 152					156	90 x 110
1200 x 900	164	168	173	171	170	174	146	151, 152	149, 150	153	154	158-161	156	90 x 120
1300 x 900	164	168	173	171	170		146		149, 150	153				90 x 130
1400 x 900	164	168	173	171	170	174	146	151, 152	149, 150	153	154	158-161	156	90 x 140
1500 x 900	164	168	173	171	170		146	151, 152	149, 150					90 x 150
1600 x 900	164	168	173	171	170		146	151, 152	149, 150			158-161		90 x 160
1700 x 900	164	168			170				149, 150					90 x 170
1800 x 900	164	168		171	170				149, 150					90 x 180
1900 x 900	164								149, 150					90 x 190
2000 x 900	164			171					149, 150					90 x 200
1100 x 1000	164	168	173	171	170		146	151, 152					156	100 x 110
1200 x 1000	164	168	173	171	170		146	151, 152	149, 150	153	154		156	100 x 120
1300 x 1000	164	168	173	171	170		146		149, 150	153				100 x 130
1400 x 1000	164	168	173	171	170		146	151, 152	149, 150	153	154		156	100 x 140
1500 x 1000	164	168	173	171	170		146	151, 152	149, 150					100 x 150
1600 x 1000	164	168	173	171	170		146	151, 152	149, 150					100 x 160
1700 x 1000	164	168			170				149, 150					100 x 170
1800 x 1000	164	168		171	170				149, 150					100 x 180
1900 x 1000	164								149, 150					100 x 190
2000 x 1000	164			171					149, 150					100 x 200

 **TRAPEZ** / TRAPÈZE / TRAPEZE / TRAPEZOIDAL

1200 x 900 R	166						146							120 x 90 R
1200 x 900 L	166						146							120 x 90 L
1300 x 900 R	166						146							130 x 90 R
1300 x 900 L	166						146							130 x 90 L
1400 x 900 R	166						146							140 x 90 R
1400 x 900 L	166						146							140 x 90 L
1500 x 900 R	166						146							150 x 90 R
1500 x 900 L	166						146							150 x 90 L
1600 x 900 R	166						146							160 x 90 R
1600 x 900 L	166						146							160 x 90 L

 **FÜNFECK** / PENTAGONAL / VIJFHOEKIG / PENTAGONAL

900 x 900	163					175								90 x 90
1000 x 1000	163					175								100 x 100

 **VIERTELKREIS** / DEMI-CIRCULAIRE / KWADRANT / QUARTER CIRCLE

800 x 800	165			172	169									80 x 80
900 x 900	165		173	172	169	175								90 x 90
1000 x 1000	165			172		175								100 x 100

 **HALBRUND/VORWAND** / 1/2 ROND, CONTRE CLOISON / MUURMODELLEN / SEMICIRCULAR

1000 x 1000	165													100 x 100
1100 x 900	165													90 x 110

* Das passende Maß der Duschwanne für die Duschabtrennung finden Sie auf Seite 150 und 151
 / Pour les dimensions correctes du receveur de douche pour la cabine de douche, voir pages 150 et 151
 / De juiste afmetingen van de douchebak voor de douchewand vindt u op pagina's 150 et 151
 / The adjusted shower trays to the shower enclosures can be found on the page 150 and 151

SUCHVERZEICHNIS / INDEX / ZOEKGEDEELTE / SEARCH DIRECTORY**BADEWANNEN** / BAIGNOIRES / BADEN / BATHTUBS

3	3650	88	3820	51	3891	44	6	6017	69
	3651	93	3821	32	3892	43		6020	78
	3652	112	3822	32	3893	32		6114	70
	3653	105	3823	33	3894	32		6130	66
	3654	72	3824	35	3895	33		6135	76
	3655	72	3825	43	3896	40		6169	115
	3656	111	3826	44	3897	37		6173	110
	3657	106	3827	40	3898	37		6174	110
	3658	72	3828	54	3899	39		6175	111
	3659	72	3829	52	3900	39		6177	112
	3660	107	3830	53	3950	55		6178	114
	3661	73	3831	54	3951	36		6179	114
	3662	73	3832	52	3952	36		6180	82
	3663	82	3833	35	3953	36		6181	71
	3664	70	3834	42	3954	55		6182	113
	3665	90	3835	43	3955	36		6183	113
	3666	101	3836	46	3956	36		6476	79
	3667	101	3837	47	3957	36		6480	76
	3669	92	3838	47	3958	57		6481	77
	3670	95	3839	48	3959	38		6482	77
	3671	94	3840	50	3960	38		6483	78
	3679	80	3841	62	3961	38		6484	107
	3686	68	3842	63	3962	57		6485	73
	3687	67	3843	58	3963	38		6486	108
	3688	68	3844	31	3964	38		6487	74
	3691	96	3845	63	3965	38		6610	31
	3692	97	3848	50	3966	34		6611	31
	3693	102	3849	61	3967	34		6612	31
	3694	102	3850	62	3968	34		6615	46
	3695	80	3851	32	3969	40		6618	71
	3696	92	3852	32	3970	40		6620	69
	3697	65	3853	33	3971	40		6626	79
	3698	65	3854	35	3972	41		6628	91
	3699	66	3855	43	3973	41		6629	87
	3705	103	3856	44	3974	41		6646	86
	3706	103	3857	40	3975	49		6647	85
	3707	87	3858	64	3976	60		6652	97
	3708	89	3861	64	3977	58		6655	67
	3709	90	3863	35	3978	33		6697	95
	3710	94	3864	42	3982	31			
	3712	84	3865	43	3989	31			
	3713	84	3869	56	3983	53			
	3714	85	3870	37					
	3715	86	3871	37					
	3716	89	3872	56	4	4400	22		
	3717	91	3873	37		4401	22		
	3741	93	3874	37		4402	23		
	3742	96	3875	58		4403	23		
	3744	88	3876	39		4404	21		
	3745	99	3877	39		4405	21		
	3746	99	3878	58		4492	27		
	3747	100	3879	39		4493	27		
	3748	100	3880	39		4500	24		
	3810	61	3881	48		4501	24		
	3811	42	3882	33		4502	25		
	3812	42	3883	33		4503	25		
	3813	60	3884	34		4504	26		
	3814	41	3885	42		4505	26		
	3815	41	3886	41					
	3816	49	3887	35	5	5590	105		
	3817	34	3888	43		5591	106		
	3818	34	3889	42					
	3819	51	3890	35					

SUCHVERZEICHNIS / INDEX / ZOEKGEDEELTE / SEARCH DIRECTORY

DUSCHWANNEN / RECEVEURS DE DOUCHE / DOUCHEBAKKEN / SHOWER TRAYS









4	4157xA	163	4226xA	167	4298xA	170	4368xA	173	4565CxA	172
	4158xA	163	4227xA	166	4299xA	170	4369xA	173	4566CxA	172
	4159xA	163	4228xA	166	4300xA	169	4370xA	173	4567CxA	172
	4160xA	167	4229xA	166	4301xA	169	4371xA	173	4568CxA	172
	4161xA	167	4230xA	166	4302xA	169	4372xA	173	4569CxA	172
	4162xA	167	4231xA	166	4303xA	169	4373xA	173	4570CxA	172
	4163xA	164	4232xA	166	4304xA	170	4374xA	173	4571CxA	172
	4164xA	164	4233xA	166	4305xA	170	4375xA	173	4572CxA	172
	4165xA	164	4234xA	166	4306xA	170	4376xA	173	4573CxA	172
	4166xA	164	4235xA	166	4307xA	170	4451	174	4574CxA	172
	4167xA	164	4236xA	166	4308xA	170	4452	174	4575CxA	172
	4168xA	164	4237xA	164	4309xA	170	4453	174	4576CxA	172
	4169xA	164	4238xA	164	4310xA	170	4454	174	4577CxA	172
	4170xA	164	4240xA	168	4311xA	170	4455	174	4578CxA	172
	4171xA	164	4241xA	168	4312xA	170	4456	174	4579CxA	172
	4172xA	164	4242xA	168	4313xA	170	4457	174	4580CxA	172
	4166xA	164	4243xA	168	4314xA	170	4458	174	4581CxA	172
	4174xA	164	4244xA	168	4315xA	170	4459	174	4582CxA	172
	4175xA	164	4245xA	168	4316xA	170	4460	175		
	4176xA	164	4246xA	168	4317xA	170	4461	175		
	4177xA	164	4247xA	168	4318xA	170	4462	175		
	4178xA	164	4248xA	168	4319xA	170	4550xA	171		
	4179xA	164	4249xA	168	4320xA	170	4551xA	171		
	4180xA	164	4250xA	168	4321xA	170	4552xA	171		
	4181xA	164	4251xA	168	4322xA	170	4553xA	171		
	4182xA	164	4252xA	168	4323xA	170	4554xA	171		
	4183xA	164	4253xA	168	4324xA	170	4555xA	171		
	4184xA	164	4254xA	168	4325xA	170	4556xA	171		
	4185xA	164	4255xA	168	4326xA	170	4557xA	171		
	4186xA	164	4256xA	168	4327xA	170	4558xA	171		
	4187xA	164	4257xA	168	4328xA	170	4559xA	171		
	4188xA	164	4258xA	168	4329xA	170	4560xA	171		
	4189xA	164	4259xA	168	4330xA	170	4561xA	171		
	4190xA	164	4260xA	168	4331xA	169	4562xA	171		
	4191xA	164	4261xA	168	4332xA	169	4563xA	171		
	4192xA	164	4262xA	168	4333xA	170	4564xA	171		
	4193xA	164	4263xA	168	4334xA	170	4565xA	171		
	4194xA	164	4264xA	168	4335xA	170	4566xA	171		
	4195xA	165	4265xA	168	4336xA	170	4567xA	171		
	4196xA	165	4266xA	168	4337xA	170	4568xA	171		
	4197xA	165	4267xA	168	4338xA	170	4569xA	171		
	4198xA	165	4268xA	168	4339xA	170	4570xA	171		
	4199xA	165	4269xA	168	4340xA	170	4571xA	171		
	4200xA	164	4270xA	168	4341xA	170	4572xA	171		
	4201xA	167	4271xA	168	4342xA	170	4573xA	171		
	4202xA	164	4272xA	168	4343xA	170	4574xA	171		
	4203xA	164	4273xA	168	4344xA	170	4575xA	171		
	4204xA	164	4274xA	168	4345xA	170	4576xA	171		
	4205xA	164	4275xA	168	4346xA	170	4577xA	171		
	4206xA	164	4276xA	168	4347xA	170	4578xA	171		
	4207xA	164	4277xA	168	4348xA	170	4579xA	171		
	4208xA	164	4278xA	168	4349xA	173	4580xA	171		
	4209xA	164	4279xA	168	4350xA	173	4581xA	171		
	4210xA	164	4280xA	167	4351xA	173	4582xA	171		
	4211xA	164	4281xA	167	4352xA	173	4550CxA	172		
	4212xA	164	4282xA	168	4353xA	173	4551CxA	172		
	4213xA	164	4283xA	168	4354xA	173	4552CxA	172		
	4214xA	164	4284xA	168	4355xA	173	4553CxA	172		
	4215xA	164	4285xA	168	4356xA	173	4554CxA	172		
	4216xA	164	4286xA	168	4357xA	173	4555CxA	172		
	4217xA	164	4287xA	168	4358xA	173	4556CxA	172		
	4218xA	164	4288xA	168	4359xA	173	4557CxA	172		
	4219xA	163	4289xA	168	4360xA	173	4558CxA	172		
	4220xA	163	4290xA	168	4361xA	173	4559CxA	172		
	4221xA	167	4291xA	167	4363xA	173	4560CxA	172		
	4222xA	167	4294xA	170	4364xA	173	4561CxA	172		
	4223xA	164	4295xA	170	4365xA	173	4562CxA	172		
	4224xA	164	4296xA	170	4366xA	173	4563CxA	172		
	4225xA	164	4297xA	170	4367xA	173	4564CxA	172		

FARBÜBERSICHT / APERÇU DES COULEURS / KLEURENOVERZICHT / COLOUR OVERVIEW

ACRYL-FARBEN / COULEURS ACRYLIQUE / ACRYL KLEUREN / ACRYLIC COLOUR

Standard / Standard / Standaard / Standard	Sonderfarbe / Couleur spéciale / Speciale kleuren / Special colours
 010 Weiß / Blanc / Wit / White	Weitere Farben sind auf Anfrage ggf. möglich / Information sur la disponibilité des couleurs spéciales à la demande du client / Overige kleuren zijn op aanvraag eventueel mogelijk / Information about the other colors availability on customer request

SOLIQUE-FARBEN / COULEURS SOLIQUE / SOLIQUE-KLEUREN / SOLIQUE COLOURS

Standard / Standard / Standaard / Standard	Sonderfarbe / Couleur spéciale / Speciale kleuren / Special colours
 010 Weiß / Blanc / Wit / White	 747 Telegrau / Telegrijs / Telegrijs / Grey  730 Steingrau / Gris pierre / Steengrijs / Stone grey  715 Schiefergrau / Gris ardoise / Leigrijs / Slate grey  904 Schwarz Matt / Noir Matte / Zwart Mat / Black Matt
 013 Weiß Matt / Blanc Matte / Wit Mat / White Matt	

Verfügbarkeit der Farbvarianten Solique
Badewannen und Waschbecken Solique: 010, 013
Duschwannen Muna / Muna S: 010, 013, 715, 730, 747
Duschwanne Sola: 010
Duschwannen Nias, Tierra: 010, 715, 730, 747, 904
(Farben sind nicht glänzend sondern matt)

/ Disponibilité des variantes de couleurs
 Baignoires / Vasque à poser Solique : 010, 013
 Receveurs de douche Muna / Muna S :
 010, 013, 715, 730, 747
 Receveur de douche Sola : 010
 Receveurs de douche Nias, Tierra :
 010, 715, 730, 730, 747, 904
 (les couleurs ne sont pas brillantes mais mates)

/ Beschikbaarheid van kleurvarianten
 Vrijstaande Solique baden / Wastafel : 010, 013
 Douchebakken Muna / Muna S:
 010, 013, 715, 730, 747
 Douchebak Sola: 010
 Douchebakken Nias, Tierra:
 010, 715, 730, 747, 904
 (kleuren zijn niet glanzend maar mat)

/ Availability of the color variants Solique
 Bathtubs Solique: 010, 013
 Shower trays Muna / Muna S:
 010, 013, 715, 730, 747
 Shower trays Sola: 010
 Shower trays Nias, Tierra:
 010, 715, 730, 747, 904
 (colours are not glossy but matt)

BI COLOR









BADEWANNEN UND WASCHBECKEN BI-COLOUR NEU

/ BAIGNOIRES ET VASQUE À POSER BI-COLOUR / BADEN EN WASTAFEL BI-COLOUR / BATHTUBS AND WASHBASINS BI-COLOUR

 112 Schiefergrau-weiß / Gris-ardoise blanc / Leigrijs wit / Slate grey white	 111 Schwarz-weiß / Noir blanc / Zwart wit / Black
--	--

i **Bi-Color ausschließlich in der Glanz Optik möglich**
 / Bi-Color possible uniquement dans l'optique brillante
 / Bi-colour alleen mogelijk bij glanzende optiek
 / Bi-colour only possible in gloss optics

OBERFLÄCHEN-FARBEN / COULEURS DE SURFACE / KLEUREN ZICHTBARE DELEN / SURFACE COLOURS



iSensi	Reviva II	Laola II	Tergum	Ergo+
 305 Chrom / Chromé / Chroom / Chrome	 305 Chrom / Chromé / Chroom / Chrome	 305 Chrom / Chromé / Chroom / Chrome	 305 Chrom / Chromé / Chroom / Chrome	 305 Chrom / Chromé / Chroom / Chrome
 310 Weiß / Blanc / Wit / White	 310# Weiß / Blanc / Wit / White	 310 Weiß / Blanc / Wit / White		

RENOVIERUNGSSYSTEME

/ SYSTÈMES DE RÉNOVATION / RENOVATIESYSTEMEN / RENOVATION SYSTEM

Standard
/ Standard / Standaard / Standard

Acryl glänzend / Acrylique brillant / Acryl glanzend / Acrylic glossy

 010 Weiß / Blanc / Wit / White	 715 Schiefergrau / Gris ardoise / Leigrijs / Slate grey	 095 Schwarz / Noir / Zwart / Black
--	--	---

GLAS-FARBEN

/ COULEURS VERRE / GLAS KLEUREN / GLASS COLOUR





Dampfbäder / Bains de vapeur / Stoombaden / Steam cabins

 550 Weiß / Blanc / Wit / White	 552 Schwarz / Noir / Zwart / Black
--	---

GLASVERKLEIDUNG / HABILLAGE EN VERRE / GLAZEN OMMANTELING / GLASS CLADDING

Standard
/ Standard / Standaard / Standard



Sonderfarbe 1 / Couleur spéciale 1 / Speciale kleuren 1 / Special colours 1

 550 Weiß / Blanc / Wit / White	 552 Schwarz / Noir / Zwart / Black	 715 Schiefergrau / Gris ardoise / Leigrijs / Slate grey	 730 Steingrau / Gris pierre / Steengrijs / Stone grey	 747 Telegrau / Telegrijs / Telegrijs / Grey
--	---	--	--	--

Rückseitige Lackierung der Gläser, Farben wirken dunkler / Vernis au dos des verres, les couleurs paraissent plus foncées
/ Achterzijde lakken van de lenzen, kleuren lijken donkerder / Rear lacquering of the glass, colours appear darker

OBERFLÄCHE HOLZ/FURNIER

/ SURFACE BOIS/PLACAGE / OPPERV-LAKTE HOUT/FINEER
/ SURFACE WOOD/VENEER

 700 Doussie / Doussié / Doussie / Doussie	 704 Teak / Teck / Teak / Teak
---	--

UNSERE WERKSTOFFE / NOS MATIÈRES / ONZE MATERIALEN / MATERIALS

Acryl / Acrylique / Sanitair acryl / Acryl



Das Material zeichnet sich durch rutschhemmende Eigenschaften aus, die einen sicheren Gebrauch ermöglichen. Produkte aus Sanitäracryl besitzen eine sehr glatte und dadurch leicht zu reinigende Oberfläche. Das Acryl ist durchgefärbt, damit bei der Verwendung entstehende Kratzer einfach wegpoliert werden können. HOESCH-Produkte behalten daher jahrelang ein makelloses Aussehen. Aufgrund seiner physikalischen Eigenschaften eignet sich Acryl als guter Wärmespeicher. Es garantiert auch bei längerem Aufenthalt in der Badewanne lange die optimale Temperatur.

/ Ce matériau se distingue par ses propriétés antidérapantes, qui permettent une utilisation en toute sécurité. Les produits en acrylique sanitaire possèdent une surface très lisse et donc facile à nettoyer. L'acrylique est teinté dans la masse, de sorte que les rayures qui apparaissent à mesure de l'utilisation peuvent être facilement polies et effacées. Les produits HOESCH conservent ainsi une apparence impeccable pendant de nombreuses années. Grâce à ses propriétés physiques, l'acrylique est aussi un excellent accumulateur de chaleur. Il garantit une température optimale pendant toute la durée du bain, même si vous restez longtemps dans votre baignoire.

/ Het materiaal onderscheidt zich door de slipvaste eigenschappen die voor extra veiligheid zorgen. Producten van sanitair-acryl hebben een zeer glad oppervlak waardoor het eenvoudig kan worden gereinigd. Het acryl is door-en-door gekleurd, zodat krassen die tijdens het gebruik ontstaan eenvoudig weggepolijst kunnen worden. Producten van HOESCH blijven er daardoor jarenlang als nieuw uitzien. Vanwege de fysieke eigenschappen is acryl uitermate geschikt voor het vasthouden van warmte. Het materiaal garandeert altijd een optimale temperatuur - ook bij het nemen van een uitgebreid bad.

/ The material has anti-slip properties, guaranteeing safety using. Products made of sanitary acrylic have very smooth surface, making them easy to clean. The acrylic is plastic, which is coloured in the mass, so any scratches that may occur during use, can be easily removed by polishing. It guarantees impeccable look of HOESCH product for many years. Due to its physical properties acrylics retains heat well. It ensures optimal temperature even during long baths.

Solique



Produkte aus dem Mineralgussmaterial SOLIQUE zeichnen sich durch hervorragende mechanische und technische Eigenschaften aus. Dank der ungewöhnlich glatten Oberfläche bleibt die Duschwanne länger sauber, was an Orten mit hoher Luftfeuchtigkeit wichtig ist. Zu den unbestreitbaren Vorteilen von Mineralgussprodukten aus SOLIQUE zählt die Widerstandsfähigkeit gegen chemische Substanzen und Verschmutzung. Alle Verschmutzungen können problemlos durch sanfte Reinigung entfernt werden. Mineralguss weist eine hervorragende Verschleißfestigkeit und Widerstandsfähigkeit gegen hohe Temperaturen auf. Dadurch sehen Duschwannen auch nach Jahren noch quasi aus wie neu. Produkte HOESCH aus SOLIQUE sind 100 % recyclebar.

/ Produits réalisés en fonte minérale SOLIQUE se distinguent par leurs remarquables propriétés mécaniques et techniques. Grâce à une surface non poreuse extrêmement lisse, le receveur de douche reste propre, ce qui est essentiel aux endroits exposés à une forte humidité de l'air. Parmi les avantages incontestables des produits en fonte minérale SOLIQUE figure la résistance aux substances chimiques et à la saleté. Toutes les salissures peuvent être facilement éliminées au moyen d'un nettoyage en douceur. La fonte minérale présente une résistance exceptionnelle à l'usure et aux températures élevées. Ainsi, les receveurs de douche ont l'air quasiment neufs même après de longues années d'utilisation. Les produits HOESCH réalisés en SOLIQUE sont 100% recyclables.

/ Douchebakken van het gegoten mineraalsteen SOLIQUE onderscheiden zich door de uitstekende mechanische en technische eigenschappen. Dankzij het unieke gladde en niet-poreuze oppervlak blijft de douchebak schoon, wat erg belangrijk is in ruimten met een hoge luchtvochtigheid. De resistentie tegen chemische substanties en vuil is een van de onbetwistbare voordelen van producten die vervaardigd zijn van het gegoten mineraalsteen SOLIQUE. Alle vuil kan eenvoudig worden verwijderd door middel van zachte reiniging. Gegoten mineraalsteen is uiterst slijtvast en bestand tegen hoge temperaturen. Daardoor zien douchebakken er ook na jaren nog als nieuw uit.

/ Products made of mineral cast SOLIQUE characterize with great mechanical and technical properties. Unusually smooth, non-porous surface allows to keep them clean, eliminates bacteria, which is important in high humidity places. Unquestionable advantage of mineral cast products SOLIQUE is their chemical and stain resistance. All stains are easy to clean with gentle means. Mineral cast has excellent wear and high temperature resistance and due to these features shower trays keep their original look for years.

SoliquePro

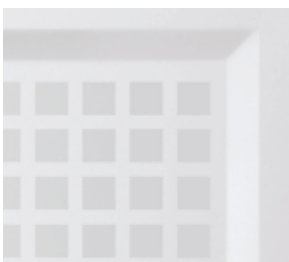

Es handelt sich um eine spezielle rutschhemmende Beschichtung. Die Beschichtung wird dauerhaft punktweise auf die Mineralgussoberfläche aus SOLIQUE aufgetragen und bietet maximalen Badekomfort. Das ästhetische, transparente Muster mit seiner sanften Struktur sorgt für einen besonderen Blickfang im Badezimmer. Die rutschhemmende Beschichtung der Duschwanne ist leicht zu reinigen. So wird Duschen noch angenehmer und sicherer.

/ Il s'agit d'un revêtement spécial antidérapant. Ce revêtement est posé point par point de façon permanente sur la surface en fonte minérale SOLIQUE, offrant ainsi un confort maximal. Le motif transparent et esthétique, avec sa structure harmonieuse, habille votre salle de bain avec élégance. Le revêtement antidérapant est facile le nettoyage du receveur de douche. Pour une douche encore plus sûre et plus agréable.

/ Het gaat om een speciale slipvaste coating. De coating wordt permanent en puntsgewijs op het oppervlak van de gegoten mineraalsteen SOLIQUE aangebracht en biedt optimaal comfort bij het baden. Het esthetische, transparante patroon met een fijne structuur geeft de badkamer een exclusieve uitstraling. De slipvaste coating en vereenvoudigt het reinigen van de douchebak, waardoor het nemen van een douche nog aangener en veiliger wordt.

/ It is the special non-skid covering. It is permanently spot applied to the mineral cast surface SOLIQUE and provides maximum bathing comfort. Aesthetic, transparent pattern with gentle structure creates new visual effect in the bathroom. The non-skid covering is smooth, makes shower tray easy to clean. Bathing is even more pleasurable and safe for the user.

Glas / Verre / Glas / Glass



Zur Herstellung der Verglasungen von HOESCH wird ausschließlich Einscheiben-Sicherheitsglas (ESG) verwendet, das während der Herstellung eine spezielle Wärmebehandlung erfährt. Im Hinblick auf die Pflegefreundlichkeit versieht HOESCH alle Gläser mit einer speziellen Oberflächenbeschichtung (EverClean), die lästige Ablagerungen von Kalk und Schmutz vermindert. Dank EverClean fließt Wasser rückstandslos ab - die Glasoberfläche bleibt länger glänzend und glatt - und das mit minimalem Aufwand.

/ Les vitrages HOESCH utilisent exclusivement du verre sécurit soumis à un traitement thermique spécial lors de la fabrication. En ce qui concerne la facilité d'entretien, HOESCH dote tous ses vitrages d'un revêtement spécial (EverClean) qui empêche le calcaire et les impuretés de se déposer. Grâce à EverClean, l'eau s'écoule sans laisser de trace sur la surface en verre qui reste toujours lisse et brillante, et ce avec un minimum d'entretien.

/ Voor het vervaardigen van de glassdelen van HOESCH wordt uitsluitend enkelvoudig veiligheidsglas gebruikt dat tijdens de productie een speciale warmtebehandeling ondergaat. Om ervoor te zorgen dat ze eenvoudig onderhouden kunnen worden, voorziet HOESCH alle glassdelen van een speciale oppervlaktecoating (EverClean), die lastige kalk en vuilafzetting voorkomt. Dankzij de EverClean-coating vloeit het water weg zonder restanten achter te laten. Het glasoppervlak blijft glanzend en glad - en dat met minimale inspanning.

/ Only toughened safety glass (ESG) is used for the manufacturing of the glazing of HOESCH. In order to ease the cleaning of the glass surfaces all HOESCH glass sheets are provided with a special surface coating (EverClean). It prevents the annoying deposits of lime and dirt. Thanks to EverClean water flows off without residue - the glass surface is always smooth and shiny - with minimal effort.

Holz / Bois / Hout / Wood



Das zeitgemäße Bad von heute ist ein Raum, der Großzügigkeit, Helligkeit und Natürlichkeit ausstrahlt. Anspruchsvolles Ambiente und wohnliches Flair treffen hier aufeinander und machen das Badezimmer zu einer modernen Wohlfühl-Oase für Genießer. Der natürliche Werkstoff Holz läßt sich perfekt in dieses von Ruhe und Geborgenheit geprägte Raumbild integrieren. Das Material vermittelt ein Gefühl von Wärme und Behaglichkeit. Mit Holz wird Erholung und Körperpflege in einem von Eleganz und Luxus bestimmten Ambiente zu einem Vergnügen mit „Natural Touch“. Erleben Sie mit HOESCH Holzprodukten ein warmes, lebendiges und phantasievolles Ambiente!

/ La salle de bain contemporaine est une pièce dont émane de la générosité, de la clarté et du naturel. Ambiance prestigieuse et charme de confort s'unissent ainsi pour faire de la salle de bain une oasis moderne de bien-être pour ceux qui savent en profiter. Le bois, un matériau naturel, s'intègre parfaitement dans ce cadre d'une pièce évoquant calme et quiétude. Le matériau propage une sensation de chaleur et de bien-être. Grâce au bois, le repos et les soins corporels se transforment en plaisir « Natural Touch » au sein d'une ambiance d'élégance et de luxe. Avec les produits en bois HOESCH, vivez une ambiance chaleureuse, vivante et pleine d'imagination!

/ De moderne badkamer is een vertrek dat ruimtelijkheid, helderheid en natuurlijkheid uitstraalt. De stijlvolle omgeving en behaaglijke uitstraling worden met elkaar verweven en veranderen de badkamer in een moderne, ontspannende ruimte voor levensgenieters. Het natuurlijke materiaal hout kan perfect worden geïntegreerd in deze ruimte die wordt gekenmerkt door rust en geborgenheid. Het materiaal verschaft een gevoel van warmte en behaaglijkheid. De „natural touch“ van hout maakt ontspanning en lichaamsverzorging in een elegante en luxe omgeving tot een waar genoegen. De houtproducten van HOESCH creëren een warme, levendige en fantasierijke omgeving!

/ A contemporary bathroom is a generously proportioned space that extrudes light and simplicity. It is a place where sophisticated ambience meets comfortable flair, making today's bathroom a modern oasis of well-being for connoisseurs. A natural material like wood can be perfectly integrated in interior designs that are characterised by peace and a feeling of security. The material conveys a feeling of warmth and comfort. With wood, relaxation and body care in an environment dominated by elegance and luxury become a pleasure with a „natural touch“. Experience a warm, vivid and imaginative ambience with HOESCH wood products!

PRODUKTVEREDELUNG

/ AMÉLIORATION DES PRODUITS / VERFIJNING VAN HET PRODUCT / PRODUCT REFINING

Bi-Color

NEU

BI COLOR

Badewannen und Waschtische aus Solique sowie iSensi und Cabo Monolith-Badewannen erhalten einen noch moderneren Schlift. Diese exklusiven Produkte gibt es jetzt nicht nur in Weiß, sondern auch in einer zweifarbigen Variante - schwarz-weiß und schiefergrau-weiß. Der einzigartige Kontrast zwischen Weiß und Schwarz oder Schiefergrau läßt die Badewannen und Waschbecken wie wahre Kunstwerke wirken, was zum Highlight des Badezimmers wird. Die neuen Versionen der Badewannen und Waschbecken integrieren sich noch besser in Innenräume, in denen dunkle Elemente dominieren und weiße Wände einen exklusiven Kontrast darstellen. Verwandeln Sie Ihr HOESCH Bad zu einem Meisterwerk und lassen Sie das Farbspiel auf sich wirken!

/ Les baignoires et lavabos en Solique ainsi que les baignoires iSensi et Cabo Monolith reçoivent une touche encore plus moderne. Ces produits exclusifs sont désormais disponibles non seulement dans un blanc unique, mais aussi dans une version bicolor - noir et blanc et gris ardoise et blanc. Le contraste unique entre le blanc et le noir ou le gris ardoise donne aux baignoires et aux lavabos l'apparence de véritables œuvres d'art, ce qui en fait le point fort de la salle de bains. Les nouvelles versions des baignoires et des lavabos s'intègrent encore mieux dans les intérieurs où les éléments sombres dominant et où les murs blancs offrent un contraste exclusif. Transformez votre salle de bains HOESCH en un chef-d'œuvre et laissez le jeu de couleurs agir sur vous!

/ De baden en wastafels van Solique en de iSensi- en Cabo Monolith-baden krijgen een nog moderner jasje. Deze exclusieve producten zijn nu niet alleen verkrijgbaar in uniek wit, maar ook in een tweekleurige versie - zwart en wit en leigrijs en wit. Door het unieke contrast tussen wit en zwart of leigrijs lijken de badkuipen en wastafels ware kunstwerken, die het hoogtepunt van de badkamer worden. De nieuwe versies van de badkuipen en wastafels integreren nog beter in interieurs waar donkere elementen domineren en witte muren een exclusief contrast vormen. Maak van uw HOESCH badkamer een meesterwerk en laat het kleurspel op u inwerken!

/ Solique bathtubs and washbasins as well as iSensi and Cabo Monolith bathtubs are given an even more modern polish. These exclusive products are now available not only in unique white, but also in a two-tone version - black and white and slate grey and white. The unique contrast between white and black or slate grey makes the bathtubs and washbasins look like true works of art, which becomes the highlight of the bathroom. The new versions of the bathtubs and washbasins integrate even better into interiors where dark elements dominate and white walls provide an exclusive contrast. Transform your HOESCH bathroom into a masterpiece and let the play of colours take its effect on you!



BESTELLHINWEISE / SPECIFICATIONS DE COMMANDE / BESTELAANWIJZINGEN / ORDER REFERENCES

SO BESTELLEN SIE RICHTIG!

Ihre Bestellung möchten wir korrekt und zügig ausführen. Zur Vereinfachung gebrauchen wir eine Artikel-Nummern-Systematik, die die bestellten Produkte in Form, Farbe und Ausführung eindeutig beschreibt. Bitte verfahren Sie bei Ihrer Bestellung laut nachfolgendem Beispiel.

POUR UN TRAITEMENT PLUS RAPIDE DE VOS COMMANDES!

Nous voulons exécuter votre commande correctement et rapidement. Utilisez la méthodique de commande avec les numéros d'article afin de décrire correctement le produit, la forme et l'exécution. L'exemple ci-dessous vous montre la façon correcte.

ZO BESTELT U OPTIMAAL!

Wij willen uw bestelling snel en correct uitvoeren. Gebruik daarom de artikelnummer opgave die vorm, kleur en uitvoering eenduidig beschrijft. Onderstaande voorbeelden tonen de werk wijze.

HOW TO PLACE AN ORDER!

We would like to implement your order correctly and rapidly. For the sake of simplification, we use an article number systematic, which describes the ordered products unambiguously with regard to shape, color and design implementation. Please prepare your order according to the following example.

8 stellig ist die Artikel-Nummer für die Bade-/Duschwanne:

- / La référence d'une baignoire comprend 8 chiffres:
- / Het artikelnummer voor de baden bestaat uit 8 cijfers:
- / The article number for the bath is a 8-figure number:

6 4 8 0 . 0 1 0

MODELL Modèle Model	ART. NR. N° D'article Artikelnummer Article no.	LÄNGE/BREITE Longueur Et largeur Lengte En Breedte Length and width	HÖHE/TIEFE Hauteur/profondeur Hoogte/diepte Height/depth	INST. HÖHE Hauteur de montage Installatiehoogte Installation height	NUTZINHALT Contenu utile Nuttige inhoud Capacity	ZUBEHÖR Accessoires Toebehoren Accessories	ZUBEHÖR SEITE Accessoires speciaux, Pa Speciaal toebehoren pag Special accessories page
A	6480	1700 x 800 (mm)	470 (mm)	615-655 (mm)	150 l	①②⑧⑫⑯⑰	120-125

HOESCH Systemvariante (Preise ohne Badewanne / Prix sans baignoire / Prijzen zonder badkuip)

MODELL Modèle Model	ART. NR. N° D'article Artikelnummer Article no.	SYSTEMVARIANTE Système balnéo Whirlsystemen Variant of system	INST. HÖHE Hauteur de montage Installatiehoogte Installation height	POSITION D. AGGREGATE Disposition des éléments techniques Techniekopstelling The aggregate placement	ZUBEHÖR SEITE Accessoires speciaux, Page Speciaal toebehoren pagina Special accessories
A	...E	Reviva II	640-680	004	6 - 16 4 - 2 - 123-124
A	...Z	Laola II	640-680	004	6 - 16 - 4 - 2 125-126
A	...N	Tergum	640-680	004	- - - 10 - - - 127

Bade-/Duschwanne-Modell
/ Modèle de baignoire/dé receveur de douche
/ Bad/douchebak
/ Bathhub / Shower tray

Farbe der Bade-/Duschwanne
/ Coloris de la baignoire/
du receveur de douche
/ Kleur van bad/douch-
chekbak
/ Colour of the bathhub/
shower tray

Whirlwanne-Modell
/ Modèle de baignoire balnéo
/ Whirlbad
/ Whirlhub

Systemvarianten
/ Systèmes balnéo
/ Systemvariant
/ Whirl system

Farbe der Whirlwanne
/ Coloris de la baignoire balnéo
/ Kleur van Whirlbad
/ Whirlhub's colour

ACRYL-FARBEN / COULEURS ACRYLIQUE	
Standard / Standard / Standaard / Standard	
010	Weiß / Blanc / Wit / White

OBERFLÄCHEN-FARBEN / COULEUR	
Standard / Standard / Standaard / Standard	Sonder
305	Chrom Chromé Chroom Chrom

Oberfläche der Einbauteile
/ Finition des parties métalliques
/ Kleur van de zichtdelen
/ Surface finishes

6 4 8 0 Z . 0 1 0 3 0 5 0 0 4

Aggregatanordnung
/ Position d'agrégat
/ Techniek zijde
/ Arrangement of aggregates

15 stellig ist die Artikel-Nummer für die Whirlwanne:

Die Anordnung der Aggregate (Whirlpumpe, Gebläse, Steuerung und Sensortastatur) geht aus der Spalte „Mögliche Aggregatanordnung“ hervor. Dabei bedeutet 001: „Rechts“, 002: „Links“, 003: „Mittig“, 004: „Rechts und Links“; jeweils vom Standpunkt außen vor der Ab-/Überlaufarmatur betrachtet.

La référence d'une baignoire balnéo comprend 15 chiffres:

La disposition des éléments (pompe balnéo, commandes et clavier sensible) provient de la colonne „Dispositions possibles des éléments“. A cet égard, 001 signifie „Droite“, 002 „Gauche“, 003 „Centré“, 004 „Droit et gauche“; considéré à chaque fois du point de vue de l'extérieur de la robinetterie d'évacuation et de trop-plein.

Het artikelnummer voor whirlbaden bestaat uit 15 cijfers:

De positie van de techniek (whirlpomp, blower, besturing en sensorraster) in de kolom aangegeven „Pompositie“. Daarbij betekent 001: rechts, 002: links, 003: midden, 004: rechts en links, telkens van de buitenkant van de af/over-looparmatur bekeken.

The article number for the whirl bath is a 15-figure number:

Details of the position of components (whirl pump, blower, control unit and sensor keyboard) are set out in the column entitled „Possible arrangement of aggregates“. Here, the following codes are used: 001 = „right-hand“, 002 = „left-hand“, 003 = „middle“, 004 = „right-hand and left-hand“ as seen from the outside in front of the outlet/overflow fittings.

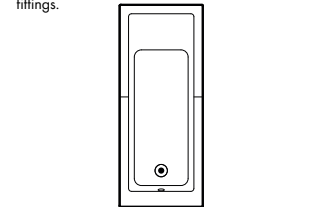
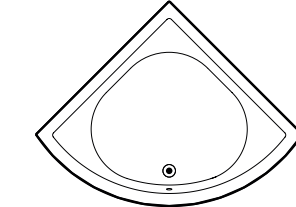
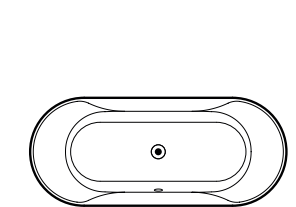
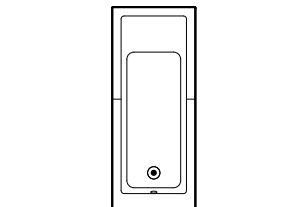

Bei Modellen, die eine Wahlmöglichkeit zwischen „Rechts“ (001) und „Links“ (002) bieten, wird bei fehlenden Angaben serienmäßig „Rechts“ geliefert. Beim Sonderzubehör für Wannen und Whirlwannen sind jeweils die kompletten Artikelnummern angegeben. Die Zusammenstellung aus einzelnen Bestandteilen entfällt hier. Nur mit der vollständigen Artikelnummer kann Ihre Bestellung zügig bearbeitet werden.

Pour les modèles qui offrent une possibilité de choix entre „Droite“ (001) et „Gauche“ (002), il sera livré en série la version „Droite“ sauf indication contraire. Pour les accessoires spéciaux des baignoires et baignoires balnéo, les références sont indiquées au complet. Dans ce cas précis, il n'est pas nécessaire de définir les composants individuels pour obtenir la référence correspondante. Votre commande ne pourra être ordonnée avec diligence que si vous indiquez le numéro de référence au complet! Nous vous remercions de votre coopération!

Bij modellen die een keuzemogelijkheid rechts en links hebben, wordt bij ontbrekende gegevens rechts geleverd. Voor toebehoren van whirlbaden zijn volledige artikelnummers aangegeven. De samenstelling van delen vervalt hier. Alleen met volledige artikelnummers kan uw bestelling vlot behandeld worden. Bedankt voor uw medewerking!

With models available either as a „right-hand“ (001) or „left-hand“ (002) model, the „right-hand“ model is automatically supplied unless other instructions are received. Complete article numbers are given for the special accessories for bath and whirl baths. You do not need to put together the numbers for these items yourself. Please ensure that you always indicate the complete number to ensure rapid and correct order processing! Many thanks for your cooperation.

ZERTIFIKATE UND PRÜFUNGEN

DUSCHABTRENNUNGEN EN 14428+A1	DUSCHWANNEN MINERALGUSS EN 14527+A1 EN 251	BADEWANNEN MINERALGUSS EN 14516+A1 EN 232	ABLÄUFE EN 274	WHIRLWANNEN EN 60335 1+A1+A2 +A11+A12+ A13 EN 60335- 2-60+A1+ A2+A11+A12 EN 62233 EN 12764+A1 EN 55014-1 EN 55014-2+A1+A2 EN 61000-3- 2+A1+A2 EN 61000-3-3
	WASCHTISCHE EN 14688 EN 31+A1	ACRYL-DUSCHWANNEN EN 14527+A1 EN 249 EN 251	ACRYL-BADEWANNEN EN 14516+A1 EN 198 EN 232	

TÜV – ZERTIFIZIERUNGEN FÜR RUTSCHKLASSEN NACH DIN 51097 UND DIN EN 13845 IN NASSBELASTETEN BARFUSSBEREICHEN

/ CERTIFICATIONS TÜV POUR LES CLASSES DE GLISSEMENT SELON DIN 51097 ET DIN EN 13845 DANS LES ZONES HUMIDES PIEDS NUS.
 / TÜV - CERTIFICERINGEN VOOR SLIPKLASSEN VOLGENS DIN 51097 EN DIN EN 13845 VOOR NATTE BLOOTVOETSRUIMTES.
 / TÜV CERTIFICATION FOR ANTI-SLIP CLASSES ACCORDING TO DIN 51097 AND DIN EN 13845 IN CASE OF WET BAREFOOT AREAS

Klasse A
 / Classe A
 / Klasse A
 / Class A

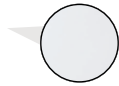

Acryl und Produkte aus Solique wie Muna, Muna S, Sola ohne Antirutschbeschichtung
 / Produits acryliques et solides tels que Muna, Muna S, Sola sans revêtement antidérapant.
 / Acryl en vaste producten zoals Muna, Muna S, Sola zonder anti-slip coating, zoals Muna, Muna S en Sola
 / Acrylic and products made of Solique such as Muna, Muna S, Sola without anti-slip surface

Klasse B
 / Classe B
 / Klasse B
 / Class B

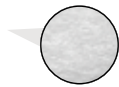

Solique Produkte mit schiefernaturstein Oberfläche – Serie Tierra
 / Produits Solique avec ardoise surface - Série Tierra
 / Solique producten met leisteen natuursteen oppervlak - Tierra Serie
 / Solique products with a natural slate surface - Tierra series

Klasse C
 / Classe C
 / Klasse C
 / Class C

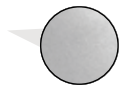

Solique Produkte mit strukturierter Oberfläche – Serie Nias und die Antirutschbeschichtung Solique Pro von Hoesch
 / Produits Solique à surface texturée - Gamme Nias et revêtement antidérapant Solique Pro de Hoesch
 / Solique producten met gestructureerd oppervlak - Nias assortiment en Solique Pro anti-slip coating van Hoesch.
 / Solique products with a structure surface - Nias series and the Solique Pro anti-slip surface from Hoesch

HOESCH Solique Pro erreicht somit die höchst mögliche Klassifizierung!

/ HOESCH Solique Pro obtient ainsi le meilleur classement possible!
 / HOESCH Solique Pro bereikt zo de hoogst mogelijke classificatie!
 / HOESCH Solique Pro thus achieves the highest possible classification

FRAUNHOFER INSTITUT FÜR BAUPHYSIK IN STUTTGART – ZERTIFIZIERUNG BEZÜGLICH DES INSTALLATIONS-SCHALLPEGEL NACH DIN 4109 UND SIA 181

/ FRAUNHOFER INSTITUT FÜR BAUPHYSIK À STUTTGART - CERTIFICATION DU NIVEAU SONORE DE L'INSTALLATION SELON DIN 4109 ET SIA 181
 / FRAUNHOFER-INSTITUUT VOOR BOUWFYSICA IN STUTTGART - CERTIFICERING VAN HET INSTALLATIEGELUIDSNIVEAU VOLGENS DIN 4109 EN SIA 181
 / FRAUNHOFER INSTITUTE FOR BUILDING PHYSICS IN STUTTGART - CERTIFICATION REGARDING THE INSTALLATION SOUND LEVEL ACCORDING TO DIN 4109 AND SIA 181

Duschwannen aus Solique – Serien Muna, Muna S, Sola, Tierra, Nias

/ Receveurs de douche Solique - Série Muna, Muna S, Sola, Tierra, Nias
 / Solique douchebakken - Muna, Muna S, Sola, Tierra, Nias serie, Muna S, Sola, Tierra, Nias serie
 / Solique shower trays aus Solique – Serien Muna, Muna S, Sola, Tierra, Nias

HOESCH Whirlsystem Reviva neben den o.g. Normen entspricht auch den Anforderungen an den Installations-Schallpegel in den Schallschutzstufen I und II (Mehrfamilienhaus) nach VDI 4100

/ HOESCH système balnéo Reviva répond, en plus des normes ci-dessus, aux exigences relatives au niveau sonore de l'installation pour les niveaux d'isolation acoustique I et II (immeubles d'habitation) selon VDI 4100.
 / HOESCH Whirlsystem Reviva voldoet naast de bovengenoemde normen ook aan de eisen voor het installatiegeluidsniveau in de geluidsisolatie niveaus I en II (appartementen-complex) volgens VDI 4100.
 / HOESCH Whirlsystem Reviva in addition to the above Standards also meet the requirements for the installation sound level in sound insulation levels I and II (apartment building) according to VDI 4100

Solique des produits

Solique producten

SOLIQUE products

SOLIQUE PRODUKTE



BADEWANNEN / BAIGNOIRES / BADEN / BATHTUBS



LASENIA

□	1500 x 700	24
□□	1600 x 750	24
□□□	1700 x 750	25
□□□□	1800 x 800	25
□□□□	1800 x 900	26
□□□□	1900 x 900	26

NAMUR

□	1500 x 700	21
□□	1600 x 750	21
□□□	1700 x 750	22
□□□□	1800 x 800	22
□□□□	1800 x 900	23
□□□□	1900 x 900	23

NAMUR LOUNGE

□□	1800 x 800	27
□□	1900 x 900	27

WASCHBECKEN / VASQUE À POSER / WASTAFEL / WASHBASIN



∩	CARTA	29
∩∩	LASENIA	28
∩∩∩	NAMUR	29
∩∩∩∩	NAMUR LOUNGE	28



NAMUR

1500 x 700

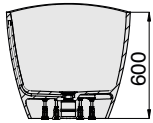
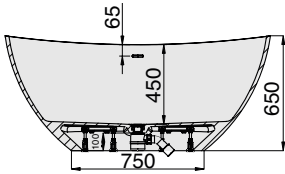
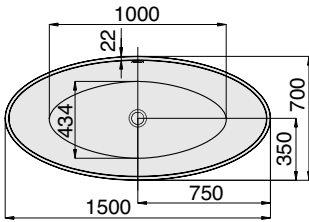

i Passende NAMUR Waschtische ab Seite 29
 / Vasque Namur à la page 29
 / Passende Namur wastafels vanaf bladzijde 29
 / For complementary Namur washstands, see page 29

DE Überlaufgarnitur mit Schlitzüberlauf (Klick/Klack in Chrom) und Untergestell vormontiert, inkl. Anschlussschlauch zur Verbindung an HT-Hausanschluss

FR Vidage spécial (clac/clac en chrome), raccord de tuyau pour le raccordement / connexion HT-maison et châssis inclus.



NL Afvoer-/overloopcombinatie (klik/klak in chrom), Aansluitflexibel voor aansluiting aan bouwzijdige afvoering en Onderstel inbegrepen in leveromvang.

EN Bathub comprises Drain/overflow fitting (click-clack in chrome), Connecting hose for connection with HT-drain at site and frame as standard.

MODELL	ART. NR.	LÄNGE/BREITE	HÖHE/TIEFE	INST. HÖHE	NUTZINHALT	ZUBEHÖR	ZUBEHÖR SEITE
Modèle	N° D'article	Longueur Et Largeur	Hauteur/profondeur	Hauteur de montage	Contenu utile	Accessoires	Accessoires spéciaux, Page
Mode	Artikelnummer	Lengte En Breedte	Hoogte/diepte	Installatiehoogte	Nuttige inhoud	Toebehoren	Speciaal toebehoren pagina
Model	Article no.	Length and width (mm)	Height/depth (mm)	Installation height (mm)	Capacity	Accessories	Special accessories page
D	4405.010305	1500 x 700	450	650	137 l	⑦ ⑧ ⑨ ⑩	117
D	4405.013305	1500 x 700	450	650	137 l	⑦ ⑧ ⑨ ⑩	117

SONDERZUBEHÖR ZU NAMUR

/ Accessoires spéciaux pour Namur
 / Specifica toebehoren aan Namur
 / Special accessories for Namur

Rückenlehne / Fußablage 676 x 360 mm

Material: Polyurethan, Farbe: Schwarz
 Dossier / Repose-pied 676 x 360 mm
 Matériau: polyuréthane, Couleur: noir
 Rugleuning en voetensteun 676 x 360 mm
 Materiaal: polyurethaan, kleur: zwart
 Backrest / footrest 676 x 360 mm
 Material: Polyurethane, Colour: Black

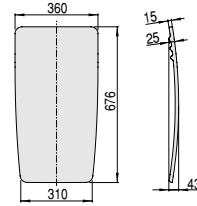

ART. NR.
 N° D'article
 Artikelnummer
 Article no.

69194

Schablone für Namur 1500 x 700

Gabarit pour Namur 1500 x 700
 Sjabloon voor Namur 1500 x 700
 Template for Namur 1500 x 700

170000

NEU Auch in Bi-Color erhältlich (siehe Seite 14)

/ Aussi disponible en bicolore (voir page 14) / Ook verkrijgbaar in bi-colour (zie pagina 14) / Also available in bi-colour (see page 14)

Schiefergrau-weiß / Gris-ardoise blanc / Leigrijs wit / Slate grey white

Schwarz-weiß / Noir blanc / Zwart wit / Black white

NAMUR

1600 x 750

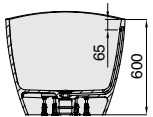
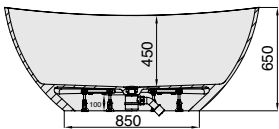
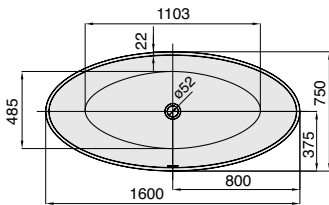

i Passende NAMUR Waschtische ab Seite 29
 / Vasque Namur à la page 29
 / Passende Namur wastafels vanaf bladzijde 29
 / For complementary Namur washstands, see page 29

DE Überlaufgarnitur mit Schlitzüberlauf (Klick/Klack in Chrom) und Untergestell vormontiert, inkl. Anschlussschlauch zur Verbindung an HT-Hausanschluss

FR Vidage spécial (clac/clac en chrome), raccord de tuyau pour le raccordement / connexion HT-maison et châssis inclus.



NL Afvoer-/overloopcombinatie (klik/klak in chrom), Aansluitflexibel voor aansluiting aan bouwzijdige afvoering en Onderstel inbegrepen in leveromvang.

EN Bathub comprises Drain/overflow fitting (click-clack in chrome), Connecting hose for connection with HT-drain at site and frame as standard.

MODELL	ART. NR.	LÄNGE/BREITE	HÖHE/TIEFE	INST. HÖHE	NUTZINHALT	ZUBEHÖR	ZUBEHÖR SEITE
Modèle	N° D'article	Longueur Et Largeur	Hauteur/profondeur	Hauteur de montage	Contenu utile	Accessoires	Accessoires spéciaux, Page
Mode	Artikelnummer	Lengte En Breedte	Hoogte/diepte	Installatiehoogte	Nuttige inhoud	Toebehoren	Speciaal toebehoren pagina
Model	Article no.	Length and width (mm)	Height/depth (mm)	Installation height (mm)	Capacity	Accessories	Special accessories page
D	4404.010305	1600 x 750	450	650	173 l	⑦ ⑧ ⑨ ⑩	117
D	4404.013305	1600 x 750	450	650	173 l	⑦ ⑧ ⑨ ⑩	117

SONDERZUBEHÖR ZU NAMUR

/ Accessoires spéciaux pour Namur
 / Specifica toebehoren aan Namur
 / Special accessories for Namur

Rückenlehne / Fußablage 676 x 360 mm

Material: Polyurethan, Farbe: Schwarz
 Dossier / Repose-pied 676 x 360 mm
 Matériau: polyuréthane, Couleur: noir
 Rugleuning en voetensteun 676 x 360 mm
 Materiaal: polyurethaan, kleur: zwart
 Backrest / footrest 676 x 360 mm
 Material: Polyurethane, Colour: Black

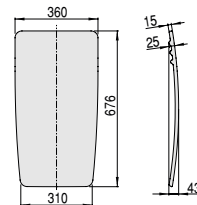

ART. NR.
 N° D'article
 Artikelnummer
 Article no.

69194

Schablone für Namur 1600 x 750

Gabarit pour Namur 1600 x 750
 Sjabloon voor Namur 1600 x 750
 Template for Namur 1600 x 750

170001

NEU Auch in Bi-Color erhältlich (siehe Seite 14)

/ Aussi disponible en bicolore (voir page 14) / Ook verkrijgbaar in bi-colour (zie pagina 14) / Also available in bi-colour (see page 14)

Schiefergrau-weiß / Gris-ardoise blanc / Leigrijs wit / Slate grey white

Schwarz-weiß / Noir blanc / Zwart wit / Black white

NAMUR

1700 x 750

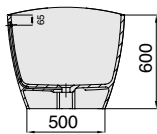
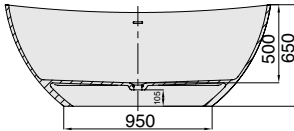
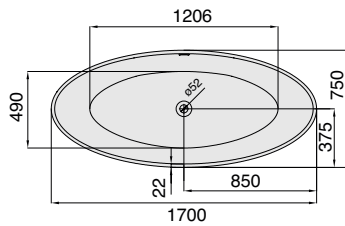

i Passende NAMUR Waschtische ab Seite 29
 / Vasque Namur à la page 29
 / Passende Namur wastafels vanaf bladzijde 29
 / For complementary Namur washstands, see page 29

DE Überlaufgarnitur mit Schlitzüberlauf (Klick/Klack in Chrom) und Untergestell vormontiert, inkl. Anschluss Schlauch zur Verbindung an HT-Hausanschluss

FR Vidage spécial (clac/clac en chrome), raccord de tuyau pour le raccordement / connexion HT-maison et châssis inclus.



NL Afvoer-/overloopcombinatie (klik/klak in chrom), aansluitflexibel voor aansluiting aan bouwzijdige afvoerleiding en Onderstel inbegrepen in leveromvang.

EN Bath tub comprises Drain/overflow fitting (click-clack in chrome), Connecting hose for connection with HT-drain at site and frame as standard.

MODELL	ART. NR.	LÄNGE/BREITE	HÖHE/TIEFE	INST. HÖHE	NUTZINHALT	ZUBEHÖR	ZUBEHÖR SEITE
Modèle	N° D'article	Longueur Et Largeur	Hauteur/profondeur	Hauteur de montage	Contenu utile	Accessoires	Accessoires spéciaux, Page
Mode	Artikelnummer	Lengte En Breedte	Hoogte/diepte	Installatiehoogte	Nuttige inhoud	Toebehoren	Speciaal toebehoren pagina
Model	Article no.	Length and width (mm)	Height/depth (mm)	Installation height (mm)	Capacity	Accessories	Special accessories page
D	4400.010305	1700 x 750	450	650	195 l	⑦ ⑧ ⑨ ⑩	117
D	4400.013305	1700 x 750	450	650	195 l	⑦ ⑧ ⑨ ⑩	117

SONDERZUBEHÖR ZU NAMUR

/ Accessoires spéciaux pour Namur
 / Specifica toebehoren aan Namur
 / Special accessories for Namur

ART. NR.

N° D'article
 Artikelnummer
 Article no.

Rückenlehne / Fußablage 676 x 360 mm

Material: Polyurethan, Farbe: Schwarz
 Dossier / Repose-pied 676 x 360 mm
 Matériau: polyuréthane, Couleur: noir
 Rugleuning en voetensteun 676 x 360 mm
 Materiaal: polyurethaan, kleur: zwart
 Backrest / footrest 676 x 360 mm
 Material: Polyurethane, Colour: Black

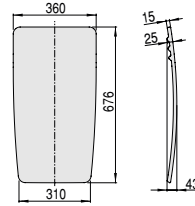

69194

Schablone für Namur 1700 x 750

Gabarit pour Namur 1700 x 750
 Sjabloon voor Namur 700 x 750
 Template for Namur 700 x 750

170002

NEU Auch in Bi-Color erhältlich (siehe Seite 14)
 / Aussi disponible en bicolore (voir page 14) / Ook verkrijgbaar in bi-colour (zie pagina 14) / Also available in bi-colour (see page 14)
 Schiefergrau-weiß / Gris-ardoise blanc / Leigrijs wit / Slate grey white
 Schwarz-weiß / Noir blanc / Zwart wit / Black white

NAMUR

1800 x 800

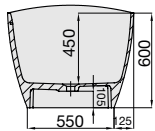
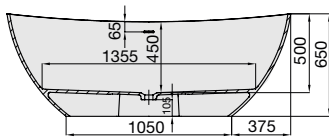
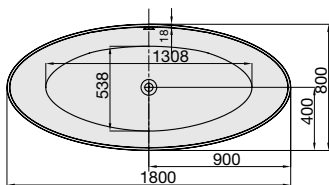

i Passende NAMUR Waschtische ab Seite 29
 / Vasque Namur à la page 29
 / Passende Namur wastafels vanaf bladzijde 29
 / For complementary Namur washstands, see page 29

DE Überlaufgarnitur mit Schlitzüberlauf (Klick/Klack in Chrom) und Untergestell vormontiert, inkl. Anschluss Schlauch zur Verbindung an HT-Hausanschluss

FR Vidage spécial (clac/clac en chrome), raccord de tuyau pour le raccordement / connexion HT-maison et châssis inclus.



NL Afvoer-/overloopcombinatie (klik/klak in chrom), aansluitflexibel voor aansluiting aan bouwzijdige afvoerleiding en Onderstel inbegrepen in leveromvang.

EN Bath tub comprises Drain/overflow fitting (click-clack in chrome), Connecting hose for connection with HT-drain at site and frame as standard.

MODELL	ART. NR.	LÄNGE/BREITE	HÖHE/TIEFE	INST. HÖHE	NUTZINHALT	ZUBEHÖR	ZUBEHÖR SEITE
Modèle	N° D'article	Longueur Et Largeur	Hauteur/profondeur	Hauteur de montage	Contenu utile	Accessoires	Accessoires spéciaux, Page
Mode	Artikelnummer	Lengte En Breedte	Hoogte/diepte	Installatiehoogte	Nuttige inhoud	Toebehoren	Speciaal toebehoren pagina
Model	Article no.	Length and width (mm)	Height/depth (mm)	Installation height (mm)	Capacity	Accessories	Special accessories page
D	4401.010305	1800 x 800	450	650	237 l	⑦ ⑧ ⑨ ⑩	117
D	4401.013305	1800 x 800	450	650	237 l	⑦ ⑧ ⑨ ⑩	117

SONDERZUBEHÖR ZU NAMUR

/ Accessoires spéciaux pour Namur
 / Specifica toebehoren aan Namur
 / Special accessories for Namur

ART. NR.

N° D'article
 Artikelnummer
 Article no.

Rückenlehne / Fußablage 676 x 360 mm

Material: Polyurethan, Farbe: Schwarz
 Dossier / Repose-pied 676 x 360 mm
 Matériau: polyuréthane, Couleur: noir
 Rugleuning en voetensteun 676 x 360 mm
 Materiaal: polyurethaan, kleur: zwart
 Backrest / footrest 676 x 360 mm
 Material: Polyurethane, Colour: Black

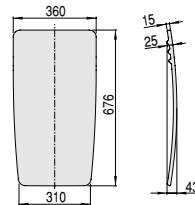

69194

Schablone für Namur 1800 x 800

Gabarit pour Namur 1800 x 800
 Sjabloon voor Namur 1800 x 800
 Template for Namur 1800 x 800

170003

NEU Auch in Bi-Color erhältlich (siehe Seite 14)
 / Aussi disponible en bicolore (voir page 14) / Ook verkrijgbaar in bi-colour (zie pagina 14) / Also available in bi-colour (see page 14)
 Schiefergrau-weiß / Gris-ardoise blanc / Leigrijs wit / Slate grey white
 Schwarz-weiß / Noir blanc / Zwart wit / Black white

NAMUR

1800 x 900

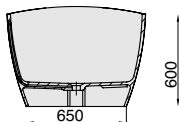
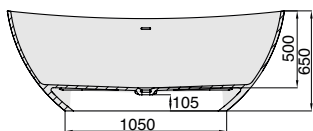
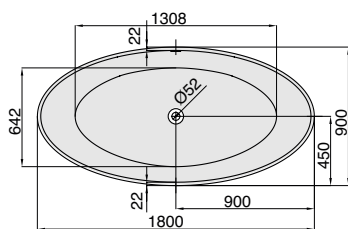

i Passende NAMUR Waschtische ab Seite 29
 / Vasque Namur à la page 29
 / Passende Namur wastafels vanaf bladzijde 29
 / For complementary Namur washstands, see page 29

DE Überlaufgarnitur mit Schlitzüberlauf (Klick/Klack in Chrom) und Untergestell vormontiert, inkl. Anschluss Schlauch zur Verbindung an HT-Hausanschluss

FR Vidage spécial (clic/clac en chrome), raccord de tuyau pour le raccordement / connexion HT-maison et châssis inclus.



NL Afvoer-/overloopcombinatie (klik/klak in chrom), aansluitflexibel voor aansluiting aan bouwzijdige afvoering en Onderstel inbegrepen in leveromvang.

EN Bathub comprises Drain/overflow fitting (click-clack in chrome), Connecting hose for connection with HT-drain at site and frame as standard.

MODELL	ART. NR.	LÄNGE/BREITE	HÖHE/TIEFE	INST. HÖHE	NUTZINHALT	ZUBEHÖR	ZUBEHÖR SEITE
Modèle	N° D'article	Longueur Et Largeur	Hauteur/profondeur	Hauteur de montage	Contenu utile	Accessoires	Accessoires spéciaux, Page
Mode	Artikelnummer	Lengte En Breedte	Hoogte/diepte	Installatiehoogte	Nuttige inhoud	Toebehoren	Speciaal toebehoren pagina
Model	Article no.	Length and width (mm)	Height/depth (mm)	Installation height (mm)	Capacity	Accessories	Special accessories page
D	4402.010305	1800 x 900	450	650	280 l	⑦ ⑧ ⑨ ⑩	117
D	4402.013305	1800 x 900	450	650	280 l	⑦ ⑧ ⑨ ⑩	117

SONDERZUBEHÖR ZU NAMUR

/ Accessoires spéciaux pour Namur
 / Specifica toebehoren aan Namur
 / Special accessories for Namur

Rückenlehne / Fußablage 676 x 360 mm

Material: Polyurethan, Farbe: Schwarz
 Dossier / Repose-pied 676 x 360 mm
 Matériau: polyuréthane, Couleur: noir
 Rugleuning en voetensteun 676 x 360 mm
 Materiaal: polyurethaan, kleur: zwart
 Backrest / footrest 676 x 360 mm
 Material: Polyurethane, Colour: Black

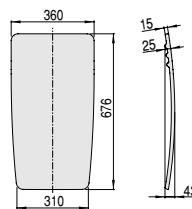

ART. NR.
 N° D'article
 Artikelnummer
 Article no.

69194

Schablone für Namur 1800 x 900

Gabarit pour Namur 1800 x 900
 Sjabloon voor Namur 1800 x 900
 Template for Namur 1800 x 900

170004

NEU Auch in Bi-Color erhältlich (siehe Seite 14)
 / Aussi disponible en bicolore (voir page 14) / Ook verkrijgbaar in bi-colour (zie pagina 14) / Also available in bi-colour (see page 14)
 Schiefergrau-weiß / Gris-ardoise blanc / Leigrijs wit / Slate grey white
 Schwarz-weiß / Noir blanc / Zwart wit / Black white

NAMUR

1900 x 900

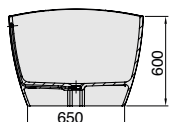
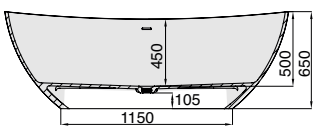
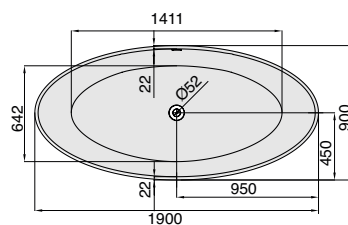

i Passende NAMUR Waschtische ab Seite 29
 / Vasque Namur à la page 29
 / Passende Namur wastafels vanaf bladzijde 29
 / For complementary Namur washstands, see page 29

DE Überlaufgarnitur mit Schlitzüberlauf (Klick/Klack in Chrom) und Untergestell vormontiert, inkl. Anschluss Schlauch zur Verbindung an HT-Hausanschluss

FR Vidage spécial (clic/clac en chrome), raccord de tuyau pour le raccordement / connexion HT-maison et châssis inclus.



NL Afvoer-/overloopcombinatie (klik/klak in chrom), aansluitflexibel voor aansluiting aan bouwzijdige afvoering en Onderstel inbegrepen in leveromvang.

EN Bathub comprises Drain/overflow fitting (click-clack in chrome), Connecting hose for connection with HT-drain at site and frame as standard.

MODELL	ART. NR.	LÄNGE/BREITE	HÖHE/TIEFE	INST. HÖHE	NUTZINHALT	ZUBEHÖR	ZUBEHÖR SEITE
Modèle	N° D'article	Longueur Et Largeur	Hauteur/profondeur	Hauteur de montage	Contenu utile	Accessoires	Accessoires spéciaux, Page
Mode	Artikelnummer	Lengte En Breedte	Hoogte/diepte	Installatiehoogte	Nuttige inhoud	Toebehoren	Speciaal toebehoren pagina
Model	Article no.	Length and width (mm)	Height/depth (mm)	Installation height (mm)	Capacity	Accessories	Special accessories page
D	4403.010305	1900 x 900	450	650	302 l	⑦ ⑧ ⑨ ⑩	117
D	4403.013305	1900 x 900	450	650	302 l	⑦ ⑧ ⑨ ⑩	117

SONDERZUBEHÖR ZU NAMUR

/ Accessoires spéciaux pour Namur
 / Specifica toebehoren aan Namur
 / Special accessories for Namur

Rückenlehne / Fußablage 676 x 360 mm

Material: Polyurethan, Farbe: Schwarz
 Dossier / Repose-pied 676 x 360 mm
 Matériau: polyuréthane, Couleur: noir
 Rugleuning en voetensteun 676 x 360 mm
 Materiaal: polyurethaan, kleur: zwart
 Backrest / footrest 676 x 360 mm
 Material: Polyurethane, Colour: Black

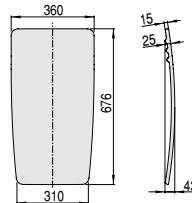

ART. NR.
 N° D'article
 Artikelnummer
 Article no.

69194

Schablone für Namur 1900 x 900

Gabarit pour Namur 1900 x 900
 Sjabloon voor Namur 1900 x 900
 Template for Namur 1900 x 900

170005

NEU Auch in Bi-Color erhältlich (siehe Seite 14)
 / Aussi disponible en bicolore (voir page 14) / Ook verkrijgbaar in bi-colour (zie pagina 14) / Also available in bi-colour (see page 14)
 Schiefergrau-weiß / Gris-ardoise blanc / Leigrijs wit / Slate grey white
 Schwarz-weiß / Noir blanc / Zwart wit / Black white

LASENIA

1500 x 700

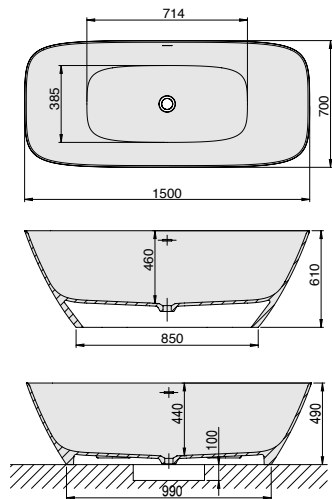

i Passende LaSenia Waschtische ab Seite 28
 / Vasque LaSenia à la page 28
 / Passende LaSenia wastafels vanaf bladzijde 28
 / For complementary LaSenia washstands, see page 28

DE Überlaufgarnitur mit Schlitzüberlauf (Klick/Klack in Chrom) und Untergestell vormontiert, inkl. Anschluss Schlauch zur Verbindung an HT-Hausanschluss

FR Vidage spécial (clic/clac en chrome), raccord de tuyau pour le raccordement / connexion HT-maison et châssis inclus.



NL Afvoer-/overloopcombinatie (klik/klak in chrom), Aansluitflexibel voor aansluiting aan bouwzijdige afvoering en Onderstel inbegrepen in leveromvang.

EN Bathub comprises Drain/overflow fitting (click-clack in chrome), Connecting hose for connection with HT-drain at site and frame as standard.

MODELL	ART. NR.	LÄNGE/BREITE	HÖHE/TIEFE	INST. HÖHE	NUTZINHALT	ZUBEHÖR	ZUBEHÖR SEITE
Modèle	N° D'article	Longueur Et Largeur	Hauteur/profondeur	Hauteur de montage	Contenu utile	Accessoires	Accessoires spéciaux, Page
Mode	Artikelnummer	Lengte En Breedte	Hoogte/diepte	Installatiehoogte	Nuttige inhoud	Toebehoren	Speciaal toebehoren pagina
Model	Article no.	Length and width	Height/depth	Installation height	Capacity	Accessories	Special accessories page
D	4500.010	1500 x 700	460	610	192 l	⑦⑧⑨⑩	117
D	4500.013	1500 x 700	460	610	192 l	⑦⑧⑨⑩	117
G D	4500L.010	1500 x 700	440	490	190 l	⑦⑧⑨⑩	117
G D	4500L.013	1500 x 700	440	490	190 l	⑦⑧⑨⑩	117

SONDERZUBEHÖR ZU LASENIA

/ Accessoires spéciaux pour LaSenia / Specifica toebehoren aan LaSenia / Special accessories for LaSenia

Rückenlehne / Fußablage 676 x 360 mm

Material: Polyurethan, Farbe: Schwarz
 Dossier / Repose-pied 676 x 360 mm
 Matériau: polyuréthane, Couleur: noir
 Rugleuning en voetensteun 676 x 360 mm
 Materiaal: polyurethaan, kleur: zwart
 Backrest / footrest 676 x 360 mm
 Material: Polyurethane, Colour: Black

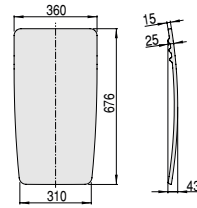

ART. NR.
 N° D'article / Artikelnummer / Article no.

69194

Schablone für LaSenia 1500 x 700
 Gabarit pour LaSenia 1500 x 700
 Sjabloon voor LaSenia 1500 x 700
 Template for LaSenia 1500 x 700

4500
 4500L

170015
 170015L

NEU Auch in Bi-Color erhältlich (siehe Seite 14)
 / Aussi disponible en bicolore (voir page 14) / Ook verkrijgbaar in bi-colour (zie pagina 14) / Also available in bi-colour (see page 14)
 Schiefergrau-weiß / Gris-ardoise blanc / Leigrijs wit / Slate grey white
 Schwarz-weiß / Noir blanc / Zwart wit / Black white

LASENIA

1600 x 750

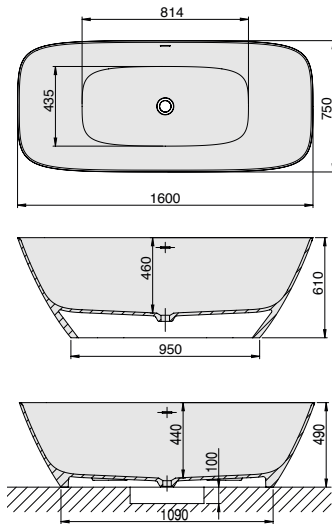

i Passende LaSenia Waschtische ab Seite 28
 / Vasque LaSenia à la page 28
 / Passende LaSenia wastafels vanaf bladzijde 28
 / For complementary LaSenia washstands, see page 28

DE Überlaufgarnitur mit Schlitzüberlauf (Klick/Klack in Chrom) und Untergestell vormontiert, inkl. Anschluss Schlauch zur Verbindung an HT-Hausanschluss

FR Vidage spécial (clic/clac en chrome), raccord de tuyau pour le raccordement / connexion HT-maison et châssis inclus.



NL Afvoer-/overloopcombinatie (klik/klak in chrom), Aansluitflexibel voor aansluiting aan bouwzijdige afvoering en Onderstel inbegrepen in leveromvang.

EN Bathub comprises Drain/overflow fitting (click-clack in chrome), Connecting hose for connection with HT-drain at site and frame as standard.

MODELL	ART. NR.	LÄNGE/BREITE	HÖHE/TIEFE	INST. HÖHE	NUTZINHALT	ZUBEHÖR	ZUBEHÖR SEITE
Modèle	N° D'article	Longueur Et Largeur	Hauteur/profondeur	Hauteur de montage	Contenu utile	Accessoires	Accessoires spéciaux, Page
Mode	Artikelnummer	Lengte En Breedte	Hoogte/diepte	Installatiehoogte	Nuttige inhoud	Toebehoren	Speciaal toebehoren pagina
Model	Article no.	Length and width	Height/depth	Installation height	Capacity	Accessories	Special accessories page
D	4501.010	1600 x 750	460	610	237 l	⑦⑧⑨⑩	117
D	4501.013	1600 x 750	460	610	237 l	⑦⑧⑨⑩	117
G D	4501L.010	1600 x 750	440	490	234 l	⑦⑧⑨⑩	117
G D	4501L.013	1600 x 750	440	490	234 l	⑦⑧⑨⑩	117

SONDERZUBEHÖR ZU LASENIA

/ Accessoires spéciaux pour LaSenia
 / Specifica toebehoren aan LaSenia
 / Special accessories for LaSenia

Rückenlehne / Fußablage 676 x 360 mm

Material: Polyurethan, Farbe: Schwarz
 Dossier / Repose-pied 676 x 360 mm
 Matériau: polyuréthane, Couleur: noir
 Rugleuning en voetensteun 676 x 360 mm
 Materiaal: polyurethaan, kleur: zwart
 Backrest / footrest 676 x 360 mm
 Material: Polyurethane, Colour: Black

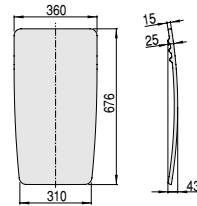

ART. NR.
 N° D'article
 Artikelnummer
 Article no.

69194

Schablone für LaSenia 1600 x 750
 Gabarit pour LaSenia 1600 x 750
 Sjabloon voor LaSenia 1600 x 750
 Template for LaSenia 1600 x 750

4501
 4501L

170016
 170016L

NEU Auch in Bi-Color erhältlich (siehe Seite 14)
 / Aussi disponible en bicolore (voir page 14) / Ook verkrijgbaar in bi-colour (zie pagina 14) / Also available in bi-colour (see page 14)
 Schiefergrau-weiß / Gris-ardoise blanc / Leigrijs wit / Slate grey white
 Schwarz-weiß / Noir blanc / Zwart wit / Black white

LASENIA

1700 x 750

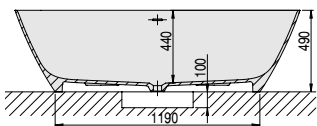
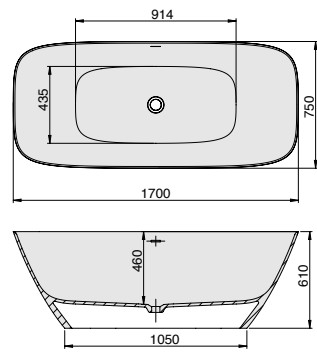

i Passende LaSenia Waschtische ab Seite 28
 / Vasque LaSenia à la page 28
 / Passende LaSenia wastafels vanaf bladzijde 28
 / For complementary LaSenia washstands, see page 28

DE Überlaufgarnitur mit Schlitzüberlauf (Klick/Klack in Chrom) und Untergestell vormontiert, inkl. Anschluss Schlauch zur Verbindung an HT-Hausanschluss

FR Vidage spécial (clic/clac en chrome), raccord de tuyau pour le raccordement / connexion HT-maison et châssis inclus.



NL Afvoer-/overloopcombinatie (klik/klak in chrom), aansluitflexibel voor aansluiting aan bouwzijdige afvoering en Onderstel inbegrepen in leveromvang.

EN Bathub comprises Drain/overflow fitting (click-clack in chrome), Connecting hose for connection with HT-drain at site and frame as standard.

MODELL	ART. NR.	LÄNGE/BREITE	HÖHE/TIEFE	INST. HÖHE	NUTZINHALT	ZUBEHÖR	ZUBEHÖR SEITE
Modèle	N° D'article	Longueur Et Largeur	Hauteur/profondeur	Hauteur de montage	Contenu utile	Accessoires	Accessoires spéciaux, Page
Mode	Artikelnummer	Lengte En Breedte	Hoogte/diepte	Installatiehoogte	Nuttige inhoud	Toebehoren	Speciaal toebehoren pagina
Model	Article no.	Length and width	Height/depth	Installation height	Capacity	Accessories	Special accessories page
D	4502.010	1700 x 750	460	610	259 l	⑦⑧⑨⑩	117
D	4502.013	1700 x 750	460	610	259 l	⑦⑧⑨⑩	117
G D	4502L.010	1700 x 750	440	490	258 l	⑦⑧⑨⑩	117
G D	4502L.013	1700 x 750	440	490	258 l	⑦⑧⑨⑩	117

SONDERZUBEHÖR ZU LASENIA	ART. NR.
/ Accessoires spéciaux pour LaSenia / Specifica toebehoren aan LaSenia / Special accessories for LaSenia	N° D'article / Artikelnummer / Article no.
Rückenlehne / Fußablage 676 x 360 mm Material: Polyurethan, Farbe: Schwarz Dossier / Repose-pied 676 x 360 mm Matériau: polyuréthane, Couleur: noir Rugleuning en voetensteun 676 x 360 mm Materiaal: polyurethaan, kleur: zwart Backrest / footrest 676 x 360 mm Material: Polyurethane, Colour: Black	69194
Schablone für LaSenia 1700 x 750 Gabarit pour LaSenia 1700 x 750 Sjabloon voor LaSenia 1700 x 750 Template for LaSenia 1700 x 750	4502 4502L 170011 170011L

NEU Auch in Bi-Color erhältlich (siehe Seite 14)
 / Aussi disponible en bicolore (voir page 14) / Ook verkrijgbaar in bi-colour (zie pagina 14) / Also available in bi-colour (see page 14)
 Schiefergrau-weiß / Gris-ardoise blanc / Leigrijs wit / Slate grey white
 Schwarz-weiß / Noir blanc / Zwart wit / Black white

LASENIA

1800 x 800

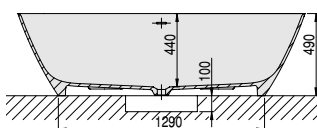
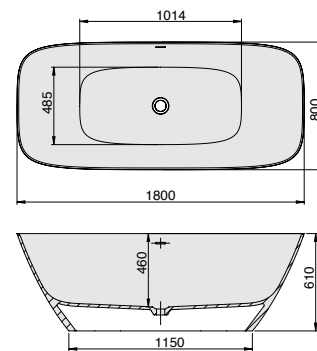

i Passende LaSenia Waschtische ab Seite 28
 / Vasque LaSenia à la page 28
 / Passende LaSenia wastafels vanaf bladzijde 28
 / For complementary LaSenia washstands, see page 28

DE Überlaufgarnitur mit Schlitzüberlauf (Klick/Klack in Chrom) und Untergestell vormontiert, inkl. Anschluss Schlauch zur Verbindung an HT-Hausanschluss

FR Vidage spécial (clic/clac en chrome), raccord de tuyau pour le raccordement / connexion HT-maison et châssis inclus.



NL Afvoer-/overloopcombinatie (klik/klak in chrom), aansluitflexibel voor aansluiting aan bouwzijdige afvoering en Onderstel inbegrepen in leveromvang.

EN Bathub comprises Drain/overflow fitting (click-clack in chrome), Connecting hose for connection with HT-drain at site and frame as standard.

MODELL	ART. NR.	LÄNGE/BREITE	HÖHE/TIEFE	INST. HÖHE	NUTZINHALT	ZUBEHÖR	ZUBEHÖR SEITE
Modèle	N° D'article	Longueur Et Largeur	Hauteur/profondeur	Hauteur de montage	Contenu utile	Accessoires	Accessoires spéciaux, Page
Mode	Artikelnummer	Lengte En Breedte	Hoogte/diepte	Installatiehoogte	Nuttige inhoud	Toebehoren	Speciaal toebehoren pagina
Model	Article no.	Length and width	Height/depth	Installation height	Capacity	Accessories	Special accessories page
D	4503.010	1800 x 800	460	610	309 l	⑦⑧⑨⑩	117
D	4503.013	1800 x 800	460	610	309 l	⑦⑧⑨⑩	117
G D	4503L.010	1800 x 800	440	490	306 l	⑦⑧⑨⑩	117
G D	4503L.013	1800 x 800	440	490	306 l	⑦⑧⑨⑩	117

SONDERZUBEHÖR ZU LASENIA	ART. NR.
/ Accessoires spéciaux pour LaSenia / Specifica toebehoren aan LaSenia / Special accessories for LaSenia	N° D'article / Artikelnummer / Article no.
Rückenlehne / Fußablage 676 x 360 mm Material: Polyurethan, Farbe: Schwarz Dossier / Repose-pied 676 x 360 mm Matériau: polyuréthane, Couleur: noir Rugleuning en voetensteun 676 x 360 mm Materiaal: polyurethaan, kleur: zwart Backrest / footrest 676 x 360 mm Material: Polyurethane, Colour: Black	69194
Schablone für LaSenia 1800 x 800 Gabarit pour LaSenia 1800 x 800 Sjabloon voor LaSenia 1800 x 800 Template for LaSenia 1800 x 800	4503 4503L 170007 170007L

NEU Auch in Bi-Color erhältlich (siehe Seite 14)
 / Aussi disponible en bicolore (voir page 14) / Ook verkrijgbaar in bi-colour (zie pagina 14) / Also available in bi-colour (see page 14)
 Schiefergrau-weiß / Gris-ardoise blanc / Leigrijs wit / Slate grey white
 Schwarz-weiß / Noir blanc / Zwart wit / Black white

LASENIA

1800 x 900

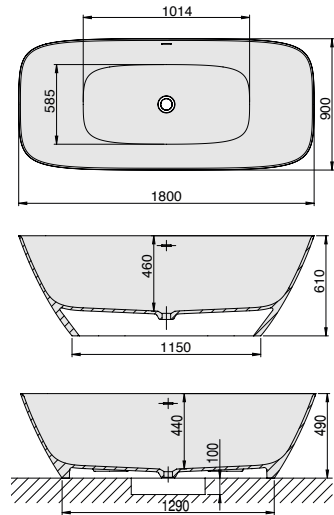

DE Überlaufgarnitur mit Schlitzüberlauf (Klick/Klack in Chrom) und Untergestell vormontiert, inkl. Anschluss Schlauch zur Verbindung an HT-Hausanschluss

FR Vidage spécial (clic/clac en chrome), raccord de tuyau pour le raccordement / connexion HT-maison et châssis inclus.



NL Afvoer-/overloopcombinatie (klik/klak in chrom), aansluitflexibel voor aansluiting aan bouwzijdige afvoering en Onderstel inbegrepen in leveromvang.

EN Bath tub comprises Drain/overflow fitting (click-clack in chrome), Connecting hose for connection with HT-drain at site and frame as standard.

MODELL	ART. NR.	LÄNGE/BREITE	HÖHE/TIEFE	INST. HÖHE	NUTZINHALT	ZUBEHÖR	ZUBEHÖR SEITE
Modèle	N° D'article	Longueur Et Largeur	Hauteur/profondeur	Hauteur de montage	Contenu utile	Accessoires	Accessoires spéciaux, Page
Mode	Artikelnummer	Lengte En Breedte	Hoogte/diepte	Installatiehoogte	Nuttige inhoud	Toebehoren	Speciaal toebehoren pagina
Model	Article no.	Length and width	Height/depth	Installation height	Capacity	Accessories	Special accessories page
D	4504.010	1800 x 900	460	610	362 l	⑦ ⑧ ⑨ ⑩	117
D	4504.013	1800 x 900	460	610	362 l	⑦ ⑧ ⑨ ⑩	117
G+ D	4504L.010	1800 x 900	440	490	358 l	⑦ ⑧ ⑨ ⑩	117
G+ D	4504L.013	1800 x 900	440	490	358 l	⑦ ⑧ ⑨ ⑩	117

SONDERZUBEHÖR ZU LASENIA	ART. NR.
/ Accessoires spéciaux pour LaSenia / Specifica toebehoren aan LaSenia / Special accessories for LaSenia	N° D'article / Artikelnummer / Article no.
Rückenlehne / Fußablage 676 x 360 mm Material: Polyurethan, Farbe: Schwarz Dossier / Repose-pied 676 x 360 mm Matériau: polyuréthane, Couleur: noir Rugleuning en voetensteun 676 x 360 mm Materiaal: polyurethaan, kleur: zwart Backrest / footrest 676 x 360 mm Material: Polyurethane, Colour: Black	69194
Schablone für LaSenia 1800 x 900 Gabarit pour LaSenia 1800 x 900 Sjabloon voor LaSenia 1800 x 900 Template for LaSenia 1800 x 900	4504 4504L 170017 170017L

i Passende LaSenia Waschtische ab Seite 28 / Vasque LaSenia à la page 28 / Passende LaSenia wastafels vanaf bladzijde 28 / For complementary LaSenia washstands, see page 28

NEA Auch in Bi-Color erhältlich (siehe Seite 14) / Aussi disponible en bicolore (voir page 14) / Ook verkrijgbaar in bi-colour (zie pagina 14) / Also available in bi-colour (see page 14)
 Schiefergrau-weiß / Gris-ardoise blanc / Leigrijs wit / Slate grey white
 Schwarz-weiß / Noir blanc / Zwart wit / Black white

LASENIA

1900 x 900

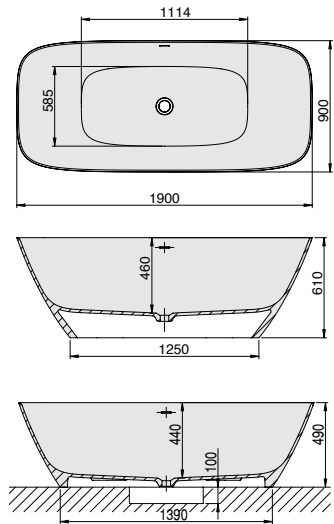

DE Überlaufgarnitur mit Schlitzüberlauf (Klick/Klack in Chrom) und Untergestell vormontiert, inkl. Anschluss Schlauch zur Verbindung an HT-Hausanschluss

FR Vidage spécial (clic/clac en chrome), raccord de tuyau pour le raccordement / connexion HT-maison et châssis inclus.



NL Afvoer-/overloopcombinatie (klik/klak in chrom), aansluitflexibel voor aansluiting aan bouwzijdige afvoering en Onderstel inbegrepen in leveromvang.

EN Bath tub comprises Drain/overflow fitting (click-clack in chrome), Connecting hose for connection with HT-drain at site and frame as standard.

MODELL	ART. NR.	LÄNGE/BREITE	HÖHE/TIEFE	INST. HÖHE	NUTZINHALT	ZUBEHÖR	ZUBEHÖR SEITE
Modèle	N° D'article	Longueur Et Largeur	Hauteur/profondeur	Hauteur de montage	Contenu utile	Accessoires	Accessoires spéciaux, Page
Mode	Artikelnummer	Lengte En Breedte	Hoogte/diepte	Installatiehoogte	Nuttige inhoud	Toebehoren	Speciaal toebehoren pagina
Model	Article no.	Length and width	Height/depth	Installation height	Capacity	Accessories	Special accessories page
D	4505.010	1900 x 900	460	610	390 l	⑦ ⑧ ⑨ ⑩	117
D	4505.013	1900 x 900	460	610	390 l	⑦ ⑧ ⑨ ⑩	117
G+ D	4505L.010	1900 x 900	440	490	386 l	⑦ ⑧ ⑨ ⑩	117
G+ D	4505L.013	1900 x 900	440	490	386 l	⑦ ⑧ ⑨ ⑩	117

SONDERZUBEHÖR ZU LASENIA	ART. NR.
/ Accessoires spéciaux pour LaSenia / Specifica toebehoren aan LaSenia / Special accessories for LaSenia	N° D'article / Artikelnummer / Article no.
Rückenlehne / Fußablage 676 x 360 mm Material: Polyurethan, Farbe: Schwarz Dossier / Repose-pied 676 x 360 mm Matériau: polyuréthane, Couleur: noir Rugleuning en voetensteun 676 x 360 mm Materiaal: polyurethaan, kleur: zwart Backrest / footrest 676 x 360 mm Material: Polyurethane, Colour: Black	69194
Schablone für LaSenia 1900 x 900 Gabarit pour LaSenia 1900 x 900 Sjabloon voor LaSenia 1900 x 900 Template for LaSenia 1900 x 900	4505 4505L 170018 170018L

i Passende LaSenia Waschtische ab Seite 28 / Vasque LaSenia à la page 28 / Passende LaSenia wastafels vanaf bladzijde 28 / For complementary LaSenia washstands, see page 28

NEA Auch in Bi-Color erhältlich (siehe Seite 14) / Aussi disponible en bicolore (voir page 14) / Ook verkrijgbaar in bi-colour (zie pagina 14) / Also available in bi-colour (see page 14)
 Schiefergrau-weiß / Gris-ardoise blanc / Leigrijs wit / Slate grey white
 Schwarz-weiß / Noir blanc / Zwart wit / Black white

NAMUR LOUNGE

1800 x 800

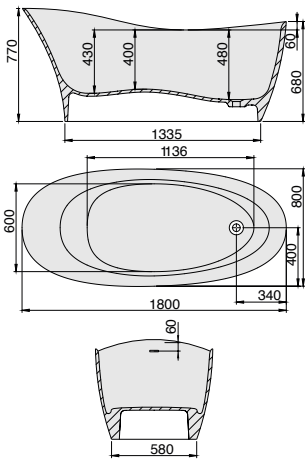

i Passende Namur Lounge Waschtische ab Seite 28
 / Vasque Namur Lounge à la page 28
 / Passende Namur Lounge wastafels vanaf bladzijde 28
 / For complementary Namur Lounge washstands, see page 28

DE Überlaufgarnitur mit Schlitzüberlauf (Klick/Klack in Chrom) und Untergestell vormontiert, inkl. Anschlussschlauch zur Verbindung an HT-Hausanschluss

FR Vidage spécial (clic/clac en chrome), raccord de tuyau pour le raccordement / connexion HT-maison et châssis inclus.



NL Afvoer-/overloopcombinatie (klik/klak in chroom), Aansluitflexibel voor aansluiting aan bouwzijdige afvoerleiding en Onderstel inbegrepen in leveromvang.

EN Bathtub comprises Drain/overflow fitting (click-clack in chrome), Connecting hose for connection with HT-drain at site and frame as standard.

MODELL	ART. NR.	LÄNGE/BREITE	HÖHE/TIEFE	INST. HÖHE	NUTZINHALT	ZUBEHÖR	ZUBEHÖR SEITE
Modèle	N° D'article	Longueur Et Largeur	Hauteur/profondeur	Hauteur de montage	Contenu utile	Accessoires	Accessoires spéciaux, Page
Mode	Artikelnummer	Lengte En Breedte	Hoogte/diepte	Installatiehoogte	Nuttige inhoud	Toebehoren	Speciaal toebehoren pagina
Model	Article no.	Length and width	Height/depth	Installation height	Capacity	Accessories	Special accessories page
D	4492.010305	1800 x 800	480	680/770	295 l	⑦ ⑧ ⑨ ⑩	117
D	4492.013305	1800 x 800	480	680/770	295 l	⑦ ⑧ ⑨ ⑩	117

SONDERZUBEHÖR ZU NAMUR LOUNGE	ART. NR.
/ Accessoires spéciaux pour Namur Lounge / Specifica toebehoren aan Namur Lounge / Special accessories for Namur Lounge Rückenlehne / Fußablage 676 x 360 mm Material: Polyurethan, Farbe: Schwarz Dossier / Repose-pied 676 x 360 mm Matériau: polyuréthane, Couleur: noir Rugleuning en voetensteun 676 x 360 mm Materiaal: polyurethaan, kleur: zwart Backrest / footrest 676 x 360 mm Material: Polyurethane, Colour: Black	69194
Schablone für Namur Lounge 1800 x 800 Gabarit pour Namur Lounge 1800 x 800 Sjabloon voor Namur Lounge 1800 x 800 Template for Namur Lounge 1800 x 800	170006

TEU Auch in Bi-Color erhältlich (siehe Seite 14)
 / Aussi disponible en bicolore (voir page 14) / Ook verkrijgbaar in bi-colour (zie pagina 14) / Also available in bi-colour (see page 14)
 Schiefergrau-weiß / Gris-ardoise blanc / Leigrijs wit / Slate grey white
 Schwarz-weiß / Noir blanc / Zwart wit / Black white

NAMUR LOUNGE

1900 x 900

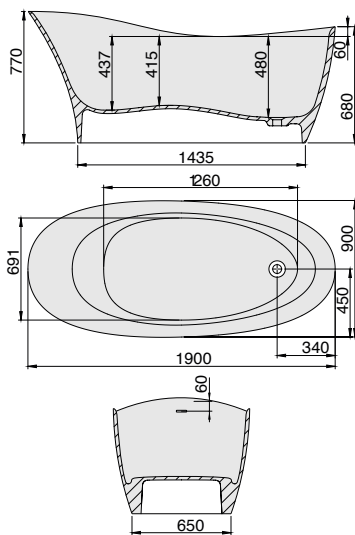

i Passende Namur Lounge Waschtische ab Seite 28
 / Vasque Namur Lounge à la page 28
 / Passende Namur Lounge wastafels vanaf bladzijde 28
 / For complementary Namur Lounge washstands, see page 28

DE Überlaufgarnitur mit Schlitzüberlauf (Klick/Klack in Chrom) und Untergestell vormontiert, inkl. Anschlussschlauch zur Verbindung an HT-Hausanschluss

FR Vidage spécial (clic/clac en chrome), raccord de tuyau pour le raccordement / connexion HT-maison et châssis inclus.



NL Afvoer-/overloopcombinatie (klik/klak in chroom), Aansluitflexibel voor aansluiting aan bouwzijdige afvoerleiding en Onderstel inbegrepen in leveromvang.

EN Bathtub comprises Drain/overflow fitting (click-clack in chrome), Connecting hose for connection with HT-drain at site and frame as standard.

MODELL	ART. NR.	LÄNGE/BREITE	HÖHE/TIEFE	INST. HÖHE	NUTZINHALT	ZUBEHÖR	ZUBEHÖR SEITE
Modèle	N° D'article	Longueur Et Largeur	Hauteur/profondeur	Hauteur de montage	Contenu utile	Accessoires	Accessoires spéciaux, Page
Mode	Artikelnummer	Lengte En Breedte	Hoogte/diepte	Installatiehoogte	Nuttige inhoud	Toebehoren	Speciaal toebehoren pagina
Model	Article no.	Length and width	Height/depth	Installation height	Capacity	Accessories	Special accessories page
D	4493.010305	1900 x 900	480	680/770	376 l	⑦ ⑧ ⑨ ⑩	117
D	4493.013305	1900 x 900	480	680/770	376 l	⑦ ⑧ ⑨ ⑩	117

SONDERZUBEHÖR ZU NAMUR LOUNGE	ART. NR.
/ Accessoires spéciaux pour Namur Lounge / Specifica toebehoren aan Namur Lounge / Special accessories for Namur Lounge Rückenlehne / Fußablage 676 x 360 mm Material: Polyurethan, Farbe: Schwarz Dossier / Repose-pied 676 x 360 mm Matériau: polyuréthane, Couleur: noir Rugleuning en voetensteun 676 x 360 mm Materiaal: polyurethaan, kleur: zwart Backrest / footrest 676 x 360 mm Material: Polyurethane, Colour: Black	69194
Schablone für Namur Lounge 1900 x 900 Gabarit pour Namur Lounge 1900 x 900 Sjabloon voor Namur Lounge 1900 x 900 Template for Namur Lounge 1900 x 900	170014

TEU Auch in Bi-Color erhältlich (siehe Seite 14)
 / Aussi disponible en bicolore (voir page 14) / Ook verkrijgbaar in bi-colour (zie pagina 14) / Also available in bi-colour (see page 14)
 Schiefergrau-weiß / Gris-ardoise blanc / Leigrijs wit / Slate grey white
 Schwarz-weiß / Noir blanc / Zwart wit / Black white

SOLIQUE-WASCHBECKEN / SOLIQUE LAVABO / SOLIQUE WASTAFEL / SOLIQUE WASHBASIN



NAMUR LOUNGE

Waschbecken
 Vasque à poser
 Wastafel
 Washbasin

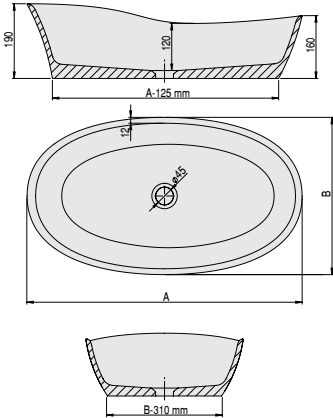

DE Aufsatz-Washbecken für Wandarmatur oder Armatur mit erhöhtem Standfuß, ohne Überlauf, d.h. zum Anschluß wird ein nicht verschließbares Ablaufventil benötigt

NL Opzet wastafel voor wastafelwandmengkraan of verhoogde staande kraan, zonder overloop, oftewel voor de aansluiting is een niet afsluitbare afvoerplug nodig.

FR La vasque à poser pour une utilisation avec mitigeur encastré mural ou montré derrière vasque sans trop-plein. A installer avec vidage à écoulement libre (vidage toujours ouvert).

EN Washbasin attachment for wall fitting or fitting with elevated pedestal, without overflow, i. e. a sealable drain valve is required for connection.



MODELL	ART. NR.	LÄNGE/BREITE	HÖHE/TIEFE	INST. HÖHE
Modèle Mode Model	N° D'article Artikelnummer Article no.	Longueur Et Largeur Lengte En Breedte Length and width (mm) A x B	Hauteur/profondeur Hoogte/diepte Heigh/depth (mm)	Hauteur de montage Installatiehoogte Installation height (mm)
D	4420.010	500 x 300	120	160
D	4420.013	500 x 300	120	160
D	4421.010	600 x 350	120	160
D	4421.013	600 x 350	120	160
D	4422.010	700 x 400	120	160
D	4422.013	700 x 400	120	160

SONDERZUBEHÖR ZU NAMUR LOUNGE	ART. NR.
/ Accessoires spéciaux pour Namur Lounge / Specifica toebehoren aan Namur Lounge / Special accessories for Namur lounge	N° D'article Artikelnummer Article no.
Schablone für Namur Lounge 500 x 300 Gabarit pour Namur Lounge 500 x 300 / Sjabloon voor Namur Lounge 500 x 300 / Template for Namur Lounge 500 x 300	170019
Schablone für Namur Lounge 600 x 350 Gabarit pour Namur Lounge 600 x 350 / Sjabloon voor Namur Lounge 600 x 350 / Template for Namur Lounge 600 x 350	170020
Schablone für Namur Lounge 700 x 400 Gabarit pour Namur Lounge 700 x 400 / Sjabloon voor Namur Lounge 700 x 400 / Template for Namur Lounge 700 x 400	170021

NEU Auch in Bi-Color erhältlich (siehe Seite 14)
 / Aussi disponible en bicolore (voir page 14) / Ook verkrijgbaar in bi-colour (zie pagina 14) / Also available in bi-colour (see page 14)
 Schiefergrau-weiß / Gris-ardoise blanc / Leigrijs wit / Slate grey white
 Schwarz-weiß / Noir blanc / Zwart wit / Black white



LASENIA

Waschbecken
 Vasque à poser
 Wastafel
 Washbasin

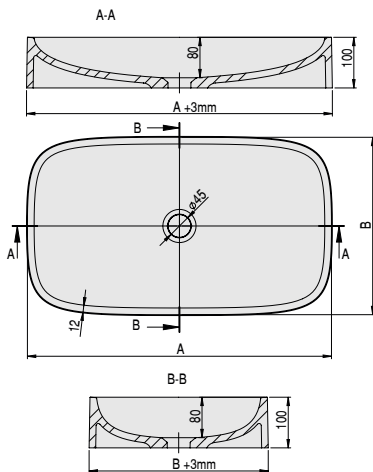

DE Aufsatz-Washbecken für Wandarmatur oder Armatur mit erhöhtem Standfuß, ohne Überlauf, d.h. zum Anschluß wird ein nicht verschließbares Ablaufventil benötigt

NL Opzet wastafel voor wastafelwandmengkraan of verhoogde staande kraan, zonder overloop, oftewel voor de aansluiting is een niet afsluitbare afvoerplug nodig.

FR La vasque à poser pour une utilisation avec mitigeur encastré mural ou montré derrière vasque sans trop-plein. A installer avec vidage à écoulement libre (vidage toujours ouvert).

EN Washbasin attachment for wall fitting or fitting with elevated pedestal, without overflow, i. e. a sealable drain valve is required for connection.



MODELL	ART. NR.	LÄNGE/BREITE	HÖHE/TIEFE	INST. HÖHE
Modèle Mode Model	N° D'article Artikelnummer Article no.	Longueur Et Largeur Lengte En Breedte Length and width (mm) A x B	Hauteur/profondeur Hoogte/diepte Heigh/depth (mm)	Hauteur de montage Installatiehoogte Installation height (mm)
D	4520.010	500 x 300	80	100
D	4520.013	500 x 300	80	100
D	4521.010	600 x 350	80	100
D	4521.013	600 x 350	80	100
D	4522.010	700 x 400	80	100
D	4522.013	700 x 400	80	100

SONDERZUBEHÖR ZU LASENIA	ART. NR.
/ Accessoires spéciaux pour LaSenia / Specifica toebehoren aan LaSenia / Special accessories for LaSenia	N° D'article Artikelnummer Article no.
Schablone für LaSenia 500 x 300 Gabarit pour LaSenia 500 x 300 / Sjabloon voor LaSenia 500 x 300 / Template for LaSenia 500 x 300	170028
Schablone für LaSenia 600 x 350 Gabarit pour LaSenia 600 x 350 / Sjabloon voor LaSenia 600 x 350 / Template for LaSenia 600 x 350	170029
Schablone für LaSenia 700 x 400 Gabarit pour LaSenia 700 x 400 / Sjabloon voor LaSenia 700 x 400 / Template for LaSenia 700 x 400	170030

NEU Auch in Bi-Color erhältlich (siehe Seite 14)
 / Aussi disponible en bicolore (voir page 14) / Ook verkrijgbaar in bi-colour (zie pagina 14) / Also available in bi-colour (see page 14)
 Schiefergrau-weiß / Gris-ardoise blanc / Leigrijs wit / Slate grey white
 Schwarz-weiß / Noir blanc / Zwart wit / Black white

NAMUR

Waschbecken
 Vasque à poser
 Wastafel
 Washbasin

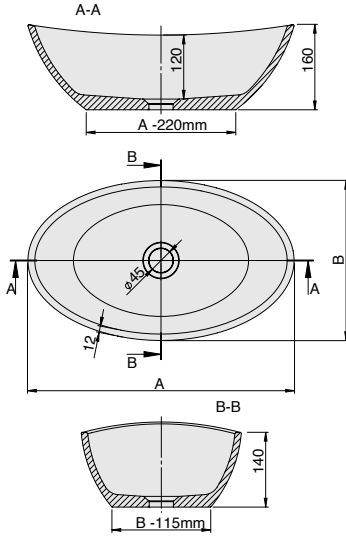

DE Aufsatz-Washbecken für Wandarmatur oder Armatur mit erhöhtem Standfuß, ohne Überlauf, d.h. zum Anschluß wird ein nicht verschließbares Ablaufventil benötigt

FR La vasque à poser pour une utilisation avec mitigeur encastré mural ou montré derrière vasque sans trop-plein. A installer avec vidage à écoulement libre (vidage toujours ouvert).

NL Opzet wastafel voor wastafelwandmengkraan of verhoogde staande kraan, zonder overloop, oftewel voor de aansluiting is een niet afsluitbare afvoerplug nodig.

EN Washbasin attachment for wall fitting or fitting with elevated pedestal, without overflow, i. e. a sealable drain valve is required for connection.

MODELL	ART. NR.	LÄNGE/BREITE	HÖHE/TIEFE	INST. HÖHE
Modèle Mode Model	N° D'article Artikelnummer Article no.	Longueur Et Largeur Lengte En Breedte Length and width (mm) A x B	Hauteur/profondeur Hoogte/diepte Height/depth (mm)	Hauteur de montage Installatiehoogte Installation height (mm)
D	4410.010	500 x 300	120	160
D	4410.013	500 x 300	120	160
D	4411.010	600 x 350	120	160
D	4411.013	600 x 350	120	160
D	4412.010	700 x 400	120	160
D	4412.013	700 x 400	120	160

SONDERZUBEHÖR ZU NAMUR	ART. NR.
/ Accessoires spéciaux pour Namur / Specifica toebehoren aan Namur / Special accessories for Namur	N° D'article Artikelnummer Article no.
Schablone für Namur 500 x 300 Gabarit pour Namur 500 x 300 / Sjabloon voor Namur 500 x 300 / Template for Namur 500 x 300	170008
Schablone für Namur 600 x 350 Gabarit pour Namur 600 x 350 / Sjabloon voor Namur 600 x 350 / Template for Namur 600 x 350	170009
Schablone für Namur 700 x 400 Gabarit pour Namur 600 x 350 / Sjabloon voor Namur 700 x 400 / Template for Namur 700 x 400	170010

NEA Auch in Bi-Color erhältlich (siehe Seite 14)
 / Aussi disponible en bicolore (voir page 14) / Ook verkrijgbaar in bi-colour (zie pagina 14) / Also available in bi-colour (see page 14)
 Schiefergrau-weiß / Gris-ardoise blanc / Leigrijs wit / Slate grey white
 Schwarz-weiß / Noir blanc / Zwart wit / Black white

CARTA

Waschbecken
 Vasque à poser
 Wastafel
 Washbasin

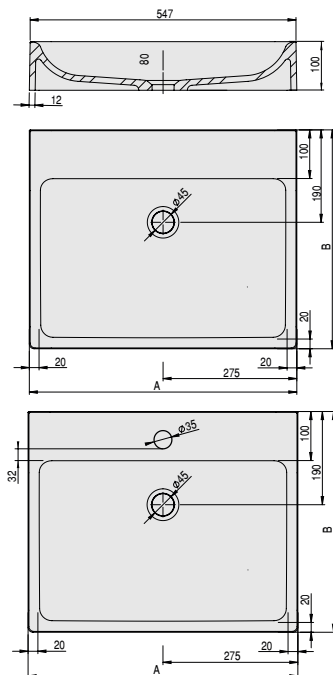

DE Aufsatz-Washbecken für Wandarmatur oder Armatur mit erhöhtem Standfuß, ohne Überlauf, d.h. zum Anschluß wird ein nicht verschließbares Ablaufventil benötigt

FR La vasque à poser pour une utilisation avec mitigeur encastré mural ou montré derrière vasque sans trop-plein. A installer avec vidage à écoulement libre (vidage toujours ouvert).

NL Opzet wastafel voor wastafelwandmengkraan of verhoogde staande kraan, zonder overloop, oftewel voor de aansluiting is een niet afsluitbare afvoerplug nodig.

EN Washbasin attachment for wall fitting or fitting with elevated pedestal, without overflow, i. e. a sealable drain valve is required for connection.

MODELL	ART. NR.	LÄNGE/BREITE	HÖHE/TIEFE	INST. HÖHE
Modèle Mode Model	N° D'article Artikelnummer Article no.	Longueur Et Largeur Lengte En Breedte Length and width (mm) A x B	Hauteur/profondeur Hoogte/diepte Height/depth (mm)	Hauteur de montage Installatiehoogte Installation height (mm)
D	4430.010	500 x 400	80	100
D	4430.013	500 x 400	80	100
D	4431.010	550 x 450	80	100
D	4431.013	550 x 450	80	100
D	4432.010	600 x 500	80	100
D	4432.013	600 x 500	80	100
D	4435.010*	500 x 400	80	100
D	4435.013*	500 x 400	80	100
D	4436.010*	550 x 450	80	100
D	4436.013*	550 x 450	80	100
D	4437.010*	600 x 500	80	100
D	4437.013*	600 x 500	80	100

* mit Armaturenloch / * avec trou du robinet / * met kraangat / with mixer hole

SONDERZUBEHÖR ZU CARTA	ART. NR.
/ Accessoires spéciaux pour Carta / Specifica toebehoren aan Carta / Special accessories for Carta	N° D'article Artikelnummer Article no.
Schablone für Carta 500 x 400 Gabarit pour Carta 500 x 400 / Sjabloon voor Carta 500 x 400 / Template for Carta 500 x 400	170025
Schablone für Carta 550 x 450 Gabarit pour Carta 550 x 450 / Sjabloon voor Carta 550 x 450 / Template for Carta 550 x 450	170026
Schablone für Carta 600 x 500 Gabarit pour Carta 600 x 500 / Sjabloon voor Carta 600 x 500 / Template for Carta 600 x 500	170027

HOESCH
promos

HOESCH
specials

HOESCH
specials

HOESCH SPECIALS



AVIVA

1800 _____ 69
1800 x 1185 _____ 71

CABO

1850 x 900 _____ 31
1850 x 900 _____ 46

HAPPY D.

1800 x 800 _____ 71
1800 x 800 _____ 73, 74

**EDITION ANDRÉE
PUTMAN**

1900 x 1000 (Oval) _____ 67

iSENSI

1500 _____ 33, 48
1500 x 1000 (L) _____ 36, 55
1500 x 1000 (R) _____ 36, 55
1500 x 1500 _____ 40, 59
1600 x 700 _____ 51
1600 x 750 _____ 51
1600 x 750 (Vorw.) _____ 34, 49
1600 x 750 (L) _____ 40, 59
1600 x 750 (R) _____ 41, 60
1700 x 1000 (L) _____ 37, 56
1700 x 1000 (R) _____ 37, 56
1700 x 750 (Vorwand) _____ 34, 49
1700 x 750 (L) _____ 41, 60
1700 x 750 (R) _____ 42, 61
1700 x 750 _____ 52
1700 x 750 (Oval) _____ 31, 46
1700 x 800 _____ 52
1800 x 750 _____ 53
1800 x 800 _____ 53
1800 x 800 (Oval) _____ 32, 47
1800 x 800 (Vorwand) _____ 35, 50
1800 x 800 (L) _____ 42, 61
1800 x 800 (R) _____ 43, 62
1800 x 1200 (L) _____ 38, 57
1800 x 1200 (R) _____ 38, 57
1800 x 1400 (L) _____ 39, 58
1800 x 1400 (R) _____ 39, 58
1900 x 800 _____ 54
1900 x 900 _____ 54
1900 x 900 (Oval) _____ 32, 47
1900 x 900 (Vorwand) _____ 35, 50
1900 x 900 (L) _____ 43, 62
1900 x 900 (R) _____ 44, 63
1900 x 900 _____ 63
1900 x 1200 (Oval) _____ 33, 48
2050 x 900 _____ 64
2050 x 1050 _____ 64

**MICHAEL GRAVES'
DREAMSCAPE**

1800 _____ 66, 70

ORLANDO

1600 _____ 69

SINGLEBATH DUO

1798 x 1173 (L) _____ 65, 68
1798 x 1173 (R) _____ 66, 68

SINGLEBATH UNO

1798 x 782 _____ 65, 67

SPECTRA

1400 _____ 72
1700 x 800 _____ 70
1700 x 1000 (L) _____ 72
1700 x 1000 (R) _____ 73

AIRSYSTEM iSENSI 45

/ SYSTEM BALNÉO iSENSI
/ AIRSYSTEM iSENSI
/ AIRSYSTEM iSENSI



CABO MONOLITH

1850 x 900

Ovalwanne

Baignoire ovale

Ovale bad

Oval bathtubs

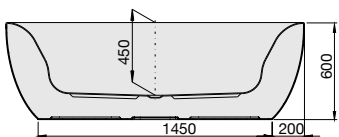
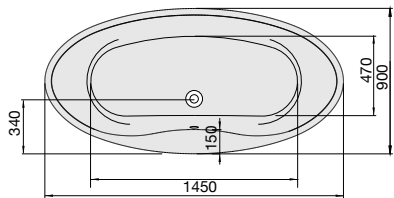

i Gilt für Version mit Befüllfunktion: Wasseranschluss Schlauch für Warm-/Kaltwasser vormontiert, Länge 1,20 m, Innengewinde 1/2" / S'applique à la version avec fonction de remplissage: tuyau de raccordement d'eau pour eau chaude/froide pré-monté, longueur 1,20 m, filetage intérieur 1/2" / Geldt für uitvoering met vulfunctie: Wateraansluiting voor warm/koud water voorgemonteerd, lengte 1,20 m, binnendraad 1/2" / Applies to version with filling function: Water connection hose for hot/cold water pre-assembled, length 1.20 m, internal thread 1/2"

DE Freistehende Badewanne aus Acryl mit fester Schürze (Monolith) inkl. vormontiertem Untergestell u. Überlaufgarnitur (optional wählbar, siehe Tabelle), Anschlussschlauch zur Verbindung an HT-Hausanschluss und verchromten Design Ablaufdeckel im Lieferumfang enthalten.

NL Afvoer-/overloopcombinatie (optioneel te kiezen, zie tabel), Aansluitflexibel voor aansluiting aan bouwzijdige afvoerleiding, Onderstel en chrom design afvoerdekseel bij de levering inbegrepen. Vrijstaande baden van acryl/ABS aangevormd paneel in verschillende uitvoeringen incl. onderstel.

FR Vidage spécial (en option, voir tableau), raccord de tuyau pour le raccordement/connexion HT-maison, couvercle d'écoulement chrom design et châssis inclus. Baignoire autonome en acrylique/ABS avec tablier monocoque différentes versions y compris chassis.

EN Freestanding acrylic bathtub with fixed apron (monolith) including pre-assembled base and overflow set (optional selectable, see table), connection hose for connection to HT house connection and chrome design drain cover included.

MODELL	ART. NR.	LÄNGE/BREITE	HÖHE/TIEFE	INST. HÖHE	NUTZINHALT	ZUBEHÖR SEITE
Modèle	N° D'article	Longueur Et Largeur	Hauteur/profondeur	Hauteur de montage	Contenu utile	Accessoires spéciaux, Page
Made	Artikelnummer	Lengte En Breedte	Hoogte/diepte	Installatiehoogte	Nuttige inhoud	Speciaal toebehoren pagina
Model	Article no.	Length and width (mm)	Height/depth (mm)	Installation height (mm)	Capacity	Special accessories page
D	6610*	1850 x 900	450	600	155 l	116-121
D	6611**	1850 x 900	450	600	155 l	116-121
D	6612***	1850 x 900	450	600	155 l	116-121

SONDERZUBEHÖR ZU CABO

/ Accessoires spéciaux pour Cabo
/ Specifica toebehoren aan Cabo
/ Special accessories for Cabo

ART. NR.

N° D'article
Artikelnummer
Article no.

Schablone für Cabo 1850 x 900

/ Gabarit pour Cabo 1850 x 900
/ Sjabloon voor Cabo 1850 x 900
/ Template for Cabo 1850 x 900

170034

- * **Version mit Überlaufschlitz und Klick/Klack** / Version avec fente de débordement et vidage spécial (clic/clac) / Versie met overloopgleuf en afvoer-/overloopcombinatie (klik/klak) / Version with slot overflow and click-clack
- ** **Version mit Ein-/Über- und Ablauf mit Excenter, Vormontiert, 1/2 Zoll Mischwasseranschluß in Chrom** / Version avec remplissage par le trop-plein avec vidage spécial en chrome / Versie met in-, af- en overloopgarnitur in chrom / Version with drain/overflow fitting with bathtub filling system, pre-assembled, 1/2 inch mixed water connection, chrome
- *** **Version mit Ein-/Über- und Ablauf mit Excenter, Vormontiert, 1/2 Zoll Mischwasseranschluß in Weiß** / Version avec remplissage par le trop-plein avec vidage spécial en blanc / Versie met in-, af- en overloopgarnitur in wit / Version with drain/overflow fitting with bathtub filling system, pre-assembled, 1/2 inch mixed water connection, white

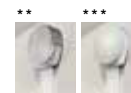

NEB Auch in Bi-Color erhältlich (siehe Seite 14)
/ Aussi disponible en bicolore (voir page 14) / Ook verkrijgbaar in bi-colour (zie pagina 14) / Also available in bi-colour (see page 14)
Schiefergrau-weiß / Gris-ardoise blanc / Leigrijs wit / Slate grey white
Schwarz-weiß / Noir blanc / Zwart wit / Black white

iSENSI MONOLITH

1700 x 750

Ovalwanne

Baignoire ovale

Ovale bad

Oval bathtubs

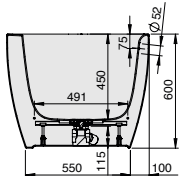
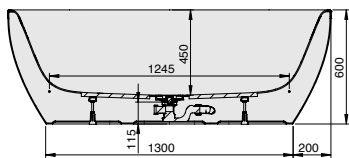
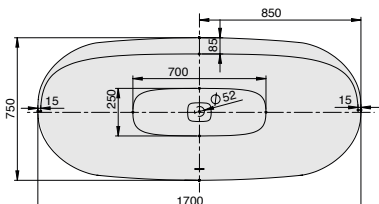

i Gilt für Version mit Befüllfunktion: Wasseranschluss Schlauch für Warm-/Kaltwasser vormontiert, Länge 1,20 m, Innengewinde 1/2" / S'applique à la version avec fonction de remplissage: tuyau de raccordement d'eau pour eau chaude/froide pré-monté, longueur 1,20 m, filetage intérieur 1/2" / Geldt für uitvoering met vulfunctie: Wateraansluiting voor warm/koud water voorgemonteerd, lengte 1,20 m, binnendraad 1/2" / Applies to version with filling function: Water connection hose for hot/cold water pre-assembled, length 1.20 m, internal thread 1/2"

DE Freistehende Badewanne aus Acryl mit fester Schürze (Monolith) inkl. vormontiertem Untergestell u. Überlaufgarnitur (optional wählbar, siehe Tabelle), Anschlussschlauch zur Verbindung an HT-Hausanschluss und weißer Design Ablaufdeckel im Lieferumfang enthalten.

NL Afvoer-/overloopcombinatie (optioneel te kiezen, zie tabel), Aansluitflexibel voor aansluiting aan bouwzijdige afvoerleiding, Onderstel en wit design afvoerdekseel bij de levering inbegrepen. Vrijstaande baden van acryl/ABS aangevormd paneel in verschillende uitvoeringen incl. onderstel.

FR Vidage spécial (en option, voir tableau), raccord de tuyau pour le raccordement/connexion HT-maison, couvercle d'écoulement blanc design et châssis inclus. Baignoire autonome en acrylique/ABS avec tablier monocoque différentes versions y compris chassis.

EN Freestanding acrylic bathtub with fixed apron (monolith) including pre-assembled base and overflow set (optional selectable, see table), connection hose for connection to HT house connection and white design drain cover included.

MODELL	ART. NR.	LÄNGE/BREITE	HÖHE/TIEFE	INST. HÖHE	NUTZINHALT	ZUBEHÖR SEITE
Modèle	N° D'article	Longueur Et Largeur	Hauteur/profondeur	Hauteur de montage	Contenu utile	Accessoires spéciaux, Page
Made	Artikelnummer	Lengte En Breedte	Hoogte/diepte	Installatiehoogte	Nuttige inhoud	Speciaal toebehoren pagina
Model	Article no.	Length and width (mm)	Height/depth (mm)	Installation height (mm)	Capacity	Special accessories page
D	3844*	1700 x 750	450	600	175 l	116-121
D	3982**	1700 x 750	450	600	157 l	116-121
D	3989***	1700 x 750	450	600	157 l	116-121

HOESCH Systemvariante

MODELL	ART. NR.	SYSTEMVARIANTE	INST. HÖHE	POSITION D. AGGREGATE	AIR-DÜSEN	ZUBEHÖR SEITE
Modèle	N° D'article	Système bainéo	Hauteur de montage	Disposition des éléments techniques	Buses à air	Accessoires spéciaux, Page
Made	Artikelnummer	Whirlsystemen	Installatiehoogte	Techniekopstelling	Airsproeiers	Speciaal toebehoren pagina
Model	Article no.	Variant of system	Installation height (mm)	The aggregate placement	Air jet	Special accessories page
D	...i.305	iSensi (Chrom)	600	001	12	45
D	...i.310	iSensi (Weiß)	600	001	12	45

SONDERZUBEHÖR ZU iSENSI

/ Accessoires spéciaux pour iSensi
/ Specifica toebehoren aan iSensi
/ Special accessories for iSensi

ART. NR.

N° D'article
Artikelnummer
Article no.

Schablone für iSensi 1700 x 750

/ Gabarit pour iSensi 1700 x 750
/ Sjabloon voor iSensi 1700 x 750 / Template for iSensi 1700 x 750

170038

- * **Version mit Überlaufschlitz und Klick/Klack in Weiß** / Version avec fente de débordement et vidage spécial (clic/clac en blanc) / Versie met overloopgleuf en afvoer-/overloopcombinatie (klik/klak in wit) / Version with slot overflow and click-clack in white
- ** **Version mit Ein-/Über- und Ablauf mit Excenter, Vormontiert, 1/2 Zoll Mischwasseranschluß in Chrom** / Version avec remplissage par le trop-plein avec vidage spécial en chrome / Versie met in-, af- en overloopgarnitur in chrom / Version with drain/overflow fitting with bathtub filling system, pre-assembled, 1/2 inch mixed water connection, chrome
- *** **Version mit Ein-/Über- und Ablauf mit Excenter, Vormontiert, 1/2 Zoll Mischwasseranschluß in Weiß** / Version avec remplissage par le trop-plein avec vidage spécial en blanc / Versie met in-, af- en overloopgarnitur in wit / Version with drain/overflow fitting with bathtub filling system, pre-assembled, 1/2 inch mixed water connection, white



NEB Auch in Bi-Color erhältlich (siehe Seite 14)
/ Aussi disponible en bicolore (voir page 14) / Ook verkrijgbaar in bi-colour (zie pagina 14) / Also available in bi-colour (see page 14)
Schiefergrau-weiß / Gris-ardoise blanc / Leigrijs wit / Slate grey white
Schwarz-weiß / Noir blanc / Zwart wit / Black white

iSENSI MONOLITH

1800 x 800

Ovalwanne

Baignoire ovale

Ovale bad

Oval bathtubs

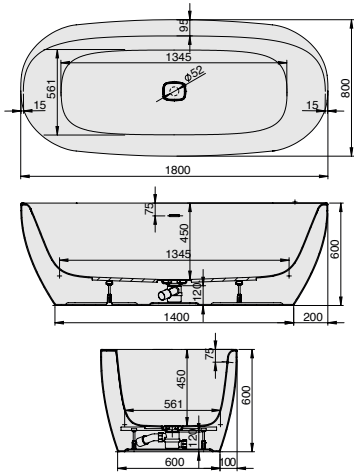

i Gilt für Version mit Befüllfunktion: Wasseranschlusslauch für Warm-/Kaltwasser vormontiert, Länge 1,20 m, Innengewinde 1/2" / S'applique à la version avec fonction de remplissage : tuyau de raccordement d'eau pour eau chaude/froide pré-monté, longueur 1,20 m, filetage intérieur 1/2" / Geldt voor uitvoering met vulfunctie: Wateraansluiting voor warm/koud water voorgemonteerd, lengte 1,20 m, binnendraad 1/2" / Applies to version with filling function: Water connection hose for hot/cold water pre-assembled, length 1.20 m, internal thread 1/2"

NEU Auch in Bi-Color erhältlich (siehe Seite 14) / Aussi disponible en bicolore (voir page 14) / Ook verkrijgbaar in bi-colour (zie pagina 14) / Also available in bi-colour (see page 14) / Schiefergrau-weiß / Gris-ardoise blanc / Leigrijs wit / Slate grey white / Schwarz-weiß / Noir blanc / Zwart wit / Black white

DE Freistehende Badewanne aus Acryl mit fester Schürze (Monolith) inkl. vormontiertem Untergestell u. Überlaufgarnitur (optional wählbar, siehe Tabelle), Anschlusslauch zur Verbindung an HT-Hausanschluss und weißer Design Ablaufdeckel im Lieferumfang enthalten.

NL Afvoer-/overloopcombinatie (optioneel te kiezen, zie tabel), aansluitflexibel voor aansluiting aan bouwzijdige afvoerleiding, Onderstel en wit design afvoerdeksel bij levering inbegrepen. Vrijstaande baden van acryl/ABS aangevormd paneel in verschillende uitvoeringen incl. onderstel.

FR Vidage spécial (en option, voir tableau), raccord de tuyau pour le raccordement/connexion HT-maison, couvercle d'écoulement blanc design et châssis inclus. Baignoire autonome en acrylique/ABS avec tablier monocoque différentes versions y compris chassis.

EN Freestanding acrylic bathtub with fixed apron (monolith) including pre-assembled base and overflow set (optional selectable, see table), connection hose for connection to HT house connection and white design drain cover included.



MODELL	ART. NR.	LÄNGE/BREITE	HÖHE/TIEFE	INST. HÖHE	NUTZINHALT	ZUBEHÖR SEITE
Modèle	N° D'article	Longueur Et Largeur	Hauteur/profondeur	Hauteur de montage	Contenu utile	Accessoires spéciaux, Page
Mode	Artikelnummer	Lengte En Breedte	Hoogte/diepte	Installatiehoogte	Nuttige inhoud	Speciaal toebehoren pagina
Model	Article no.	Length and width	Height/depth	Installation height	Capacity	Special accessories page
D	3821 *	1800 x 800	450	600	201 l	116-121
D	3851 **	1800 x 800	450	600	182 l	116-121
D	3893 ***	1800 x 800	450	600	182 l	116-121

HOESCH Systemvariante

MODELL	ART. NR.	SYSTEMVARIANTE	INST. HÖHE	POSITION	AIR-DÜSEN	ZUBEHÖR SEITE
Modèle	N° D'article	Système baigné	Hauteur de montage	D. AGGREGATE	Buses à air	Accessoires spéciaux, Page
Mode	Artikelnummer	Whirlsystemen	Installatiehoogte	Disposition des éléments techniques	Airsproeiers	Speciaal toebehoren pagina
Model	Article no.	Variant of system	Installation height	Techniekopstelling	Air jet	Special accessories page
D	...i.305	iSensi (Chrom)	600	001	12	45
D	...i.310	iSensi (Weiß)	600	001	12	45

SONDERZUBEHÖR ZU iSENSI

	ART. NR.
/ Accessoires spéciaux pour iSensi	N° D'article
/ Specifica toebehoren aan iSensi	Artikelnummer
/ Special accessories for iSensi	Article no.
Schablone für iSensi 1800 x 800 / Gabarit pour iSensi 1800 x 800 / Sjabloon voor iSensi 1800 x 800 / Template for iSensi 1800 x 800	170035

* Version mit Überlaufschlitz und Klick/Klack in Weiß / Version avec fente de débordement et vidage spécial (clic/clac en blanc) / Versie met overloopgleuf en afvoer-/overloopcombinatie (klik/klak in wit) / Version with slot overflow and click-clack in white

** Version mit Ein-/Über- und Ablauf mit Excenter, Vormontiert, 1/2 Zoll Mischwasseranschluss in Chrom / Version avec remplissage par le trop-plein avec vidage spécial en chrome / Versie met in-, af- en overloopgarnitur in chrom / Version with drain/overflow fitting with bathtub filling system, pre-assembled, 1/2 inch mixed water connection, chrome

*** Version mit Ein-/Über- und Ablauf mit Excenter, Vormontiert, 1/2 Zoll Mischwasseranschluss in Weiß / Version avec remplissage par le trop-plein avec vidage spécial en blanc / Versie met in-, af- en overloopgarnitur in wit / Version with drain/overflow fitting with bathtub filling system, pre-assembled, 1/2 inch mixed water connection, white



iSENSI MONOLITH

1900 x 900 Ovalwanne

Baignoire ovale / Ovale bad / Oval bathtubs

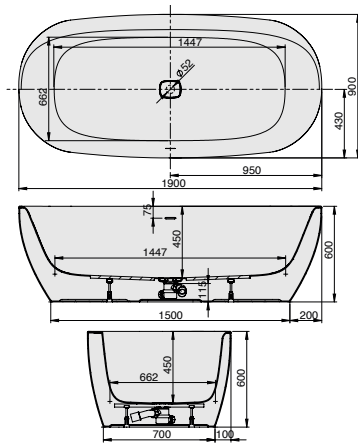

i Gilt für Version mit Befüllfunktion: Wasseranschlusslauch für Warm-/Kaltwasser vormontiert, Länge 1,20 m, Innengewinde 1/2" / S'applique à la version avec fonction de remplissage : tuyau de raccordement d'eau pour eau chaude/froide pré-monté, longueur 1,20 m, filetage intérieur 1/2" / Geldt voor uitvoering met vulfunctie: Wateraansluiting voor warm/koud water voorgemonteerd, lengte 1,20 m, binnendraad 1/2" / Applies to version with filling function: Water connection hose for hot/cold water pre-assembled, length 1.20 m, internal thread 1/2"

NEU Auch in Bi-Color erhältlich (siehe Seite 14) / Aussi disponible en bicolore (voir page 14) / Ook verkrijgbaar in bi-colour (zie pagina 14) / Also available in bi-colour (see page 14) / Schiefergrau-weiß / Gris-ardoise blanc / Leigrijs wit / Slate grey white / Schwarz-weiß / Noir blanc / Zwart wit / Black white

DE Freistehende Badewanne aus Acryl mit fester Schürze (Monolith) inkl. vormontiertem Untergestell u. Überlaufgarnitur (optional wählbar, siehe Tabelle), Anschlusslauch zur Verbindung an HT-Hausanschluss und weißer Design Ablaufdeckel im Lieferumfang enthalten.

NL Afvoer-/overloopcombinatie (optioneel te kiezen, zie tabel), aansluitflexibel voor aansluiting aan bouwzijdige afvoerleiding, Onderstel en wit design afvoerdeksel bij levering inbegrepen. Vrijstaande baden van acryl/ABS aangevormd paneel in verschillende uitvoeringen incl. onderstel.

FR Vidage spécial (en option, voir tableau), raccord de tuyau pour le raccordement/connexion HT-maison, couvercle d'écoulement blanc design et châssis inclus. Baignoire autonome en acrylique/ABS avec tablier monocoque différentes versions y compris chassis.

EN Freestanding acrylic bathtub with fixed apron (monolith) including pre-assembled base and overflow set (optional selectable, see table), connection hose for connection to HT house connection in Included in delivery.



MODELL	ART. NR.	LÄNGE/BREITE	HÖHE/TIEFE	INST. HÖHE	NUTZINHALT	ZUBEHÖR SEITE
Modèle	N° D'article	Longueur Et Largeur	Hauteur/profondeur	Hauteur de montage	Contenu utile	Accessoires spéciaux, Page
Mode	Artikelnummer	Lengte En Breedte	Hoogte/diepte	Installatiehoogte	Nuttige inhoud	Speciaal toebehoren pagina
Model	Article no.	Length and width	Height/depth	Installation height	Capacity	Special accessories page
D	3822 *	1900 x 900	450	600	259 l	116-121
D	3852 **	1900 x 900	450	600	235 l	116-121
D	3894 ***	1900 x 900	450	600	235 l	116-121

HOESCH Systemvariante

MODELL	ART. NR.	SYSTEMVARIANTE	INST. HÖHE	POSITION	AIR-DÜSEN	ZUBEHÖR SEITE
Modèle	N° D'article	Système baigné	Hauteur de montage	D. AGGREGATE	Buses à air	Accessoires spéciaux, Page
Mode	Artikelnummer	Whirlsystemen	Installatiehoogte	Disposition des éléments techniques	Airsproeiers	Speciaal toebehoren pagina
Model	Article no.	Variant of system	Installation height	Techniekopstelling	Air jet	Special accessories page
D	...i.305	iSensi (Chrom)	600	001	14	45
D	...i.310	iSensi (Weiß)	600	001	14	45

SONDERZUBEHÖR ZU iSENSI

	ART. NR.
/ Accessoires spéciaux pour iSensi	N° D'article / Artikelnummer / Article no.
/ Specifica toebehoren aan iSensi / Special accessories for iSensi	
Schablone für iSensi 1900 x 900 / Gabarit pour iSensi 1900 x 900 / Sjabloon voor iSensi 1900 x 900 / Template for iSensi 1900 x 900	170036

* Version mit Überlaufschlitz und Klick/Klack / Version avec fente de débordement et vidage spécial (clic/clac) / Versie met overloopgleuf en afvoer-/overloopcombinatie (klik/klak) / Version with slot overflow and click-clack

** Version mit Ein-/Über- und Ablauf mit Excenter, Vormontiert, 1/2 Zoll Mischwasseranschluss in Chrom / Version avec remplissage par le trop-plein avec vidage spécial en chrome / Versie met in-, af- en overloopgarnitur in chrom / Version with drain/overflow fitting with bathtub filling system, pre-assembled, 1/2 inch mixed water connection, chrome

*** Version mit Ein-/Über- und Ablauf mit Excenter, Vormontiert, 1/2 Zoll Mischwasseranschluss in Weiß / Version avec remplissage par le trop-plein avec vidage spécial en blanc / Versie met in-, af- en overloopgarnitur in wit / Version with drain/overflow fitting with bathtub filling system, pre-assembled, 1/2 inch mixed water connection, white



iSENSI MONOLITH

1900 x 1200 Ovalwanne

Baignoire ovale / Ovale bad / Oval bathtubs

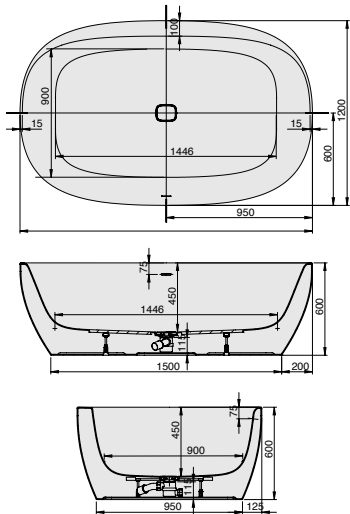

i Gilt für Version mit Befüllfunktion: Wasseranschlusslauch für Warm-/Kaltwasser vormontiert, Länge 1,20 m, Innengewinde 1/2" / S'applique à la version avec fonction de remplissage: tuyau de raccordement d'eau pour eau chaude/froide pré-monté, longueur 1,20 m, filetage intérieur 1/2" / Geldt voor uitvoering met vulfunctie: Wateraansluiting voor warm/koud water voorgemonteerd, lengte 1,20 m, binnendraad 1/2" / Applies to version with filling function: Water connection hose for hot/cold water pre-assembled, length 1.20 m, internal thread 1/2"

NEU Auch in Bi-Color erhältlich (siehe Seite 14) / Aussi disponible en bicolor (voir page 14) / Ook verkrijgbaar in bi-colour (zie pagina 14) / Also available in bi-colour (see page 14) / Schiefergrau-weiß / Gris-ardoise blanc / Leigrijs wit / Slate grey white / Schwarz-weiß / Noir blanc / Zwart wit / Black white

DE Freistehende Badewanne aus Acryl mit fester Schürze (Monolith) inkl. vormontiertem Untergestell u. Überlaufgarnitur (optional wählbar, siehe Tabelle), Anschlusslauch zur Verbindung an HT-Hausanschluss und weißer Design Ablaufdeckel im Lieferumfang enthalten.

NL Afvoer-/overloopcombinatie (optioneel te kiezen, zie tabel), Aansluitflexibel voor aansluiting aan bouwzijdige afvoerleiding, Onderstel en wit design afvoerdekseel bij de levering inbegrepen. Vrijstaande baden van acryl/ABS aangevormd paneel in verschillende uitvoeringen incl. onderstel.

FR Vidage spécial (en option, voir tableau), raccord de tuyau pour le raccordement/connexion HT-maison, couvercle d'écoulement blanc design et châssis inclus. Baignoire autonome en acrylique/ABS avec tablier monocoque différentes versions y compris chassis.

EN Freestanding acrylic bathtub with fixed apron (monolith) including pre-assembled base and overflow set (optional selectable, see table), connection hose for connection to HT house connection and white design drain cover included.

MODELL Modèle Mode Model	ART. NR. N° D'article Artikelnummer Article no.	LÄNGE/BREITE Longueur Et Largeur Lengte En Breedte Length and width (mm)	HÖHE/TIEFE Hauteur/profondeur Hoogte/diepte Height/depth (mm)	INST. HÖHE Hauteur de montage Installatiehoogte Installation height (mm)	NUTZINHALT Contenu utile Nuttige inhoud Capacity	ZUBEHÖR SEITE Accessoires spéciaux, Page Speciaal toebehoren pagina Special accessories page
D	3823*	1900 x 1200	450	600	394 l	116-121
D	3853**	1900 x 1200	450	600	361 l	116-121
D	3895***	1900 x 1200	450	600	361 l	116-121

HOESCH Systemvariante

MODELL Modèle Mode Model	ART. NR. N° D'article Artikelnummer Article no.	SYSTEMVARIANTE Système baignéo Whirlsystemen Variant of system	INST. HÖHE Hauteur de montage Installatiehoogte Installation height (mm)	POSITION D. AGGREGATE Disposition des éléments techniques Techniekopstelling The aggregate placement	AIR-DÜSEN Buses à air Airsproeiers Air jet	ZUBEHÖR SEITE Accessoires spéciaux, Page Speciaal toebehoren pagina Special accessories page
Di.305	iSensi (Chrom)	600	001	14	45
Di.310	iSensi (Weiß)	600	001	14	45

SONDERZUBEHÖR ZU ISENSI / Specifica toebehoren aan iSensi / Special accessories for iSensi	ART. NR. N° D'article / Artikelnummer / Article no.
Schablone für iSensi 1900 x 1200 / Gabarit pour iSensi 1900 x 1200 / Sjabloon voor iSensi 1900 x 1200 / Template for iSensi 1900 x 1200	170037

- * Version mit Überlaufschlitz und Klick/Klack in Weiß / Version avec fente de débordement et vidage spécial (clic/clac en blanc) / Versie met overloopgleuf en afvoer-/overloopcombinatie (klik/klak in wit) / Version with slot overflow and click-clack in white
- ** Version mit Ein-/Über- und Ablauf mit Excenter, Vormontiert, 1/2 Zoll Mischwasseranschluss in Chrom / Version avec remplissage par le trap-plein avec vidage spécial en chrome / Versie met in-, af- en overloopgarnitur in chrom / Version with drain/overflow fitting with bathtub filling system, pre-assembled, 1/2 inch mixed water connection, chrome
- *** Version mit Ein-/Über- und Ablauf mit Excenter, Vormontiert, 1/2 Zoll Mischwasseranschluss in Weiß / Version avec remplissage par le trap-plein avec vidage spécial en blanc / Versie met in-, af- en overloopgarnitur in wit / Version with drain/overflow fitting with bathtub filling system, pre-assembled, 1/2 inch mixed water connection, white

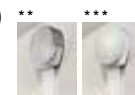

iSENSI MONOLITH

1500 Rund

Rondes / Ronde / Round

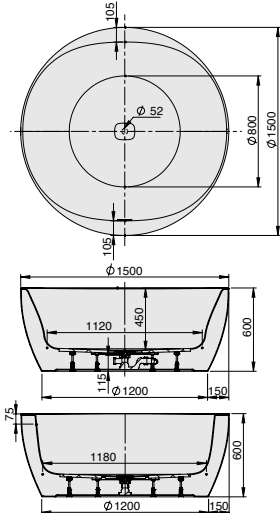

i Gilt für Version mit Befüllfunktion: Wasseranschlusslauch für Warm-/Kaltwasser vormontiert, Länge 1,20 m, Innengewinde 1/2" / S'applique à la version avec fonction de remplissage: tuyau de raccordement d'eau pour eau chaude/froide pré-monté, longueur 1,20 m, filetage intérieur 1/2" / Geldt voor uitvoering met vulfunctie: Wateraansluiting voor warm/koud water voorgemonteerd, lengte 1,20 m, binnendraad 1/2" / Applies to version with filling function: Water connection hose for hot/cold water pre-assembled, length 1.20 m, internal thread 1/2"

NEU Auch in Bi-Color erhältlich (siehe Seite 14) / Aussi disponible en bicolor (voir page 14) / Ook verkrijgbaar in bi-colour (zie pagina 14) / Also available in bi-colour (see page 14) / Schiefergrau-weiß / Gris-ardoise blanc / Leigrijs wit / Slate grey white / Schwarz-weiß / Noir blanc / Zwart wit / Black white

DE Freistehende Badewanne aus Acryl mit fester Schürze (Monolith) inkl. vormontiertem Untergestell u. Überlaufgarnitur (optional wählbar, siehe Tabelle), Anschlusslauch zur Verbindung an HT-Hausanschluss und weißer Design Ablaufdeckel im Lieferumfang enthalten.

NL Afvoer-/overloopcombinatie (optioneel te kiezen, zie tabel), Aansluitflexibel voor aansluiting aan bouwzijdige afvoerleiding, Onderstel en wit design afvoerdekseel bij de levering inbegrepen. Vrijstaande baden van acryl/ABS aangevormd paneel in verschillende uitvoeringen incl. onderstel.

FR Vidage spécial (en option, voir tableau), raccord de tuyau pour le raccordement/connexion HT-maison, couvercle d'écoulement blanc design et châssis inclus. Baignoire autonome en acrylique/ABS avec tablier monocoque différentes versions y compris chassis.

EN Freestanding acrylic bathtub with fixed apron (monolith) including pre-assembled base and overflow set (optional selectable, see table), connection hose for connection to HT house connection and white design drain cover included.

MODELL Modèle Mode Model	ART. NR. N° D'article Artikelnummer Article no.	LÄNGE/BREITE Longueur Et Largeur Lengte En Breedte Length and width (mm)	HÖHE/TIEFE Hauteur/profondeur Hoogte/diepte Height/depth (mm)	INST. HÖHE Hauteur de montage Installatiehoogte Installation height (mm)	NUTZINHALT Contenu utile Nuttige inhoud Capacity	ZUBEHÖR SEITE Accessoires spéciaux, Page Speciaal toebehoren pagina Special accessories page
D	3882*	1500	450	600	352 l	116-121
D	3883**	1500	450	600	325 l	116-121
D	3978***	1500	450	600	325 l	116-121

HOESCH Systemvariante

MODELL Modèle Mode Model	ART. NR. N° D'article Artikelnummer Article no.	SYSTEMVARIANTE Système baignéo Whirlsystemen Variant of system	INST. HÖHE Hauteur de montage Installatiehoogte Installation height (mm)	POSITION D. AGGREGATE Disposition des éléments techniques Techniekopstelling The aggregate placement	AIR-DÜSEN Buses à air Airsproeiers Air jet	ZUBEHÖR SEITE Accessoires spéciaux, Page Speciaal toebehoren pagina Special accessories page
Di.305	iSensi (Chrom)	600	001	16	45
Di.310	iSensi (Weiß)	600	001	16	45

SONDERZUBEHÖR ZU ISENSI / Accessoires spéciaux pour iSensi / Specifica toebehoren aan iSensi / Special accessories for iSensi	ART. NR. N° D'article / Artikelnummer / Article no.
Schablone für iSensi 1500 / Gabarit pour iSensi 1500 / Sjabloon voor iSensi 1500 / Template for iSensi 1500	170039

- * Version mit Überlaufschlitz und Klick/Klack in Weiß / Version avec fente de débordement et vidage spécial (clic/clac en blanc) / Versie met overloopgleuf en afvoer-/overloopcombinatie (klik/klak in wit) / Version with slot overflow and click-clack in white
- ** Version mit Ein-/Über- und Ablauf mit Excenter, Vormontiert, 1/2 Zoll Mischwasseranschluss in Chrom / Version avec remplissage par le trap-plein avec vidage spécial en chrome / Versie met in-, af- en overloopgarnitur in chrom / Version with drain/overflow fitting with bathtub filling system, pre-assembled, 1/2 inch mixed water connection, chrome
- *** Version mit Ein-/Über- und Ablauf mit Excenter, Vormontiert, 1/2 Zoll Mischwasseranschluss in Weiß / Version avec remplissage par le trap-plein avec vidage spécial en blanc / Versie met in-, af- en overloopgarnitur in wit / Version with drain/overflow fitting with bathtub filling system, pre-assembled, 1/2 inch mixed water connection, white



iSENSI MONOLITH

1600 x 750 Vorwandwanne
 Baignoire de pré-mur / Muurmodel
 / Semicircular bathtubs

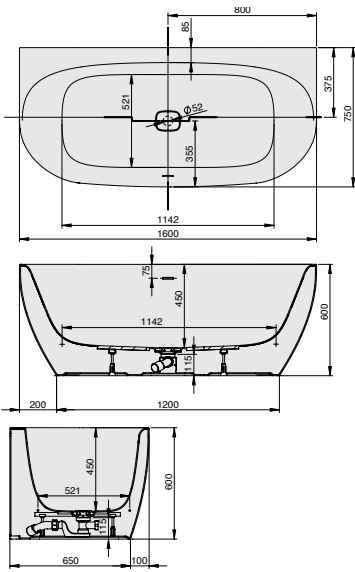

i Gilt für Version mit Befüllfunktion: Wasseranschlusslauch für Warm-/Kaltwasser vormontiert, Länge 1,20 m, Innengewinde 1/2" / S'applique à la version avec fonction de remplissage : tuyau de raccordement d'eau pour eau chaude/froide pré-monté, longueur 1,20 m, filetage intérieur 1/2" / Geldt voor uitvoering met vulfunctie: Wateraansluitlang voor warm/koud water voorgemonteerd, lengte 1,20 m, binnendraad 1/2" / Applies to version with filling function: Water connection hose for hot/cold water pre-assembled, length 1.20 m, internal thread 1/2"

DE Badewanne aus Acryl mit fester Schürze (Monolith) inkl. vormontiertem Untergestell u. Überlaufgarnitur (optional wählbar, siehe Tabelle), Anschlussschlauch zur Verbindung an HT-Hausanschluss und weißer Design Ablaufdeckel im Lieferumfang enthalten.
NL Afvoer-/overloopcombinatie (optioneel te kiezen, zie tabel), Aansluitflexibel voor aansluiting aan bouwzijdige afvoerleiding, Onderstel en wit design afvoerdekseel bij de levering inbegrepen. Vrijstaande baden van acryl/ABS aangevormd paneel in verschillende uitvoeringen incl. onderstel.

FR Vidage spécial (en option, voir tableau), raccord de tuyau pour le raccordement/connexion HT-maison, couvercle d'écoulement blanc design et châssis inclus. Baignoire autonome en acrylique/ABS avec tablier monocoque différentes versions y compris chassis.
EN Acrylic bathtub with fixed apron (monolith) including pre-assembled base and overflow set (optional selectable, see table), connection hose for connection to HT house connection and white design drain cover included.



MODELL Modèle Mode Model	ART. NR. N° D'article Artikelnummer Article no.	LÄNGE/BREITE Longueur Et Largeur Lengte En Breedte Length and width (mm)	HÖHE/TIEFE Hauteur/profondeur Hoogte/diepte Height/depth (mm)	INST. HÖHE Hauteur de montage Installatiehoogte Installation height (mm)	NUTZINHALT Contenu utile Nuttige inhoud Capacity	ZUBEHÖR SEITE Accessoires spéciaux, Page Speciaal toebehoren pagina Special accessories page
B	3966*	1600 x 750	450	600	145 l	116-121
B	3967**	1600 x 750	450	600	130 l	116-121
B	3968***	1600 x 750	450	600	130 l	116-121

HOESCH Systemvariante

MODELL Modèle Mode Model	ART. NR. N° D'article Artikelnummer Article no.	SYSTEMVARIANTE Système balnéo Whirlsystemen Variant of system	INST. HÖHE Hauteur de montage Installatiehoogte Installation height (mm)	POSITION D. AGGREGATE Disposition des éléments techniques Techniekopstelling The aggregate placement	AIR-DÜSEN Buses à air Airsproeiers Air jet	ZUBEHÖR SEITE Accessoires spéciaux, Page Speciaal toebehoren pagina Special accessories page
Bi.305	iSensi (Chrom)	600	001/002	12	45
Bi.310	iSensi (Weiß)	600	001/002	12	45

* Version mit Überlaufschlitz und Klick/Klack in Weiß / Version avec fente de débordement et vidage spécial (clic/clac en blanc) / Versie met overloopgleuf en afvoer-/overloopcombinatie (klik/klak in wit) / Version with slot overflow and click-clack in white
 ** Version mit Ein-/Über- und Ablauf mit Excenter, Vormontiert, 1/2 Zoll Mischwasseranschluss in Chrom / Version avec remplissage par le trop-plein avec vidage spécial en chrome / Versie met in-, af- en overloopgarnitur in chromom / Version with drain/overflow fitting with bathtub filling system, pre-assembled, 1/2 inch mixed water connection, chrome
 *** Version mit Ein-/Über- und Ablauf mit Excenter, Vormontiert, 1/2 Zoll Mischwasseranschluss in Weiß / Version avec remplissage par le trop-plein avec vidage spécial en blanc / Versie met in-, af- en overloopgarnitur in wit / Version with drain/overflow fitting with bathtub filling system, pre-assembled, 1/2 inch mixed water connection, white

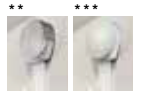

NEU Auch in Bi-Color erhältlich (siehe Seite 14) / Aussi disponible en bicolore (voir page 14) / Ook verkrijgbaar in bi-colour (zie pagina 14) / Also available in bi-colour (see page 14)
 Schiefergrau-weiß / Gris-ardoise blanc / Leigrijs wit / Slate grey white
 Schwarz-weiß / Noir blanc / Zwart wit / Black white

iSENSI MONOLITH

1700 x 750 Vorwandwanne
 Baignoire de pré-mur
 Muurmodel
 Semicircular bathtubs

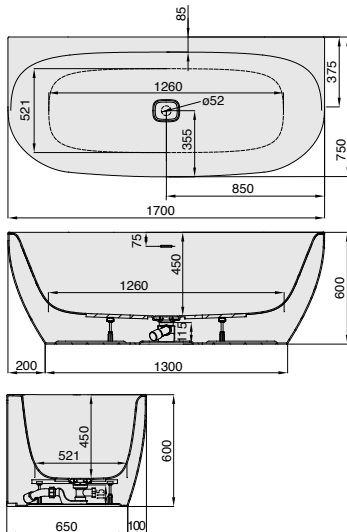

i Gilt für Version mit Befüllfunktion: Wasseranschlusslauch für Warm-/Kaltwasser vormontiert, Länge 1,20 m, Innengewinde 1/2" / S'applique à la version avec fonction de remplissage : tuyau de raccordement d'eau pour eau chaude/froide pré-monté, longueur 1,20 m, filetage intérieur 1/2" / Geldt voor uitvoering met vulfunctie: Wateraansluitlang voor warm/koud water voorgemonteerd, lengte 1,20 m, binnendraad 1/2" / Applies to version with filling function: Water connection hose for hot/cold water pre-assembled, length 1.20 m, internal thread 1/2"

DE Badewanne aus Acryl mit fester Schürze (Monolith) inkl. vormontiertem Untergestell u. Überlaufgarnitur (optional wählbar, siehe Tabelle), Anschlussschlauch zur Verbindung an HT-Hausanschluss und weißer Design Ablaufdeckel im Lieferumfang enthalten.
NL Afvoer-/overloopcombinatie (optioneel te kiezen, zie tabel), Aansluitflexibel voor aansluiting aan bouwzijdige afvoerleiding, Onderstel en wit design afvoerdekseel bij de levering inbegrepen. Vrijstaande baden van acryl/ABS aangevormd paneel in verschillende uitvoeringen incl. onderstel.

FR Vidage spécial (en option, voir tableau), raccord de tuyau pour le raccordement/connexion HT-maison, couvercle d'écoulement blanc design et châssis inclus. Baignoire autonome en acrylique/ABS avec tablier monocoque différentes versions y compris chassis.
EN Acrylic bathtub with fixed apron (monolith) including pre-assembled base and overflow set (optional selectable, see table), connection hose for connection to HT house connection and white design drain cover included.



MODELL Modèle Mode Model	ART. NR. N° D'article Artikelnummer Article no.	LÄNGE/BREITE Longueur Et Largeur Lengte En Breedte Length and width (mm)	HÖHE/TIEFE Hauteur/profondeur Hoogte/diepte Height/depth (mm)	INST. HÖHE Hauteur de montage Installatiehoogte Installation height (mm)	NUTZINHALT Contenu utile Nuttige inhoud Capacity	ZUBEHÖR SEITE Accessoires spéciaux, Page Speciaal toebehoren pagina Special accessories page
B	3817*	1700 x 750	450	600	161 l	116-121
B	3818**	1700 x 750	450	600	144 l	116-121
B	3884***	1700 x 750	450	600	144 l	116-121

HOESCH Systemvariante

MODELL Modèle Mode Model	ART. NR. N° D'article Artikelnummer Article no.	SYSTEMVARIANTE Système balnéo Whirlsystemen Variant of system	INST. HÖHE Hauteur de montage Installatiehoogte Installation height (mm)	POSITION D. AGGREGATE Disposition des éléments techniques Techniekopstelling The aggregate placement	AIR-DÜSEN Buses à air Airsproeiers Air jet	ZUBEHÖR SEITE Accessoires spéciaux, Page Speciaal toebehoren pagina Special accessories page
Bi.305	iSensi (Chrom)	600	001/002	12	45
Bi.310	iSensi (Weiß)	600	001/002	12	45

* Version mit Überlaufschlitz und Klick/Klack in Weiß / Version avec fente de débordement et vidage spécial (clic/clac en blanc) / Versie met overloopgleuf en afvoer-/overloopcombinatie (klik/klak in wit) / Version with slot overflow and click-clack in white
 ** Version mit Ein-/Über- und Ablauf mit Excenter, Vormontiert, 1/2 Zoll Mischwasseranschluss in Chrom / Version avec remplissage par le trop-plein avec vidage spécial en chrome / Versie met in-, af- en overloopgarnitur in chromom / Version with drain/overflow fitting with bathtub filling system, pre-assembled, 1/2 inch mixed water connection, chrome
 *** Version mit Ein-/Über- und Ablauf mit Excenter, Vormontiert, 1/2 Zoll Mischwasseranschluss in Weiß / Version avec remplissage par le trop-plein avec vidage spécial en blanc / Versie met in-, af- en overloopgarnitur in wit / Version with drain/overflow fitting with bathtub filling system, pre-assembled, 1/2 inch mixed water connection, white

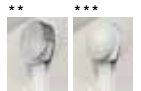

NEU Auch in Bi-Color erhältlich (siehe Seite 14) / Aussi disponible en bicolore (voir page 14) / Ook verkrijgbaar in bi-colour (zie pagina 14) / Also available in bi-colour (see page 14)
 Schiefergrau-weiß / Gris-ardoise blanc / Leigrijs wit / Slate grey white
 Schwarz-weiß / Noir blanc / Zwart wit / Black white

iSENSI MONOLITH

1800 x 800

Vorwandwanne

Baignoire de pré-mur

Muurmodel

Semicircular bathtubs

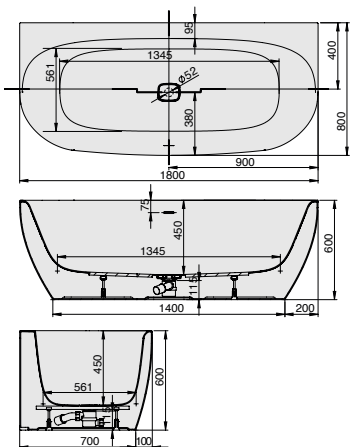

DE Badewanne aus Acryl mit fester Schürze (Monolith) inkl. vormontiertem Untergestell u. Überlaufgarnitur (optional wählbar, siehe Tabelle). Anschlussschlauch zur Verbindung an HT-Hausanschluss und weißer Design Ablaufdeckel im Lieferumfang enthalten.

NL Afvoer-/overloopcombinatie (optioneel te kiezen, zie tabel), aansluitflexibel voor aansluiting aan bouwzijdige afvoerleiding. Onderstel en wit design afvoerdeksel bij de levering inbegrepen. Vrijstaande baden van acryl/ABS aangevormd paneelin verschillende uitvoeringen incl. onderstel.

FR Vidage spécial (en option, voir tableau), raccord de tuyau pour le raccordement/connexion HT-maison, couvercle d'écoulement blanc design et châssis inclus. Baignoire autonome en acrylique/ABS avec tablier monocoque différentes versions y compris chassis.

EN Acrylic bathtub with fixed apron (monolith) including pre-assembled base and overflow set (optional selectable, see table), connection hose for connection to HT house connection and white design drain cover included.

MODELL	ART. NR.	LÄNGE/BREITE	HÖHE/TIEFE	INST. HÖHE	NUTZINHALT	ZUBEHÖR SEITE
Modèle	N° D'article	Longueur Et Largeur	Hauteur/profondeur	Hauteur de montage	Contenu utile	Accessoires spéciaux, Page
Mode	Artikelnummer	Langte En Breedte	Hoogte/diepte	Installatiehoogte	Nuttige inhoud	Speciaal toebehoren pagina
Model	Article no.	Length and width	Height/depth	Installation height	Capacity	Special accessories page
B	3833*	1800 x 800	450	600	201 l	116-121
B	3863**	1800 x 800	450	600	182 l	116-121
B	3887***	1800 x 800	450	600	182 l	116-121

HOESCH Systemvariante

MODELL	ART. NR.	SYSTEMVARIANTE	INST. HÖHE	POSITION D. AGGREGATE	AIR-DÜSEN	ZUBEHÖR SEITE
Modèle	N° D'article	Système balnéo	Hauteur de montage	Disposition des éléments techniques	Buses à air	Accessoires spéciaux, Page
Mode	Artikelnummer	Whirlsystemen	Installatiehoogte	Techniekopstelling	Airsproeiers	Speciaal toebehoren pagina
Model	Article no.	Variant of system	Installation height	The aggregate placement	Air jet	Special accessories page
B	...i.305	iSensi (Chrom)	600	001/002	12	45
B	...i.310	iSensi (Weiß)	600	001/002	12	45

* **Versie met Überlaufschlitz und Klick/Klack in Weiß** / **Versie met overloopgleuf en afvoer-/overloopcombinatie (klik/klak in wit)** / **Versie with slot overflow and click-clack in white**

** **Versie mit Ein-/Über- und Ablauf mit Excenter, Vormontiert, 1/2 Zoll Mischwasseranschluß in Chrom** / **Versie avec remplissage par le trop-plein avec vidage spécial en chrome** / **Versie met in-, af- en overloopgarnitur in chrom**

*** **Versie mit Ein-/Über- und Ablauf mit Excenter, Vormontiert, 1/2 Zoll Mischwasseranschluß in Weiß** / **Versie avec remplissage par le trop-plein avec vidage spécial en blanc** / **Versie met in-, af- en overloopgarnitur in wit**

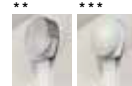

NEU Auch in Bi-Color erhältlich (siehe Seite 14) / **Ook verkrijgbaar in bi-colour** (zie pagina 14) / **Also available in bi-colour** (see page 14)

Schiefergrau-weiß / Gris-ardoise blanc / Leigrijs wit / Slate grey white

Schwarz-weiß / Noir blanc / Zwart wit / Black white

i Gilt für Version mit Befüllfunktion: Wasseranschlussschlauch für Warm-/Kaltwasser vormontiert, Länge 1,20 m, Innengewinde 1/2" / S'applique à la version avec fonction de remplissage : tuyau de raccordement d'eau pour eau chaude/froide pré-monté, longueur 1,20 m, filetage intérieur 1/2" / Geldt voor uitvoering met vulfunctie: Wateraansluiting voor warm/koud water voorgemonteerd, lengte 1,20 m, binnendraad 1/2" / Applies to version with filling function: Water connection hose for hot/cold water pre-assembled, length 1.20 m, internal thread 1/2"

iSENSI MONOLITH

1900 x 900

Vorwandwanne

Baignoire de pré-mur

Muurmodel

Semicircular bathtubs

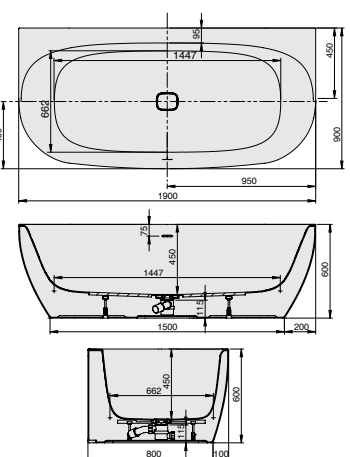

DE Badewanne aus Acryl mit fester Schürze (Monolith) inkl. vormontiertem Untergestell u. Überlaufgarnitur (optional wählbar, siehe Tabelle). Anschlussschlauch zur Verbindung an HT-Hausanschluss und weißer Design Ablaufdeckel im Lieferumfang enthalten.

NL Afvoer-/overloopcombinatie (optioneel te kiezen, zie tabel), aansluitflexibel voor aansluiting aan bouwzijdige afvoerleiding. Onderstel en wit design afvoerdeksel bij de levering inbegrepen. Vrijstaande baden van acryl/ABS aangevormd paneelin verschillende uitvoeringen incl. onderstel.

FR Vidage spécial (en option, voir tableau), raccord de tuyau pour le raccordement/connexion HT-maison, couvercle d'écoulement blanc design et châssis inclus. Baignoire autonome en acrylique/ABS avec tablier monocoque différentes versions y compris chassis.

EN Acrylic bathtub with fixed apron (monolith) including pre-assembled base and overflow set (optional selectable, see table), connection hose for connection to HT house connection and white design drain cover included.

MODELL	ART. NR.	LÄNGE/BREITE	HÖHE/TIEFE	INST. HÖHE	NUTZINHALT	ZUBEHÖR SEITE
Modèle	N° D'article	Longueur Et Largeur	Hauteur/profondeur	Hauteur de montage	Contenu utile	Accessoires spéciaux, Page
Mode	Artikelnummer	Langte En Breedte	Hoogte/diepte	Installatiehoogte	Nuttige inhoud	Speciaal toebehoren pagina
Model	Article no.	Length and width	Height/depth	Installation height	Capacity	Special accessories page
B	3824*	1900 x 900	450	600	259 l	116-121
B	3854**	1900 x 900	450	600	235 l	116-121
B	3890***	1900 x 900	450	600	235 l	116-121

HOESCH Systemvariante

MODELL	ART. NR.	SYSTEMVARIANTE	INST. HÖHE	POSITION D. AGGREGATE	AIR-DÜSEN	ZUBEHÖR SEITE
Modèle	N° D'article	Système balnéo	Hauteur de montage	Disposition des éléments techniques	Buses à air	Accessoires spéciaux, Page
Mode	Artikelnummer	Whirlsystemen	Installatiehoogte	Techniekopstelling	Airsproeiers	Speciaal toebehoren pagina
Model	Article no.	Variant of system	Installation height	The aggregate placement	Air jet	Special accessories page
B	...i.305	iSensi (Chrom)	600	001/002	14	45
B	...i.310	iSensi (Weiß)	600	001/002	14	45

* **Versie mit Überlaufschlitz und Klick/Klack in Weiß** / **Versie met overloopgleuf en afvoer-/overloopcombinatie (klik/klak in wit)** / **Versie with slot overflow and click-clack in white**

** **Versie mit Ein-/Über- und Ablauf mit Excenter, Vormontiert, 1/2 Zoll Mischwasseranschluß in Chrom** / **Versie avec remplissage par le trop-plein avec vidage spécial en chrome** / **Versie met in-, af- en overloopgarnitur in chrom**

*** **Versie mit Ein-/Über- und Ablauf mit Excenter, Vormontiert, 1/2 Zoll Mischwasseranschluß in Weiß** / **Versie avec remplissage par le trop-plein avec vidage spécial en blanc** / **Versie met in-, af- en overloopgarnitur in wit**

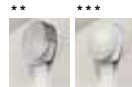

NEU Auch in Bi-Color erhältlich (siehe Seite 14) / **Ook verkrijgbaar in bi-colour** (zie pagina 14) / **Also available in bi-colour** (see page 14)

Schiefergrau-weiß / Gris-ardoise blanc / Leigrijs wit / Slate grey white

Schwarz-weiß / Noir blanc / Zwart wit / Black white

i Gilt für Version mit Befüllfunktion: Wasseranschlussschlauch für Warm-/Kaltwasser vormontiert, Länge 1,20 m, Innengewinde 1/2" / S'applique à la version avec fonction de remplissage : tuyau de raccordement d'eau pour eau chaude/froide pré-monté, longueur 1,20 m, filetage intérieur 1/2" / Geldt voor uitvoering met vulfunctie: Wateraansluiting voor warm/koud water voorgemonteerd, lengte 1,20 m, binnendraad 1/2" / Applies to version with filling function: Water connection hose for hot/cold water pre-assembled, length 1.20 m, internal thread 1/2"

iSENSI MONOLITH

1500 x 1000 Trapez Badewannen

Baignoires trapezoidale / Trapezium baden / Trapezoidal

Linke Ausführung

Version gauche / Linkse uitvoering / Left hand version

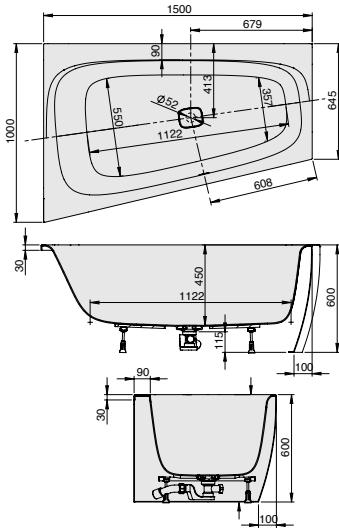

i Gilt für Version mit Befüllfunktion: Wasseranschluss Schlauch für Warm-/Kaltwasser vormontiert, Länge 1,20 m, Innengewinde 1/2" / S'applique à la version avec fonction de remplissage: tuyau de raccordement d'eau pour eau chaude/froide pré-monté, longueur 1,20 m, filetage intérieur 1/2" / Geldt voor uitvoering met vulfunctie: Wateraansluiting voor warm/koud water voorge-monteerd, lengte 1,20 m, binnendraad 1/2" / Applies to version with filling function: Water connection hose for hot/cold water pre-assembled, length 1.20 m, internal thread 1/2"

DE Badewanne aus Acryl mit fester Schürze (Monolith) inkl. vormontiertem Untergestell u. Überlaufgarnitur (optional wählbar, siehe Tabelle). Anschlussschlauch zur Verbindung an HT-Hausanschluss und weißer Design Ablaufdeckel im Lieferumfang enthalten.

NL Afvoer-/overloopcombinatie (optioneel te kiezen, zie tabel), aansluitflexibel voor aansluiting aan bouwzijdige afvoerleiding. Onderstel en wit design afvoerdekseel bij levering inbegrepen. Vrijstaande baden van acryl/ABS aangevormd paneel in verschillende uitvoeringen incl. onderstel.

FR Vidage spécial (en option, voir tableau), raccord de tuyau pour le raccordement/connexion HT-maison, couvercle d'écoulement blanc design et châssis inclus. Baignoire autonome en acrylique/ABS avec tablier mono-coque différentes versions y compris chassiss.

EN Acrylic bathtub with fixed apron (monolith) including pre-assembled base and overflow set (optional selectable, see table), connection hose for connection to HT house connection and white design drain cover included.

MODELL	ART. NR.	LÄNGE/BREITE	HÖHE/TIEFE	INST. HÖHE	NUTZINHALT	ZUBEHÖR SEITE
Modèle	N° D'article	Longueur Et Largeur	Hauteur/profondeur	Hauteur de montage	Contenu utile	Accessoires spéciaux, Page
Mode	Artikelnummer	Lengte En Breedte	Hoogte/diepte	Installatiehoogte	Nuttige inhoud	Speciaal toebehoren pagina
Model	Article no.	Length and width	Height/depth	Installation height	Capacity	Special accessories page
B	3955*	1500 x 1000	450	600	164 l	116-121
B	3956**	1500 x 1000	450	600	147 l	116-121
B	3957***	1500 x 1000	450	600	147 l	116-121

HOESCH Systemvariante

MODELL	ART. NR.	SYSTEMVARIANTE	INST. HÖHE	POSITION D. AGGREGATE	AIR-DÜSEN	ZUBEHÖR SEITE
Modèle	N° D'article	Système bainéo	Hauteur de montage	Disposition des éléments techniques	Buses à air	Accessoires spéciaux, Page
Mode	Artikelnummer	Whirlsystemen	Installatiehoogte	Techniekopstelling	Airsproeiers	Speciaal toebehoren pagina
Model	Article no.	Variant of system	Installation height	The aggregate placement	Air jet	Special accessories page
B	...i.305	iSensi (Chrom)	600	002	12	45
B	...i.310	iSensi (Weiß)	600	002	12	45

* Version mit Überlaufschlitz und Klick/Klack in Weiß / Version avec fente de débordement et vidage spécial (clic/clac en blanc) / Versie met overloopgleuf en afvoer-/overloopcombinatie (klik/klak in wit) / Version with slot overflow and click-clack in white
 ** Version mit Ein-/Über- und Ablauf mit Excenter, Vormontiert, 1/2 Zoll Mischwasseranschluß in Chrom / Version avec remplissage par le trap-plein avec vidage spécial en chrome / Versie met in-, af- en overloopgarnitur in chrom
 / Version with drain/overflow fitting with bathtub filling system, pre-assembled, 1/2 inch mixed water connection, chrome
 *** Version mit Ein-/Über- und Ablauf mit Excenter, Vormontiert, 1/2 Zoll Mischwasseranschluß in Weiß / Version avec remplissage par le trap-plein avec vidage spécial en blanc / Versie met in-, af- en overloopgarnitur in wit
 / Version with drain/overflow fitting with bathtub filling system, pre-assembled, 1/2 inch mixed water connection, white

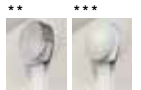

NEU Auch in Bi-Color erhältlich (siehe Seite 14) / Aussi disponible en bicolore (voir page 14) / Ook verkrijgbaar in bi-colour (zie pagina 14) / Also available in bi-colour (see page 14)
 Schiefergrau-weiß / Gris-ardoise blanc / Leigrijs wit / Slate grey white
 Schwarz-weiß / Noir blanc / Zwart wit / Black white

iSENSI MONOLITH

1500 x 1000 Trapez Badewannen

Baignoires trapezoidale / Trapezium baden / Trapezoidal

Rechte Ausführung

Version droite / Rechte uitvoering / Right hand version

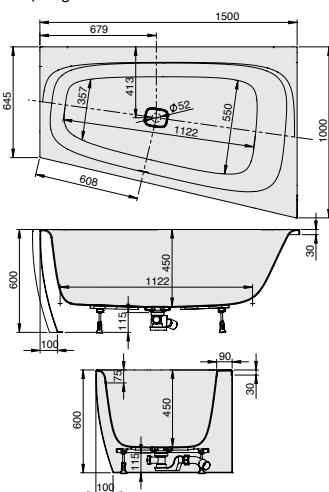

i Gilt für Version mit Befüllfunktion: Wasseranschluss Schlauch für Warm-/Kaltwasser vormontiert, Länge 1,20 m, Innengewinde 1/2" / S'applique à la version avec fonction de remplissage: tuyau de raccordement d'eau pour eau chaude/froide pré-monté, longueur 1,20 m, filetage intérieur 1/2" / Geldt voor uitvoering met vulfunctie: Wateraansluiting voor warm/koud water voorge-monteerd, lengte 1,20 m, binnendraad 1/2" / Applies to version with filling function: Water connection hose for hot/cold water pre-assembled, length 1.20 m, internal thread 1/2"

DE Badewanne aus Acryl mit fester Schürze (Monolith) inkl. vormontiertem Untergestell u. Überlaufgarnitur (optional wählbar, siehe Tabelle). Anschlussschlauch zur Verbindung an HT-Hausanschluss und weißer Design Ablaufdeckel im Lieferumfang enthalten.

NL Afvoer-/overloopcombinatie (optioneel te kiezen, zie tabel), aansluitflexibel voor aansluiting aan bouwzijdige afvoerleiding. Onderstel en wit design afvoerdekseel bij levering inbegrepen. Vrijstaande baden van acryl/ABS aangevormd paneel in verschillende uitvoeringen incl. onderstel.

FR Vidage spécial (en option, voir tableau), raccord de tuyau pour le raccordement/connexion HT-maison, couvercle d'écoulement blanc design et châssis inclus. Baignoire autonome en acrylique/ABS avec tablier mono-coque différentes versions y compris chassiss.

EN Acrylic bathtub with fixed apron (monolith) including pre-assembled base and overflow set (optional selectable, see table), connection hose for connection to HT house connection and white design drain cover included.

MODELL	ART. NR.	LÄNGE/BREITE	HÖHE/TIEFE	INST. HÖHE	NUTZINHALT	ZUBEHÖR SEITE
Modèle	N° D'article	Longueur Et Largeur	Hauteur/profondeur	Hauteur de montage	Contenu utile	Accessoires spéciaux, Page
Mode	Artikelnummer	Lengte En Breedte	Hoogte/diepte	Installatiehoogte	Nuttige inhoud	Speciaal toebehoren pagina
Model	Article no.	Length and width	Height/depth	Installation height	Capacity	Special accessories page
B	3951*	1500 x 1000	450	600	164 l	116-121
B	3952**	1500 x 1000	450	600	147 l	116-121
B	3953***	1500 x 1000	450	600	147 l	116-121

HOESCH Systemvariante

MODELL	ART. NR.	SYSTEMVARIANTE	INST. HÖHE	POSITION D. AGGREGATE	AIR-DÜSEN	ZUBEHÖR SEITE
Modèle	N° D'article	Système bainéo	Hauteur de montage	Disposition des éléments techniques	Buses à air	Accessoires spéciaux, Page
Mode	Artikelnummer	Whirlsystemen	Installatiehoogte	Techniekopstelling	Airsproeiers	Speciaal toebehoren pagina
Model	Article no.	Variant of system	Installation height	The aggregate placement	Air jet	Special accessories page
B	...i.305	iSensi (Chrom)	600	001	12	45
B	...i.310	iSensi (Weiß)	600	001	12	45

* Version mit Überlaufschlitz und Klick/Klack in Weiß / Version avec fente de débordement et vidage spécial (clic/clac en blanc) / Versie met overloopgleuf en afvoer-/overloopcombinatie (klik/klak in wit) / Version with slot overflow and click-clack in white
 ** Version mit Ein-/Über- und Ablauf mit Excenter, Vormontiert, 1/2 Zoll Mischwasseranschluß in Chrom / Version avec remplissage par le trap-plein avec vidage spécial en chrome / Versie met in-, af- en overloopgarnitur in chrom
 / Version with drain/overflow fitting with bathtub filling system, pre-assembled, 1/2 inch mixed water connection, chrome
 *** Version mit Ein-/Über- und Ablauf mit Excenter, Vormontiert, 1/2 Zoll Mischwasseranschluß in Weiß / Version avec remplissage par le trap-plein avec vidage spécial en blanc / Versie met in-, af- en overloopgarnitur in wit
 / Version with drain/overflow fitting with bathtub filling system, pre-assembled, 1/2 inch mixed water connection, white

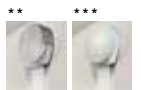

NEU Auch in Bi-Color erhältlich (siehe Seite 14) / Aussi disponible en bicolore (voir page 14) / Ook verkrijgbaar in bi-colour (zie pagina 14) / Also available in bi-colour (see page 14)
 Schiefergrau-weiß / Gris-ardoise blanc / Leigrijs wit / Slate grey white
 Schwarz-weiß / Noir blanc / Zwart wit / Black white

iSENSI MONOLITH

1700 x 1000 Trapez Badewannen
Baingnoires trapezoidale / Trapezium baden / Trapezoidal

Linke Ausführung
Version gauche / Linkse uitvoering / Left hand version

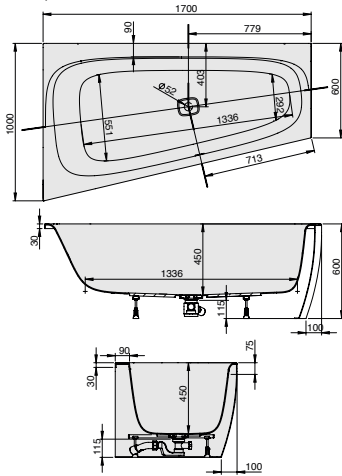

i Gilt für Version mit Befüllfunktion: Wasseranschlusslauch für Warm-/Kaltwasser vormontiert, Länge 1,20 m, Innengewinde 1/2" / S'applique à la version avec fonction de remplissage: tuyau de raccordement d'eau pour eau chaude/froide pré-monté, longueur 1,20 m, filetage intérieur 1/2" / Geldt voor uitvoering met vulfunctie: Wateraansluiting voor warm/koud water voorgemonteerd, lengte 1,20 m, binnendraad 1/2" / Applies to version with filling function: Water connection hose for hot/cold water pre-assembled, length 1.20 m, internal thread 1/2"

DE Badewanne aus Acryl mit fester Schürze (Monolith) inkl. vormontiertem Untergestell u. Überlaufgarnitur (optional wählbar, siehe Tabelle), Anschlussschlauch zur Verbindung an HT-Hausanschluss und weißer Design Ablaufdeckel im Lieferumfang enthalten.

NL Afvoer-/overloopcombinatie (optioneel te kiezen, zie tabel), Aansluitflexibel voor aansluiting aan bouwzijdige afvoerleiding, Onderstel en wit design afvoerdeksel bij de levering inbegrepen. Vrijstaande baden van acryl/ABS aangevormd paneel in verschillende uitvoeringen incl. onderstel.

FR Vidage spécial (en option, voir tableau), raccord de tuyau pour le raccordement/connexion HT-maison, couvercle d'écoulement blanc design et châssis inclus. Baignoire autonome en acrylique/ABS avec tablier monocoque différentes versions y compris chassis.

EN Acrylic bathtub with fixed apron (monolith) including pre-assembled base and overflow set (optional selectable, see table), connection hose for connection to HT house connection and white design drain cover included.

MODELL	ART. NR.	LÄNGE/BREITE	HÖHE/TIEFE	INST. HÖHE	NUTZINHALT	ZUBEHÖR SEITE
Modèle	N° D'article	Longueur Et Largeur	Hauteur/profondeur	Hauteur de montage	Contenu utile	Accessoires spéciaux, Page
Mode	Artikelnummer	Lengte En Breedte	Hoogte/diepte	Installatiehoogte	Nuttige inhoud	Speciaal toebehoren pagina
Model	Article no.	Length and width	Height/depth	Installation height	Capacity	Special accessories page
B	3873*	1700 x 1000	450	600	194 l	116-121
B	3874**	1700 x 1000	450	600	174 l	116-121
B	3898***	1700 x 1000	450	600	174 l	116-121

HOESCH Systemvariante

MODELL	ART. NR.	SYSTEMVARIANTE	INST. HÖHE	POSITION D. AGGREGATE	AIR-DÜSEN	ZUBEHÖR SEITE
Modèle	N° D'article	Système balnéo	Hauteur de montage	Disposition des éléments techniques	Buses à air	Accessoires spéciaux, Page
Mode	Artikelnummer	Whirlsystemen	Installatiehoogte	Techniekopstelling	Airsproeiers	Speciaal toebehoren pagina
Model	Article no.	Variant of system	Installation height	The aggregate placement	Air jet	Special accessories page
Bi.305	iSensi (Chrom)	600	002	14	45
Bi.310	iSensi (Weiß)	600	002	14	45

* Version mit Überlaufschlitz und Klick/Klack in Weiß / Version avec fente de débordement et vidage spécial (clic/clac en blanc) / Versie met overloopgleuf en afvoer-/overloopcombinatie (klik/klak in wit) / Version with slot overflow and click-clack in white
 ** Version mit Ein-/Über- und Ablauf mit Excenter, Vormontiert, 1/2 Zoll Mischwasseranschluss in Chrom / Version avec remplissage par le trop-plein avec vidage spécial en chrome / Versie met in-, af- en overloopgarnitur in chroom / Version with drain/overflow fitting with bathtub filling system, pre-assembled, 1/2 inch mixed water connection, chrome
 *** Version mit Ein-/Über- und Ablauf mit Excenter, Vormontiert, 1/2 Zoll Mischwasseranschluss in Weiß / Version avec remplissage par le trop-plein avec vidage spécial en blanc / Versie met in-, af- en overloopgarnitur in wit / Version with drain/overflow fitting with bathtub filling system, pre-assembled, 1/2 inch mixed water connection, white

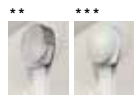

NEU Auch in Bi-Color erhältlich (siehe Seite 14) / Aussi disponible en bicolore (voir page 14) / Ook verkrijgbaar in bi-colour (zie pagina 14) / Also available in bi-colour (see page 14)
 Schiefergrau-weiß / Gris-ardoise blanc / Leigrijs wit / Slate grey white
 Schwarz-weiß / Noir blanc / Zwart wit / Black white

iSENSI MONOLITH

1700 x 1000 Trapez Badewannen
Baingnoires trapezoidale / Trapezium baden / Trapezoidal

Rechte Ausführung
Version droite / Rechte uitvoering / Right hand version

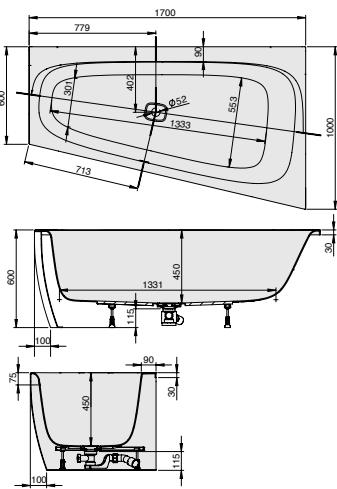

i Gilt für Version mit Befüllfunktion: Wasseranschlusslauch für Warm-/Kaltwasser vormontiert, Länge 1,20 m, Innengewinde 1/2" / S'applique à la version avec fonction de remplissage: tuyau de raccordement d'eau pour eau chaude/froide pré-monté, longueur 1,20 m, filetage intérieur 1/2" / Geldt voor uitvoering met vulfunctie: Wateraansluiting voor warm/koud water voorgemonteerd, lengte 1,20 m, binnendraad 1/2" / Applies to version with filling function: Water connection hose for hot/cold water pre-assembled, length 1.20 m, internal thread 1/2"

DE Badewanne aus Acryl mit fester Schürze (Monolith) inkl. vormontiertem Untergestell u. Überlaufgarnitur (optional wählbar, siehe Tabelle), Anschlussschlauch zur Verbindung an HT-Hausanschluss und weißer Design Ablaufdeckel im Lieferumfang enthalten.

NL Afvoer-/overloopcombinatie (optioneel te kiezen, zie tabel), Aansluitflexibel voor aansluiting aan bouwzijdige afvoerleiding, Onderstel en wit design afvoerdeksel bij de levering inbegrepen. Vrijstaande baden van acryl/ABS aangevormd paneel in verschillende uitvoeringen incl. onderstel.

FR Vidage spécial (en option, voir tableau), raccord de tuyau pour le raccordement/connexion HT-maison, couvercle d'écoulement blanc design et châssis inclus. Baignoire autonome en acrylique/ABS avec tablier monocoque différentes versions y compris chassis.

EN Acrylic bathtub with fixed apron (monolith) including pre-assembled base and overflow set (optional selectable, see table), connection hose for connection to HT house connection and white design drain cover included.

MODELL	ART. NR.	LÄNGE/BREITE	HÖHE/TIEFE	INST. HÖHE	NUTZINHALT	ZUBEHÖR SEITE
Modèle	N° D'article	Longueur Et Largeur	Hauteur/profondeur	Hauteur de montage	Contenu utile	Accessoires spéciaux, Page
Mode	Artikelnummer	Lengte En Breedte	Hoogte/diepte	Installatiehoogte	Nuttige inhoud	Speciaal toebehoren pagina
Model	Article no.	Length and width	Height/depth	Installation height	Capacity	Special accessories page
B	3870*	1700 x 1000	450	600	194 l	116-121
B	3871**	1700 x 1000	450	600	174 l	116-121
B	3897***	1700 x 1000	450	600	174 l	116-121

HOESCH Systemvariante

MODELL	ART. NR.	SYSTEMVARIANTE	INST. HÖHE	POSITION D. AGGREGATE	AIR-DÜSEN	ZUBEHÖR SEITE
Modèle	N° D'article	Système balnéo	Hauteur de montage	Disposition des éléments techniques	Buses à air	Accessoires spéciaux, Page
Mode	Artikelnummer	Whirlsystemen	Installatiehoogte	Techniekopstelling	Airsproeiers	Speciaal toebehoren pagina
Model	Article no.	Variant of system	Installation height	The aggregate placement	Air jet	Special accessories page
Bi.305	iSensi (Chrom)	600	001	14	45
Bi.310	iSensi (Weiß)	600	001	14	45

* Version mit Überlaufschlitz und Klick/Klack in Weiß / Version avec fente de débordement et vidage spécial (clic/clac en blanc) / Versie met overloopgleuf en afvoer-/overloopcombinatie (klik/klak in wit) / Version with slot overflow and click-clack in white
 ** Version mit Ein-/Über- und Ablauf mit Excenter, Vormontiert, 1/2 Zoll Mischwasseranschluss in Chrom / Version avec remplissage par le trop-plein avec vidage spécial en chrome / Versie met in-, af- en overloopgarnitur in chroom / Version with drain/overflow fitting with bathtub filling system, pre-assembled, 1/2 inch mixed water connection, chrome
 *** Version mit Ein-/Über- und Ablauf mit Excenter, Vormontiert, 1/2 Zoll Mischwasseranschluss in Weiß / Version avec remplissage par le trop-plein avec vidage spécial en blanc / Versie met in-, af- en overloopgarnitur in wit / Version with drain/overflow fitting with bathtub filling system, pre-assembled, 1/2 inch mixed water connection, white



NEU Auch in Bi-Color erhältlich (siehe Seite 14) / Aussi disponible en bicolore (voir page 14) / Ook verkrijgbaar in bi-colour (zie pagina 14) / Also available in bi-colour (see page 14)
 Schiefergrau-weiß / Gris-ardoise blanc / Leigrijs wit / Slate grey white
 Schwarz-weiß / Noir blanc / Zwart wit / Black white

iSENSI MONOLITH

1800 x 1200 Trapez Badewannen
 Baingnoires trapezoidale / Trapezium baden / Trapezoidal
Linke Ausführung
 Version gauche / Linkse uitvoering / Left hand version

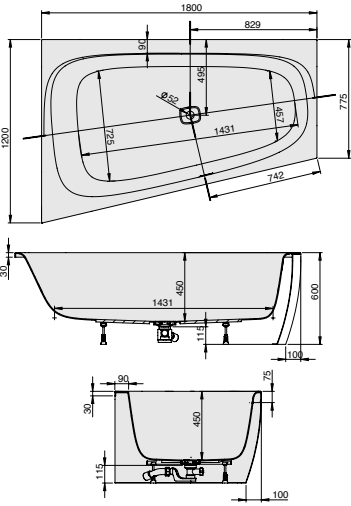

i Gilt für Version mit Befüllfunktion: Wasseranschlusschlauch für Warm-/Kaltwasser vormontiert, Länge 1,20 m, Innengewinde 1/2" / S'applique à la version avec fonction de remplissage: tuyau de raccordement d'eau pour eau chaude/froide pré-monté, longueur 1,20 m, filetage intérieur 1/2" / Geldt voor uitvoering met vulfunctie: Wateraansluiting voor warm/koud water voorgemonteerd, lengte 1,20 m, binnendraad 1/2" / Applies to version with filling function: Water connection hose for hot/cold water pre-assembled, length 1.20 m, internal thread 1/2"

DE Badewanne aus Acryl mit fester Schürze (Monolith) inkl. vormontiertem Untergestell u. Überlaufgarnitur (optional wählbar, siehe Tabelle). Anschlusschlauch zur Verbindung an HT-Hausanschluss und weißer Design Ablaufdeckel im Lieferumfang enthalten.

NL Afvoer-/overloopcombinatie (optioneel te kiezen, zie tabel). Aansluitflexibel voor aansluiting aan bouwzijdige afvoerleiding. Onderstel en wit design afvoerdeksel bij de levering inbegrepen. Vrijstaande baden van acryl/ABS aangevormd paneel in verschillende uitvoeringen incl. onderstel.

FR Vidage spécial (en option, voir tableau), raccord de tuyau pour le raccordement/connexion HT-maison, couvercle d'écoulement blanc design et châssis inclus. Baignoire autonome en acrylique/ABS avec tablier monocoque différentes versions y compris chassis.

EN Acrylic bathtub with fixed apron (monolith) including pre-assembled base and overflow set (optional selectable, see table), connection hose for connection to HT house connection and white design drain cover included.



MODELL	ART. NR.	LÄNGE/BREITE	HÖHE/TIEFE	INST. HÖHE	NUTZINHALT	ZUBEHÖR SEITE
Modèle	N° D'article	Longueur Et Largeur	Hauteur/profondeur	Hauteur de montage	Contenu utile	Accessoires spéciaux, Page
Mode	Artikelnummer	Lengte En Breedte	Hoogte/diepte	Installatiehoogte	Nuttige inhoud	Speciaal toebehoren pagina
Model	Article no.	Length and width	Height/depth	Installation height	Capacity	Special accessories page
B	3963*	1800 x 1200	450	600	301 l	116-121
B	3964**	1800 x 1200	450	600	275 l	116-121
B	3965***	1800 x 1200	450	600	275 l	116-121

HOESCH Systemvariante

MODELL	ART. NR.	SYSTEMVARIANTE	INST. HÖHE	POSITION D. AGGREGATE	AIR-DÜSEN	ZUBEHÖR SEITE
Modèle	N° D'article	Système balnéo	Hauteur de montage	Disposition des éléments techniques	Busés à air	Accessoires spéciaux, Page
Mode	Artikelnummer	Whirlsystemen	Installatiehoogte	Techniekopstelling	Airsproeiers	Speciaal toebehoren pagina
Model	Article no.	Variant of system	Installation height	The aggregate placement	Air jet	Special accessories page
B	...i.305	iSensi (Chrom)	600	002	14	45
B	...i.310	iSensi (Weiß)	600	002	14	45

* **Version mit Überlaufschlitz und Klick/Klack in Weiß** / Version avec fente de débordement et vidage spécial (clic/clac en blanc) / Versie met overloopgleuf en afvoer-/overloopcombinatie (klik/klak in wit) / Version with slot overflow and click-clack in white

** **Version mit Ein-/ Über- und Ablauf mit Excenter, Vormontiert, 1/2 Zoll Mischwasseranschluss in Chrom** / Version avec remplissage par le trop-plein avec vidage spécial en chrome / Versie met in-, af- en overloopgarnitur in chrom / Version with drain/overflow fitting with bathtub filling system, pre-assembled, 1/2 inch mixed water connection, chrome

*** **Version mit Ein-/ Über- und Ablauf mit Excenter, Vormontiert, 1/2 Zoll Mischwasseranschluss in Weiß** / Version avec remplissage par le trop-plein avec vidage spécial en blanc / Versie met in-, af- en overloopgarnitur in wit / Version with drain/overflow fitting with bathtub filling system, pre-assembled, 1/2 inch mixed water connection, white

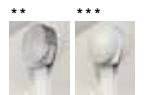

Auch in Bi-Color erhältlich (siehe Seite 14) / Aussi disponible en bicolore (voir page 14) / Ook verkrijgbaar in bi-colour (zie pagina 14) / Also available in bi-colour (see page 14)
 Schiefergrau-weiß / Gris-ardoise blanc / Leigrijs wit / Slate grey white
 Schwarz-weiß / Noir blanc / Zwart wit / Black white

iSENSI MONOLITH

1800 x 1200 Trapez Badewannen
 Baingnoires trapezoidale / Trapezium baden / Trapezoidal
Rechte Ausführung
 Version droite / Rechte uitvoering / Right hand version

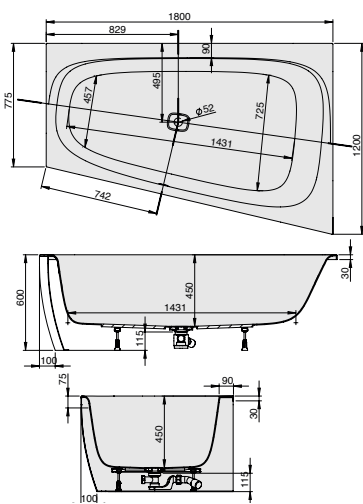

i Gilt für Version mit Befüllfunktion: Wasseranschlusschlauch für Warm-/Kaltwasser vormontiert, Länge 1,20 m, Innengewinde 1/2" / S'applique à la version avec fonction de remplissage: tuyau de raccordement d'eau pour eau chaude/froide pré-monté, longueur 1,20 m, filetage intérieur 1/2" / Geldt voor uitvoering met vulfunctie: Wateraansluiting voor warm/koud water voorgemonteerd, lengte 1,20 m, binnendraad 1/2" / Applies to version with filling function: Water connection hose for hot/cold water pre-assembled, length 1.20 m, internal thread 1/2"

DE Badewanne aus Acryl mit fester Schürze (Monolith) inkl. vormontiertem Untergestell u. Überlaufgarnitur (optional wählbar, siehe Tabelle). Anschlusschlauch zur Verbindung an HT-Hausanschluss und weißer Design Ablaufdeckel im Lieferumfang enthalten.

NL Afvoer-/overloopcombinatie (optioneel te kiezen, zie tabel). Aansluitflexibel voor aansluiting aan bouwzijdige afvoerleiding. Onderstel en wit design afvoerdeksel bij de levering inbegrepen. Vrijstaande baden van acryl/ABS aangevormd paneel in verschillende uitvoeringen incl. onderstel.

FR Vidage spécial (en option, voir tableau), raccord de tuyau pour le raccordement/connexion HT-maison, couvercle d'écoulement blanc design et châssis inclus. Baignoire autonome en acrylique/ABS avec tablier monocoque différentes versions y compris chassis.

EN Acrylic bathtub with fixed apron (monolith) including pre-assembled base and overflow set (optional selectable, see table), connection hose for connection to HT house connection and white design drain cover included.



MODELL	ART. NR.	LÄNGE/BREITE	HÖHE/TIEFE	INST. HÖHE	NUTZINHALT	ZUBEHÖR SEITE
Modèle	N° D'article	Longueur Et Largeur	Hauteur/profondeur	Hauteur de montage	Contenu utile	Accessoires spéciaux, Page
Mode	Artikelnummer	Lengte En Breedte	Hoogte/diepte	Installatiehoogte	Nuttige inhoud	Speciaal toebehoren pagina
Model	Article no.	Length and width	Height/depth	Installation height	Capacity	Special accessories page
B	3959*	1800 x 1200	450	600	301 l	116-121
B	3960**	1800 x 1200	450	600	275 l	116-121
B	3961***	1800 x 1200	450	600	275 l	116-121

HOESCH Systemvariante

MODELL	ART. NR.	SYSTEMVARIANTE	INST. HÖHE	POSITION D. AGGREGATE	AIR-DÜSEN	ZUBEHÖR SEITE
Modèle	N° D'article	Système balnéo	Hauteur de montage	Disposition des éléments techniques	Busés à air	Accessoires spéciaux, Page
Mode	Artikelnummer	Whirlsystemen	Installatiehoogte	Techniekopstelling	Airsproeiers	Speciaal toebehoren pagina
Model	Article no.	Variant of system	Installation height	The aggregate placement	Air jet	Special accessories page
B	...i.305	iSensi (Chrom)	600	001	14	45
B	...i.310	iSensi (Weiß)	600	001	14	45

* **Version mit Überlaufschlitz und Klick/Klack in Weiß** / Version avec fente de débordement et vidage spécial (clic/clac en blanc) / Versie met overloopgleuf en afvoer-/overloopcombinatie (klik/klak in wit) / Version with slot overflow and click-clack in white

** **Version mit Ein-/ Über- und Ablauf mit Excenter, Vormontiert, 1/2 Zoll Mischwasseranschluss in Chrom** / Version avec remplissage par le trop-plein avec vidage spécial en chrome / Versie met in-, af- en overloopgarnitur in chrom / Version with drain/overflow fitting with bathtub filling system, pre-assembled, 1/2 inch mixed water connection, chrome

*** **Version mit Ein-/ Über- und Ablauf mit Excenter, Vormontiert, 1/2 Zoll Mischwasseranschluss in Weiß** / Version avec remplissage par le trop-plein avec vidage spécial en blanc / Versie met in-, af- en overloopgarnitur in wit / Version with drain/overflow fitting with bathtub filling system, pre-assembled, 1/2 inch mixed water connection, white

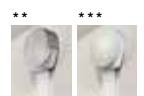

Auch in Bi-Color erhältlich (siehe Seite 14) / Aussi disponible en bicolore (voir page 14) / Ook verkrijgbaar in bi-colour (zie pagina 14) / Also available in bi-colour (see page 14)
 Schiefergrau-weiß / Gris-ardoise blanc / Leigrijs wit / Slate grey white
 Schwarz-weiß / Noir blanc / Zwart wit / Black white

iSENSI MONOLITH

1800 x 1400 Trapez Badewannen
 Baingnoires trapezoidale / Trapezium
 baden / Trapezoidal
Linke Ausführung
 Version gauche / Linkse uitvoering
 / Left hand version

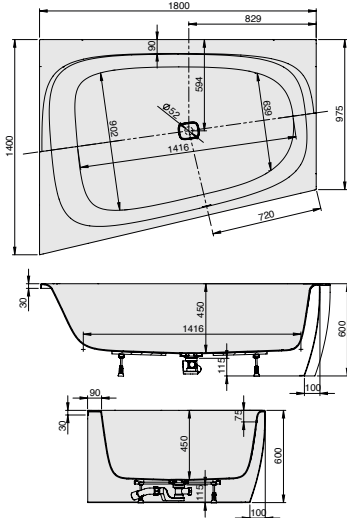

i Gült für Version mit Befüllfunktion: Wasseranschlusslauch für Warm-/Kaltwasser vormontiert, Länge 1,20 m, Innengewinde 1/2" / S'applique à la version avec fonction de remplissage: tuyau de raccordement d'eau pour eau chaude/froide pré-monté, longueur 1,20 m, filetage intérieur 1/2" / Geldt voor uitvoering met vulfunctie: Wateraansluiting voor warm/koud water voorgemonteerd, lengte 1,20 m, binnendraad 1/2" / Applies to version with filling function: Water connection hose for hot/cold water pre-assembled, length 1.20 m, internal thread 1/2"

- DE** Badewanne aus Acryl mit fester Schürze (Monolith) inkl. vormontiertem Untergestell u. Überlaufgarnitur (optional wählbar, siehe Tabelle), Anschlusslauch zur Verbindung an HT-Hausanschluss und weißer Design Ablaufdeckel im Lieferumfang enthalten.
- FR** Vidage spécial (en option, voir tableau), raccord de tuyau pour le raccordement/connexion HT-maison, couvercle d'écoulement blanc design et châssis inclus. Baignoire autonome en acrylique/ABS avec tablier monocoque différentes versions y compris chassis.
- NL** Afvoer-/overloopcombinatie (optioneel te kiezen, zie tabel), Aansluitflexibel voor aansluiting aan bouwzijdige afvoerleiding, Onderstel en wit design afvoerdeksel bij de levering inbegrepen. Vrijstaande baden van acryl/ABS aangevormd paneelin verschillende uitvoeringen incl. onderstel.
- EN** Acrylic bathtub with fixed apron (monolith) including pre-assembled base and overflow set (optional selectable, see table), connection hose for connection to HT house connection and white design drain cover included.

MODELL	ART. NR.	LÄNGE/BREITE	HÖHE/TIEFE	INST. HÖHE	NUTZINHALT	ZUBEHÖR SEITE
Modèle Mode Model	N° D'article Artikelnummer Article no.	Longueur Et Largeur Lengte En Breedte Length and width (mm)	Hauteur/profondeur Hoogte/diepte Height/depth (mm)	Hauteur de montage Installatiehoogte Installation height (mm)	Contenu utile Nuttige inhoud Capacity	Accessoires spéciaux, Page Speciaal toebehoren pagina Special accessories page
B	3879*	1800 x 1400	450	600	393 l	116-121
B	3880**	1800 x 1400	450	600	361 l	116-121
B	3900**	1800 x 1400	450	600	361 l	116-121

HOESCH Systemvariante

MODELL	ART. NR.	SYSTEMVARIANTE	INST. HÖHE	POSITION D. AGGREGATE	AIR-DÜSEN	ZUBEHÖR SEITE
Modèle Mode Model	N° D'article Artikelnummer Article no.	Système bainé Whirlsystemen Variant of system	Hauteur de montage Installatiehoogte Installation height (mm)	Disposition des éléments techniques Techniekopstelling The aggregate placement	Buses à air Airsproeiers Air jet	Accessoires spéciaux, Page Speciaal toebehoren pagina Special accessories page
B	...i.305	iSensi (Chrom)	600	002	20	45
B	...i.310	iSensi (Weiß)	600	002	20	45

- * Version mit Überlaufschlitz und Klick/Klack in Weiß / Version avec fente de débordement et vidage spécial (clic/clac en blanc) / Versie met overloopgleuf en afvoer-/overloopcombinatie (klik/klak in wit) / Version with slot overflow and click-clack in white
- ** Version mit Ein-/Über- und Ablauf mit Excenter, Vormontiert, 1/2 Zoll Mischwasseranschluß in Chrom / Version avec remplissage par le trop-plein avec vidage spécial en chrome / Versie met in-, af- en overloopgarnitur in chrom
- *** Version mit Ein-/Über- und Ablauf mit Excenter, Vormontiert, 1/2 Zoll Mischwasseranschluß in Weiß / Version avec remplissage par le trop-plein avec vidage spécial en blanc / Versie met in-, af- en overloopgarnitur in wit
- NEU Auch in Bi-Color erhältlich (siehe Seite 14) / Aussi disponible en bicolore (voir page 14) / Ook verkrijgbaar in bi-colour (zie pagina 14) / Also available in bi-colour (see page 14)
- Schiefergrau-weiß / Gris-ardoise blanc / Leigrijs wit / Slate grey white
- Schwarz-weiß / Noir blanc / Zwart wit / Black white

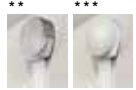

iSENSI MONOLITH

1800 x 1400 Trapez Badewannen
 Baingnoires trapezoidale / Trapezium
 baden / Trapezoidal
Rechte Ausführung
 Version droite / Rechte uitvoering
 / Right hand version

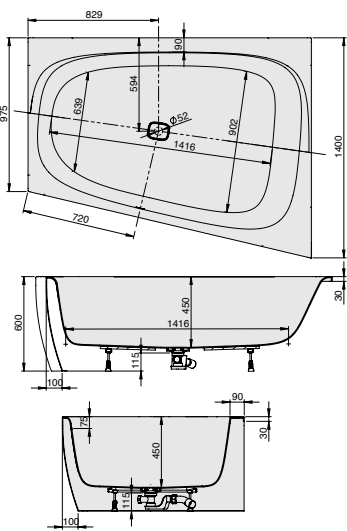

i Gült für Version mit Befüllfunktion: Wasseranschlusslauch für Warm-/Kaltwasser vormontiert, Länge 1,20 m, Innengewinde 1/2" / S'applique à la version avec fonction de remplissage: tuyau de raccordement d'eau pour eau chaude/froide pré-monté, longueur 1,20 m, filetage intérieur 1/2" / Geldt voor uitvoering met vulfunctie: Wateraansluiting voor warm/koud water voorgemonteerd, lengte 1,20 m, binnendraad 1/2" / Applies to version with filling function: Water connection hose for hot/cold water pre-assembled, length 1.20 m, internal thread 1/2"

- DE** Badewanne aus Acryl mit fester Schürze (Monolith) inkl. vormontiertem Untergestell u. Überlaufgarnitur (optional wählbar, siehe Tabelle), Anschlusslauch zur Verbindung an HT-Hausanschluss und weißer Design Ablaufdeckel im Lieferumfang enthalten.
- FR** Vidage spécial (en option, voir tableau), raccord de tuyau pour le raccordement/connexion HT-maison, couvercle d'écoulement blanc design et châssis inclus. Baignoire autonome en acrylique/ABS avec tablier monocoque différentes versions y compris chassis.
- NL** Afvoer-/overloopcombinatie (optioneel te kiezen, zie tabel), Aansluitflexibel voor aansluiting aan bouwzijdige afvoerleiding, Onderstel en wit design afvoerdeksel bij de levering inbegrepen. Vrijstaande baden van acryl/ABS aangevormd paneelin verschillende uitvoeringen incl. onderstel.
- EN** Acrylic bathtub with fixed apron (monolith) including pre-assembled base and overflow set (optional selectable, see table), connection hose for connection to HT house connection and white design drain cover included.

MODELL	ART. NR.	LÄNGE/BREITE	HÖHE/TIEFE	INST. HÖHE	NUTZINHALT	ZUBEHÖR SEITE
Modèle Mode Model	N° D'article Artikelnummer Article no.	Longueur Et Largeur Lengte En Breedte Length and width (mm)	Hauteur/profondeur Hoogte/diepte Height/depth (mm)	Hauteur de montage Installatiehoogte Installation height (mm)	Contenu utile Nuttige inhoud Capacity	Accessoires spéciaux, Page Speciaal toebehoren pagina Special accessories page
B	3876*	1800 x 1400	450	600	393 l	116-121
B	3877**	1800 x 1400	450	600	361 l	116-121
B	3899***	1800 x 1400	450	600	361 l	116-121

HOESCH Systemvariante

MODELL	ART. NR.	SYSTEMVARIANTE	INST. HÖHE	POSITION D. AGGREGATE	AIR-DÜSEN	ZUBEHÖR SEITE
Modèle Mode Model	N° D'article Artikelnummer Article no.	Système bainé Whirlsystemen Variant of system	Hauteur de montage Installatiehoogte Installation height (mm)	Disposition des éléments techniques Techniekopstelling The aggregate placement	Buses à air Airsproeiers Air jet	Accessoires spéciaux, Page Speciaal toebehoren pagina Special accessories page
B	...i.305	iSensi (Chrom)	600	001	20	45
B	...i.310	iSensi (Weiß)	600	001	20	45

- * Version mit Überlaufschlitz und Klick/Klack in Weiß / Version avec fente de débordement et vidage spécial (clic/clac en blanc) / Versie met overloopgleuf en afvoer-/overloopcombinatie (klik/klak in wit) / Version with slot overflow and click-clack in white
- ** Version mit Ein-/Über- und Ablauf mit Excenter, Vormontiert, 1/2 Zoll Mischwasseranschluß in Chrom / Version avec remplissage par le trop-plein avec vidage spécial en chrome / Versie met in-, af- en overloopgarnitur in chrom
- *** Version mit Ein-/Über- und Ablauf mit Excenter, Vormontiert, 1/2 Zoll Mischwasseranschluß in Weiß / Version avec remplissage par le trop-plein avec vidage spécial en blanc / Versie met in-, af- en overloopgarnitur in wit
- NEU Auch in Bi-Color erhältlich (siehe Seite 14) / Aussi disponible en bicolore (voir page 14) / Ook verkrijgbaar in bi-colour (zie pagina 14) / Also available in bi-colour (see page 14)
- Schiefergrau-weiß / Gris-ardoise blanc / Leigrijs wit / Slate grey white
- Schwarz-weiß / Noir blanc / Zwart wit / Black white

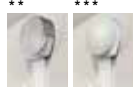

iSENSI MONOLITH

1500 Eckwanne
Baignoire d'angle / Hoekbad
/ Corner bathtubs

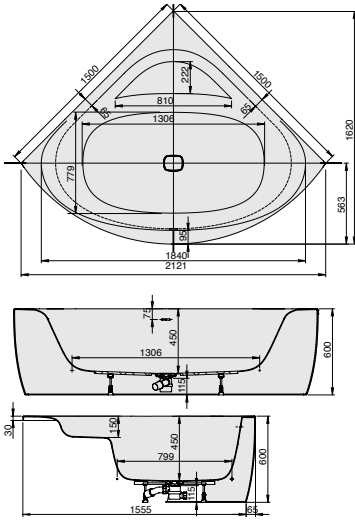

i Gilt für Version mit Befüllfunktion: Wasseranschluss Schlauch für Warm-/Kaltwasser vormontiert, Länge 1,20 m, Innengewinde 1/2" / S'applique à la version avec fonction de remplissage : tuyau de raccordement d'eau pour eau chaude/froide pré-monté, longueur 1,20 m, filetage intérieur 1/2" / Geldt voor uitvoering met vulfunctie: Wateraansluiting voor warm/koud water voorgemonteerd, lengte 1,20 m, binnendraad 1/2" / Applies to version with filling function: Water connection hose for hot/cold water pre-assembled, length 1.20 m, internal thread 1/2"

DE Badewanne aus Acryl mit fester Schürze (Monolith) inkl. vormontiertem Untergestell u. Überlaufgarnitur (optional wählbar, siehe Tabelle), Anschlussschlauch zur Verbindung an HT-Hausanschluss und weißer Design Ablaufdeckel im Lieferumfang enthalten.

NL Afvoer-/overloopcombinatie (optioneel te kiezen, zie tabel), Aansluitflexibel voor aansluiting aan bouwzijdige afvoerleiding, Onderstel en wit design afvoerdekse bij de levering inbegrepen. Vrijstaande baden van acryl/ABS aangevormd paneelin verschillende uitvoeringen incl. onderstel.

FR Vidage spécial (en option, voir tableau), raccord de tuyau pour le raccordement/connexion HT-maison, couvercle d'écoulement blanc design et châssis inclus. Baignoire autonome en acrylique/ABS avec tablier monocoque différentes versions y compris chassiss.

EN Acrylic bathtub with fixed apron (monolith) including pre-assembled base and overflow set (optional selectable, see table), connection hose for connection to HT house connection and white design drain cover included.

MODELL	ART. NR.	LÄNGE/BREITE	HÖHE/TIEFE	INST. HÖHE	NUTZINHALT	ZUBEHÖR SEITE
Modèle	N° D'article	Longueur Et Largeur	Hauteur/profondeur	Hauteur de montage	Contenu utile	Accessoires spéciaux, Page
Mode	Artikelnummer	Langte En Breedte	Hoogte/diepte	Installatiehoogte	Nuttige inhoud	Speciaal toebehoren pagina
Model	Article no.	Length and width	Height/depth	Installation height	Capacity	Special accessories page
B	3827*	1500	450	600	302 l	116-121
B	3857**	1500	450	600	272 l	116-121
B	3896***	1500	450	600	272 l	116-121

HOESCH Systemvariante

MODELL	ART. NR.	SYSTEMVARIANTE	INST. HÖHE	POSITION D. AGGREGATE	AIR-DÜSEN	ZUBEHÖR SEITE
Modèle	N° D'article	Système bainéo	Hauteur de montage	Disposition des éléments techniques	Buses à air	Accessoires spéciaux, Page
Mode	Artikelnummer	Whirlsystemen	Installatiehoogte	Techniekopstelling	Airsproeiers	Speciaal toebehoren pagina
Model	Article no.	Variant of system	Installation height	The aggregate placement	Air jet	Special accessories page
B	...i.305	iSensi (Chrom)	600	004	14	45
B	...i.310	iSensi (Weiß)	600	004	14	45

* Version mit Überlaufschlitz und Klick/Klack in Weiß / Version avec fente de débordement et vidage spécial (clic/clac en blanc)

** Versie met overloopgleuf en afvoer-/overloopcombinatie (klik/klak in wit) / Version with slot overflow and click-clack in white

*** Version mit Ein-/Über- und Ablauf mit Excenter, Vormontiert, 1/2 Zoll Mischwasseranschluß in Chrom

*** Version avec remplissage par le trop-plein avec vidage spécial en chrome / Versie met in-, af- en overloopgarnitur in chrom

*** Version with drain/overflow fitting with bathtub filling system, pre-assembled, 1/2 inch mixed water connection, chrome

*** Version mit Ein-/Über- und Ablauf mit Excenter, Vormontiert, 1/2 Zoll Mischwasseranschluß in Weiß

*** Version avec remplissage par le trop-plein avec vidage spécial en blanc / Versie met in-, af- en overloopgarnitur in wit

*** Version with drain/overflow fitting with bathtub filling system, pre-assembled, 1/2 inch mixed water connection, white

NEU

Auch in Bi-Color erhältlich (siehe Seite 14)

/ Aussi disponible en bicolore (voir page 14) / Ook verkrijgbaar in bi-colour (zie pagina 14) / Also available in bi-colour (see page 14)

Schiefergrau-weiß / Gris-ardoise blanc / Leigrijs wit / Slate grey white

Schwarz-weiß / Noir blanc / Zwart wit / Black white

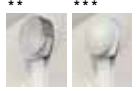

iSENSI MONOLITH

1600 x 750 Eckwanne
Baignoire d'angle / Hoekbad
/ Corner bathtubs
Linke Ausführung
Version gauche / Linkse uitvoering
/ Left hand version

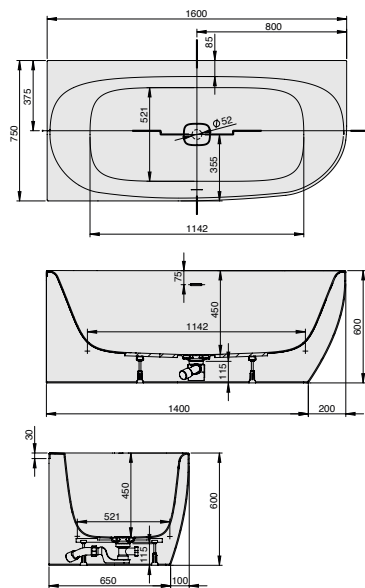

i Gilt für Version mit Befüllfunktion: Wasseranschluss Schlauch für Warm-/Kaltwasser vormontiert, Länge 1,20 m, Innengewinde 1/2" / S'applique à la version avec fonction de remplissage : tuyau de raccordement d'eau pour eau chaude/froide pré-monté, longueur 1,20 m, filetage intérieur 1/2" / Geldt voor uitvoering met vulfunctie: Wateraansluiting voor warm/koud water voorgemonteerd, lengte 1,20 m, binnendraad 1/2" / Applies to version with filling function: Water connection hose for hot/cold water pre-assembled, length 1.20 m, internal thread 1/2"

DE Badewanne aus Acryl mit fester Schürze (Monolith) inkl. vormontiertem Untergestell u. Überlaufgarnitur (optional wählbar, siehe Tabelle), Anschlussschlauch zur Verbindung an HT-Hausanschluss und weißer Design Ablaufdeckel im Lieferumfang enthalten.

NL Afvoer-/overloopcombinatie (optioneel te kiezen, zie tabel), Aansluitflexibel voor aansluiting aan bouwzijdige afvoerleiding, Onderstel en wit design afvoerdekse bij de levering inbegrepen. Vrijstaande baden van acryl/ABS aangevormd paneelin verschillende uitvoeringen incl. onderstel.

FR Vidage spécial (en option, voir tableau), raccord de tuyau pour le raccordement/connexion HT-maison, couvercle d'écoulement blanc design et châssis inclus. Baignoire autonome en acrylique/ABS avec tablier monocoque différentes versions y compris chassiss.

EN Acrylic bathtub with fixed apron (monolith) including pre-assembled base and overflow set (optional selectable, see table), connection hose for connection to HT house connection and white design drain cover included.

MODELL	ART. NR.	LÄNGE/BREITE	HÖHE/TIEFE	INST. HÖHE	NUTZINHALT	ZUBEHÖR SEITE
Modèle	N° D'article	Longueur Et Largeur	Hauteur/profondeur	Hauteur de montage	Contenu utile	Accessoires spéciaux, Page
Mode	Artikelnummer	Langte En Breedte	Hoogte/diepte	Installatiehoogte	Nuttige inhoud	Speciaal toebehoren pagina
Model	Article no.	Length and width	Height/depth	Installation height	Capacity	Special accessories page
B	3969*	1600 x 750	450	600	149 l	116-121
B	3970**	1600 x 750	450	600	134 l	116-121
B	3971***	1600 x 750	450	600	134 l	116-121

HOESCH Systemvariante

MODELL	ART. NR.	SYSTEMVARIANTE	INST. HÖHE	POSITION D. AGGREGATE	AIR-DÜSEN	ZUBEHÖR SEITE
Modèle	N° D'article	Système bainéo	Hauteur de montage	Disposition des éléments techniques	Buses à air	Accessoires spéciaux, Page
Mode	Artikelnummer	Whirlsystemen	Installatiehoogte	Techniekopstelling	Airsproeiers	Speciaal toebehoren pagina
Model	Article no.	Variant of system	Installation height	The aggregate placement	Air jet	Special accessories page
B	...i.305	iSensi (Chrom)	600	002	12	45
B	...i.310	iSensi (Weiß)	600	002	12	45

* Version mit Überlaufschlitz und Klick/Klack in Weiß / Version avec fente de débordement et vidage spécial (clic/clac en blanc)

** Versie met overloopgleuf en afvoer-/overloopcombinatie (klik/klak in wit) / Version with slot overflow and click-clack in white

*** Version mit Ein-/Über- und Ablauf mit Excenter, Vormontiert, 1/2 Zoll Mischwasseranschluß in Chrom

*** Version avec remplissage par le trop-plein avec vidage spécial en chrome / Versie met in-, af- en overloopgarnitur in chrom

*** Version with drain/overflow fitting with bathtub filling system, pre-assembled, 1/2 inch mixed water connection, chrome

*** Version mit Ein-/Über- und Ablauf mit Excenter, Vormontiert, 1/2 Zoll Mischwasseranschluß in Weiß

*** Version avec remplissage par le trop-plein avec vidage spécial en blanc / Versie met in-, af- en overloopgarnitur in wit

*** Version with drain/overflow fitting with bathtub filling system, pre-assembled, 1/2 inch mixed water connection, white

NEU

Auch in Bi-Color erhältlich (siehe Seite 14)

/ Aussi disponible en bicolore (voir page 14) / Ook verkrijgbaar in bi-colour (zie pagina 14) / Also available in bi-colour (see page 14)

Schiefergrau-weiß / Gris-ardoise blanc / Leigrijs wit / Slate grey white

Schwarz-weiß / Noir blanc / Zwart wit / Black white

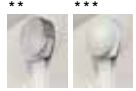

iSENSI MONOLITH

1600 x 750 Eckwanne
Baignoire d'angle / Hoekbad
/ Corner bathtubs

Rechte Ausführung
Version droite / Rechte uitvoering
/ Right hand version

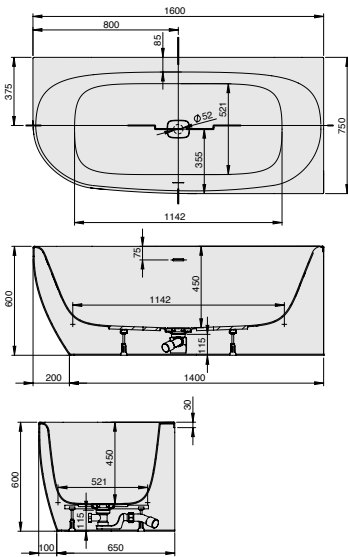

i Gilt für Version mit Befüllfunktion: Wasseranschluss Schlauch für Warm-/Kaltwasser vormontiert, Länge 1,20 m, Innengewinde 1/2" / S'applique à la version avec fonction de remplissage : tuyau de raccordement d'eau pour eau chaude/froide pré-monté, longueur 1,20 m, filetage intérieur 1/2" / Geldt voor uitvoering met vulfunctie: Wateraansluiting voor warm/koud water voorge-monteerd, lengte 1,20 m, binnendraad 1/2" / Applies to version with filling function: Water connection hose for hot/cold water pre-assembled, length 1.20 m, internal thread 1/2"

DE Badewanne aus Acryl mit fester Schürze (Monolith) inkl. vormontiertem Untergestell u. Überlaufgarnitur (optional wählbar, siehe Tabelle). Anschlussschlauch zur Verbindung an HT-Hausanschluss und weißer Design Ablaufdeckel im Lieferumfang enthalten.

NL Afvoer-/overloopcombinatie (optioneel te kiezen, zie tabel), aansluitflexibel voor aansluiting aan bouwzijdige afvoerleiding, Onderstel en wit design afvoerdekseel bij de levering inbegrepen. Vrijstaande baden van acryl/ABS aangevormd paneel in verschillende uitvoeringen incl. onderstel.

FR Vidage spécial (en option, voir tableau), raccord de tuyau pour le raccordement/connexion HT-maison, couvercle d'écoulement blanc design et châssis inclus. Baignoire autonome en acrylique/ABS avec tablier monocoque différentes versions y compris chassiss.

EN Acrylic bathtub with fixed apron (monolith) including pre-assembled base and overflow set (optional selectable, see table), connection hose for connection to HT house connection and white design drain cover included.

MODELL	ART. NR.	LÄNGE/BREITE	HÖHE/TIEFE	INST. HÖHE	NUTZINHALT	ZUBEHÖR SEITE
Modèle	N° D'article	Longueur Et Largeur	Hauteur/profondeur	Hauteur de montage	Contenu utile	Accessoires spéciaux, Page
Mode	Artikelnummer	Lengte En Breedte	Hoogte/diepte	Installatiehoogte	Nuttige inhoud	Speciaal toebehoren pagina
Model	Article no.	Length and width	Height/depth	Installation height	Capacity	Special accessories page
B	3972*	1600 x 750	450	600	149 l	116-121
B	3973**	1600 x 750	450	600	134 l	116-121
B	3974***	1600 x 750	450	600	134 l	116-121

HOESCH Systemvariante

MODELL	ART. NR.	SYSTEMVARIANTE	INST. HÖHE	POSITION D. AGGREGATE	AIR-DÜSEN	ZUBEHÖR SEITE
Modèle	N° D'article	Système bainéo	Hauteur de montage	Disposition des éléments techniques	Buses à air	Accessoires spéciaux, Page
Mode	Artikelnummer	Whirlsystemen	Installatiehoogte	Techniekopstelling	Airsproeiers	Speciaal toebehoren pagina
Model	Article no.	Variant of system	Installation height	The aggregate placement	Air jet	Special accessories page
B	...i.305	iSensi (Chrom)	600	001	12	45
B	...i.310	iSensi (Weiß)	600	001	12	45

* Version mit Überlaufschlitz und Klick/Klack in Weiß / Version avec fente de débordement et vidage spécial (clac/clac en blanc) / Versie met overloopgleuf en afvoer-/overloopcombinatie (klik/klak in wit) / Version with slot overflow and click-clack in white
 ** Version mit Ein-/Über- und Ablauf mit Excenter, Vormontiert, 1/2 Zoll Mischwasseranschluß in Chrom / Version avec remplissage par le trop-plein avec vidage spécial en chrome / Versie met in-, af- en overloopgarnitur in chrom
 *** Version mit Ein-/Über- und Ablauf mit Excenter, Vormontiert, 1/2 Zoll Mischwasseranschluß in Weiß / Version avec remplissage par le trop-plein avec vidage spécial en blanc / Versie met in-, af- en overloopgarnitur in wit / Version with drain/overflow fitting with bathtub filling system, pre-assembled, 1/2 inch mixed water connection, chrome

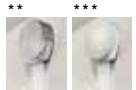

Auch in Bi-Color erhältlich (siehe Seite 14) / Aussi disponible en bicolore (voir page 14) / Ook verkrijgbaar in bi-colour (zie pagina 14) / Also available in bi-colour (see page 14)
 Schiefergrau-weiß / Gris-ardoise blanc / Leigrijs wit / Slate grey white
 Schwarz-weiß / Noir blanc / Zwart wit / Black white

iSENSI MONOLITH

1700 x 750 Eckwanne
Baignoire d'angle / Hoekbad
/ Corner bathtubs

Linke Ausführung
Version gauche / Linkse uitvoering
/ Left hand version

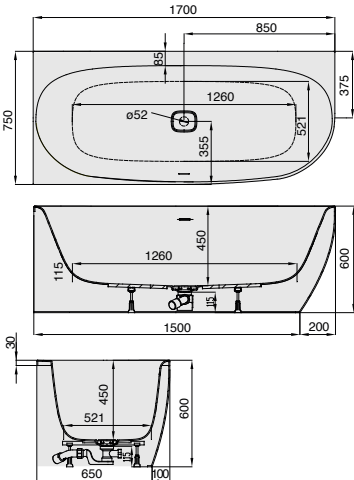

i Gilt für Version mit Befüllfunktion: Wasseranschluss Schlauch für Warm-/Kaltwasser vormontiert, Länge 1,20 m, Innengewinde 1/2" / S'applique à la version avec fonction de remplissage : tuyau de raccordement d'eau pour eau chaude/froide pré-monté, longueur 1,20 m, filetage intérieur 1/2" / Geldt voor uitvoering met vulfunctie: Wateraansluiting voor warm/koud water voorge-monteerd, lengte 1,20 m, binnendraad 1/2" / Applies to version with filling function: Water connection hose for hot/cold water pre-assembled, length 1.20 m, internal thread 1/2"

DE Badewanne aus Acryl mit fester Schürze (Monolith) inkl. vormontiertem Untergestell u. Überlaufgarnitur (optional wählbar, siehe Tabelle). Anschlussschlauch zur Verbindung an HT-Hausanschluss und weißer Design Ablaufdeckel im Lieferumfang enthalten.

NL Afvoer-/overloopcombinatie (optioneel te kiezen, zie tabel), aansluitflexibel voor aansluiting aan bouwzijdige afvoerleiding, Onderstel en wit design afvoerdekseel bij de levering inbegrepen. Vrijstaande baden van acryl/ABS aangevormd paneel in verschillende uitvoeringen incl. onderstel.

FR Vidage spécial (en option, voir tableau), raccord de tuyau pour le raccordement/connexion HT-maison, couvercle d'écoulement blanc design et châssis inclus. Baignoire autonome en acrylique/ABS avec tablier monocoque différentes versions y compris chassiss.

EN Acrylic bathtub with fixed apron (monolith) including pre-assembled base and overflow set (optional selectable, see table), connection hose for connection to HT house connection and white design drain cover included.

MODELL	ART. NR.	LÄNGE/BREITE	HÖHE/TIEFE	INST. HÖHE	NUTZINHALT	ZUBEHÖR SEITE
Modèle	N° D'article	Longueur Et Largeur	Hauteur/profondeur	Hauteur de montage	Contenu utile	Accessoires spéciaux, Page
Mode	Artikelnummer	Lengte En Breedte	Hoogte/diepte	Installatiehoogte	Nuttige inhoud	Speciaal toebehoren pagina
Model	Article no.	Length and width	Height/depth	Installation height	Capacity	Special accessories page
B	3814*	1700 x 750	450	600	165 l	116-121
B	3815**	1700 x 750	450	600	148 l	116-121
B	3886***	1700 x 750	450	600	148 l	116-121

HOESCH Systemvariante

MODELL	ART. NR.	SYSTEMVARIANTE	INST. HÖHE	POSITION D. AGGREGATE	AIR-DÜSEN	ZUBEHÖR SEITE
Modèle	N° D'article	Système bainéo	Hauteur de montage	Disposition des éléments techniques	Buses à air	Accessoires spéciaux, Page
Mode	Artikelnummer	Whirlsystemen	Installatiehoogte	Techniekopstelling	Airsproeiers	Speciaal toebehoren pagina
Model	Article no.	Variant of system	Installation height	The aggregate placement	Air jet	Special accessories page
B	...i.305	iSensi (Chrom)	600	002	12	45
B	...i.310	iSensi (Weiß)	600	002	12	45

* Version mit Überlaufschlitz und Klick/Klack in Weiß / Version avec fente de débordement et vidage spécial (clac/clac en blanc) / Versie met overloopgleuf en afvoer-/overloopcombinatie (klik/klak in wit) / Version with slot overflow and click-clack in white
 ** Version mit Ein-/Über- und Ablauf mit Excenter, Vormontiert, 1/2 Zoll Mischwasseranschluß in Chrom / Version avec remplissage par le trop-plein avec vidage spécial en chrome / Versie met in-, af- en overloopgarnitur in chrom
 *** Version mit Ein-/Über- und Ablauf mit Excenter, Vormontiert, 1/2 Zoll Mischwasseranschluß in Weiß / Version avec remplissage par le trop-plein avec vidage spécial en blanc / Versie met in-, af- en overloopgarnitur in wit / Version with drain/overflow fitting with bathtub filling system, pre-assembled, 1/2 inch mixed water connection, chrome

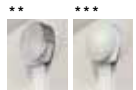

Auch in Bi-Color erhältlich (siehe Seite 14) / Aussi disponible en bicolore (voir page 14) / Ook verkrijgbaar in bi-colour (zie pagina 14) / Also available in bi-colour (see page 14)
 Schiefergrau-weiß / Gris-ardoise blanc / Leigrijs wit / Slate grey white
 Schwarz-weiß / Noir blanc / Zwart wit / Black white

iSENSI MONOLITH

1700 x 750 Eckwanne

Baignoire d'angle / Hoekbad
/ Corner bathtubs

Rechte Ausführung

Version droite / Rechthse uitvoering
/ Right hand version

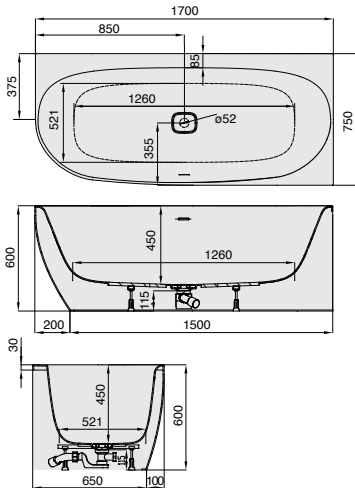

i Gilt für Version mit Befüllfunktion: Wasseranschluss Schlauch für Warm-/ Kaltwasser vormontiert, Länge 1,20 m, Innengewinde 1/2" / S'applique à la version avec fonction de remplissage: tuyau de raccordement d'eau pour eau chaude/froide pré-monté, longueur 1,20 m, filetage intérieur 1/2" / Geldt voor uitvoering met vulfunctie: Wateraansluiting voor warm/koud water voorgemonteerd, lengte 1,20 m, binnendraad 1/2" / Applies to version with filling function: Water connection hose for hot/cold water pre-assembled, length 1.20 m, internal thread 1/2"

DE Badewanne aus Acryl mit fester Schürze (Monolith) inkl. vormontiertem Untergestell u. Überlaufgarnitur (optional wählbar, siehe Tabelle). Anschlussschlauch zur Verbindung an HT-Hausanschluss und weißer Design Ablaufdeckel im Lieferumfang enthalten.

NL Afvoer-/overloopcombinatie (optioneel te kiezen, zie tabel), Aansluitflexibel voor aansluiting aan bouwzijdige afvoerleiding, Onderstel en wit design afvoerdekseel bij de levering inbegrepen. Vrijstaande baden van acryl/ABS aangevormd paneel in verschillende uitvoeringen incl. onderstel.

FR Vidage spécial (en option, voir tableau), raccord de tuyau pour le raccordement/connexion HT-maison, couvercle d'écoulement blanc design et châssis inclus. Baignoire autonome en acrylique/ABS avec tablier monocoque différentes versions y compris chassis.

EN Acrylic bathtub with fixed apron (monolith) including pre-assembled base and overflow set (optional selectable, see table), connection hose for connection to HT house connection and white design drain cover included.

MODELL Modèle Mode Model	ART. NR. N° D'article Artikelnummer Article no.	LÄNGE/BREITE Longueur Et Largeur Lengte En Breedte Length and width (mm)	HÖHE/TIEFE Hauteur/profondeur Hoogte/diepte Height/depth (mm)	INST. HÖHE Hauteur de montage Installatiehoogte Installation height (mm)	NUTZINHALT Contenu utile Nuttige inhoud Capacity	ZUBEHÖR SEITE Accessoires spéciaux, Page Specialia toebehoren pagina Special accessories page
B	3811 *	1700 x 750	450	600	165 l	116-121
B	3812 **	1700 x 750	450	600	148 l	116-121
B	3885 ***	1700 x 750	450	600	148 l	116-121

HOESCH Systemvariante

MODELL Modèle Mode Model	ART. NR. N° D'article Artikelnummer Article no.	SYSTEMVARIANTE Système balnéo Whirlsystemen Variant of system	INST. HÖHE Hauteur de montage Installatiehoogte Installation height (mm)	POSITION D. AGGREGATE Disposition des éléments techniques Techniekopstelling The aggregate placement	AIR-DÜSEN Buses à air Airsproeiers Air jet	ZUBEHÖR SEITE Accessoires spéciaux, Page Specialia toebehoren pagina Special accessories page
B	...i.305	iSensi (Chrom)	600	001	12	45
B	...i.310	iSensi (Weiß)	600	001	12	45

* Version mit Überlaufschlitz und Klick/Klack in Weiß / Version avec fente de débordement et vidage spécial (clac/clac en blanc)

/ Versie met overloopgleuf en afvoer-/overloopcombinatie (klik/klak in wit) / Version with slot overflow and click-clack in white

** Version mit Ein-/ Über- und Ablauf mit Excenter, Vormontiert, 1/2 Zoll Mischwasseranschluß in Chrom

/ Version avec remplissage par le trop-plein avec vidage spécial en chrome / Versie met in-, af- en overloopgarnitur in chrom

/ Version with drain/ overflow fitting with bathtub filling system, pre-assembled, 1/2 inch mixed water connection, chrome

*** Version mit Ein-/ Über- und Ablauf mit Excenter, Vormontiert, 1/2 Zoll Mischwasseranschluß in Weiß

/ Version avec remplissage par le trop-plein avec vidage spécial en blanc / Versie met in-, af- en overloopgarnitur in wit

/ Version with drain/ overflow fitting with bathtub filling system, pre-assembled, 1/2 inch mixed water connection, white

NEU Auch in Bi-Color erhältlich (siehe Seite 14) / Ook verkrijgbaar in bi-colour (zie pagina 14) / Also available in bi-colour (see page 14)
Schiefergrau-weiß / Gris-ardoise blanc / Leigrijs wit / Slate grey white
Schwarz-weiß / Noir blanc / Zwart wit / Black white

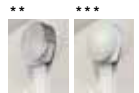

iSENSI MONOLITH

1800 x 800 Eckwanne

Baignoire d'angle / Hoekbad
/ Corner bathtubs

Linke Ausführung

Version gauche / Linkse uitvoering
/ Left hand version

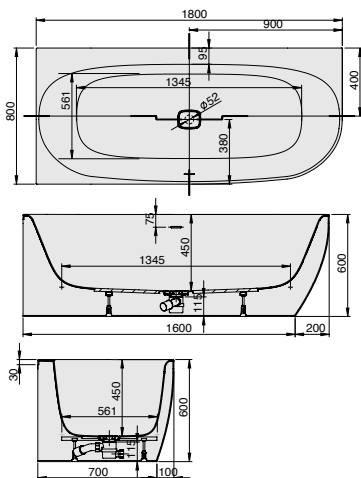

i Gilt für Version mit Befüllfunktion: Wasseranschluss Schlauch für Warm-/ Kaltwasser vormontiert, Länge 1,20 m, Innengewinde 1/2" / S'applique à la version avec fonction de remplissage: tuyau de raccordement d'eau pour eau chaude/froide pré-monté, longueur 1,20 m, filetage intérieur 1/2" / Geldt voor uitvoering met vulfunctie: Wateraansluiting voor warm/koud water voorgemonteerd, lengte 1,20 m, binnendraad 1/2" / Applies to version with filling function: Water connection hose for hot/cold water pre-assembled, length 1.20 m, internal thread 1/2"

DE Badewanne aus Acryl mit fester Schürze (Monolith) inkl. vormontiertem Untergestell u. Überlaufgarnitur (optional wählbar, siehe Tabelle). Anschlussschlauch zur Verbindung an HT-Hausanschluss und weißer Design Ablaufdeckel im Lieferumfang enthalten.

NL Afvoer-/overloopcombinatie (optioneel te kiezen, zie tabel), Aansluitflexibel voor aansluiting aan bouwzijdige afvoerleiding, Onderstel en wit design afvoerdekseel bij de levering inbegrepen. Vrijstaande baden van acryl/ABS aangevormd paneel in verschillende uitvoeringen incl. onderstel.

FR Vidage spécial (en option, voir tableau), raccord de tuyau pour le raccordement/connexion HT-maison, couvercle d'écoulement blanc design et châssis inclus. Baignoire autonome en acrylique/ABS avec tablier monocoque différentes versions y compris chassis.

EN Acrylic bathtub with fixed apron (monolith) including pre-assembled base and overflow set (optional selectable, see table), connection hose for connection to HT house connection and white design drain cover included.

MODELL Modèle Mode Model	ART. NR. N° D'article Artikelnummer Article no.	LÄNGE/BREITE Longueur Et Largeur Lengte En Breedte Length and width (mm)	HÖHE/TIEFE Hauteur/profondeur Hoogte/diepte Height/depth (mm)	INST. HÖHE Hauteur de montage Installatiehoogte Installation height (mm)	NUTZINHALT Contenu utile Nuttige inhoud Capacity	ZUBEHÖR SEITE Accessoires spéciaux, Page Specialia toebehoren pagina Special accessories page
B	3834 *	1800 x 800	450	600	201 l	116-121
B	3864 **	1800 x 800	450	600	182 l	116-121
B	3889 ***	1800 x 800	450	600	182 l	116-121

HOESCH Systemvariante

MODELL Modèle Mode Model	ART. NR. N° D'article Artikelnummer Article no.	SYSTEMVARIANTE Système balnéo Whirlsystemen Variant of system	INST. HÖHE Hauteur de montage Installatiehoogte Installation height (mm)	POSITION D. AGGREGATE Disposition des éléments techniques Techniekopstelling The aggregate placement	AIR-DÜSEN Buses à air Airsproeiers Air jet	ZUBEHÖR SEITE Accessoires spéciaux, Page Specialia toebehoren pagina Special accessories page
B	...i.305	iSensi (Chrom)	600	002	12	45
B	...i.310	iSensi (Weiß)	600	002	12	45

* Version mit Überlaufschlitz und Klick/Klack in Weiß / Version avec fente de débordement et vidage spécial (clac/clac en blanc)

/ Versie met overloopgleuf en afvoer-/overloopcombinatie (klik/klak in wit) / Version with slot overflow and click-clack in white

** Version mit Ein-/ Über- und Ablauf mit Excenter, Vormontiert, 1/2 Zoll Mischwasseranschluß in Chrom

/ Version avec remplissage par le trop-plein avec vidage spécial en chrome / Versie met in-, af- en overloopgarnitur in chrom

/ Version with drain/ overflow fitting with bathtub filling system, pre-assembled, 1/2 inch mixed water connection, chrome

*** Version mit Ein-/ Über- und Ablauf mit Excenter, Vormontiert, 1/2 Zoll Mischwasseranschluß in Weiß

/ Version avec remplissage par le trop-plein avec vidage spécial en blanc / Versie met in-, af- en overloopgarnitur in wit

/ Version with drain/ overflow fitting with bathtub filling system, pre-assembled, 1/2 inch mixed water connection, white

NEU Auch in Bi-Color erhältlich (siehe Seite 14) / Ook verkrijgbaar in bi-colour (zie pagina 14) / Also available in bi-colour (see page 14)
Schiefergrau-weiß / Gris-ardoise blanc / Leigrijs wit / Slate grey white
Schwarz-weiß / Noir blanc / Zwart wit / Black white



iSENSI MONOLITH

1800 x 800 Eckwanne
Baignoire d'angle / Hoekbad
/ Corner bathtubs

Rechte Ausführung
Version droite / Rechste uitvoering
/ Right hand version

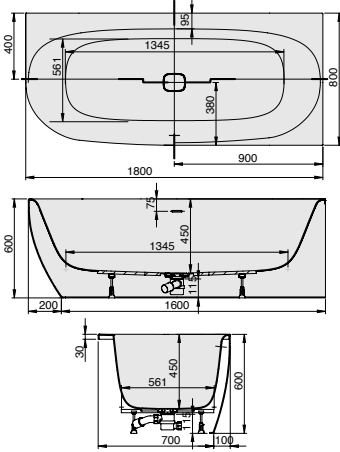

i Gilt für Version mit Befüllfunktion: Wasseranschluss Schlauch für Warm-/Kaltwasser vormontiert, Länge 1,20 m, Innengewinde 1/2" / S'applique à la version avec fonction de remplissage: tuyau de raccordement d'eau pour eau chaude/froide pré-monté, longueur 1,20 m, filetage intérieur 1/2" / Geldt voor uitvoering met vulfunctie: Wateraansluiting voor warm/koud water voormonteerd, lengte 1,20 m, binnendraad 1/2" / Applies to version with filling function: Water connection hose for hot/cold water pre-assembled, length 1.20 m, internal thread 1/2"

DE Badewanne aus Acryl mit fester Schürze (Monolith) inkl. vormontiertem Untergestell u. Überlaufgarnitur (optional wählbar, siehe Tabelle), Anschlussschlauch zur Verbindung an HT-Hausanschluss und weißer Design Ablaufdeckel im Lieferumfang enthalten.

NL Afvoer-/overloopcombinatie (optioneel te kiezen, zie tabel), Aansluitflexibel voor aansluiting aan bouwzijdige afvoerleiding, Onderstel en wit design afvoerdeksel bij de levering inbegrepen. Vrijstaande baden van acryl/ABS aangevormd paneelin verschillende uitvoeringen incl. onderstel.

FR Vidage spécial (en option, voir tableau), raccord de tuyau pour le raccordement/connexion HT-maison, couvercle d'écoulement blanc design et châssis inclus. Baignoire autonome en acrylique/ABS avec tablier monocoque différentes versions y compris chassiss.

EN Acrylic bathtub with fixed apron (monolith) including pre-assembled base and overflow set (optional selectable, see table), connection hose for connection to HT house connection and white design drain cover included.

MODELL	ART. NR.	LÄNGE/BREITE	HÖHE/TIEFE	INST. HÖHE	NUTZINHALT	ZUBEHÖR SEITE
Modèle	N° D'article	Longueur Et Largeur	Hauteur/profondeur	Hauteur de montage	Contenu utile	Accessoires spéciaux, Page
Mode	Artikelnummer	Lengte En Breedte	Hoogte/diepte	Installatiehoogte	Nuttige inhoud	Speciaal toebehoren pagina
Model	Article no.	Length and width (mm)	Height/depth (mm)	Installation height (mm)	Capacity	Special accessories page
B	3835*	1800 x 800	450	600	201 l	116-121
B	3865**	1800 x 800	450	600	182 l	116-121
B	3888***	1800 x 800	450	600	182 l	116-121

HOESCH Systemvariante

MODELL	ART. NR.	SYSTEMVARIANTE	INST. HÖHE	POSITION D. AGGREGATE	AIR-DÜSEN	ZUBEHÖR SEITE
Modèle	N° D'article	Système balnéo	Hauteur de montage	Disposition des éléments techniques	Buses à air	Accessoires spéciaux, Page
Mode	Artikelnummer	Whirlsystemen	Installatiehoogte	Techniekopstelling	Airsproeiers	Speciaal toebehoren pagina
Model	Article no.	Variant of system	Installation height (mm)	The aggregate placement	Air jet	Special accessories page
Bi.305	iSensi (Chrom)	600	001	12	45
Bi.310	iSensi (Weiß)	600	001	12	45

* Version mit Überlaufschlitz und Klick/Klack in Weiß / Version avec fente de débordement et vidage spécial (clic/clac en blanc) / Versie met overloopgleuf en afvoer-/overloopcombinatie (klik/klak in wit) / Version with slot overflow and click-clack in white
 ** Version mit Ein-/ Über- und Ablauf mit Excenter, Vormontiert, 1/2 Zoll Mischwasseranschluss in Chrom / Version avec remplissage par le trop-plein avec vidage spécial en chrome / Versie met in-, af- en overloopgarnitur in chrom
 *** Version mit Ein-/ Über- und Ablauf mit Excenter, Vormontiert, 1/2 Zoll Mischwasseranschluss in Weiß / Version avec remplissage par le trop-plein avec vidage spécial en blanc / Versie met in-, af- en overloopgarnitur in wit

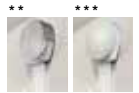

NEU Auch in Bi-Color erhältlich (siehe Seite 14) / Aussi disponible en bicolore (voir page 14) / Ook verkrijgbaar in bi-colour (zie pagina 14) / Also available in bi-colour (see page 14)
 Schiefergrau-weiß / Gris-ardoise blanc / Leigrijs wit / Slate grey white
 Schwarz-weiß / Noir blanc / Zwart wit / Black white

iSENSI MONOLITH

1900 x 900 Eckwanne
Baignoire d'angle / Hoekbad
/ Corner bathtubs

Linke Ausführung
Version gauche / Linkse uitvoering
/ Left hand version

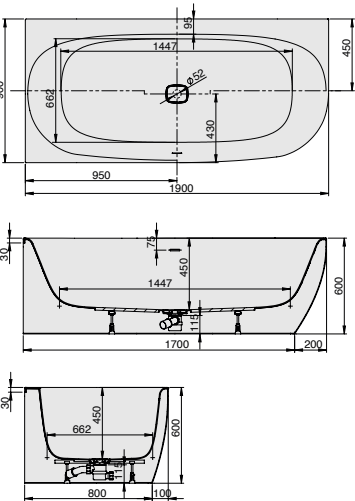

i Gilt für Version mit Befüllfunktion: Wasseranschluss Schlauch für Warm-/Kaltwasser vormontiert, Länge 1,20 m, Innengewinde 1/2" / S'applique à la version avec fonction de remplissage: tuyau de raccordement d'eau pour eau chaude/froide pré-monté, longueur 1,20 m, filetage intérieur 1/2" / Geldt voor uitvoering met vulfunctie: Wateraansluiting voor warm/koud water voormonteerd, lengte 1,20 m, binnendraad 1/2" / Applies to version with filling function: Water connection hose for hot/cold water pre-assembled, length 1.20 m, internal thread 1/2"

DE Badewanne aus Acryl mit fester Schürze (Monolith) inkl. vormontiertem Untergestell u. Überlaufgarnitur (optional wählbar, siehe Tabelle), Anschlussschlauch zur Verbindung an HT-Hausanschluss und weißer Design Ablaufdeckel im Lieferumfang enthalten.

NL Afvoer-/overloopcombinatie (optioneel te kiezen, zie tabel), Aansluitflexibel voor aansluiting aan bouwzijdige afvoerleiding, Onderstel en wit design afvoerdeksel bij de levering inbegrepen. Vrijstaande baden van acryl/ABS aangevormd paneelin verschillende uitvoeringen incl. onderstel.

FR Vidage spécial (en option, voir tableau), raccord de tuyau pour le raccordement/connexion HT-maison, couvercle d'écoulement blanc design et châssis inclus. Baignoire autonome en acrylique/ABS avec tablier monocoque différentes versions y compris chassiss.

EN Acrylic bathtub with fixed apron (monolith) including pre-assembled base and overflow set (optional selectable, see table), connection hose for connection to HT house connection and white design drain cover included.

MODELL	ART. NR.	LÄNGE/BREITE	HÖHE/TIEFE	INST. HÖHE	NUTZINHALT	ZUBEHÖR SEITE
Modèle	N° D'article	Longueur Et Largeur	Hauteur/profondeur	Hauteur de montage	Contenu utile	Accessoires spéciaux, Page
Mode	Artikelnummer	Lengte En Breedte	Hoogte/diepte	Installatiehoogte	Nuttige inhoud	Speciaal toebehoren pagina
Model	Article no.	Length and width (mm)	Height/depth (mm)	Installation height (mm)	Capacity	Special accessories page
B	3825*	1900 x 900	450	600	259 l	116-121
B	3855**	1900 x 900	450	600	235 l	116-121
B	3892***	1900 x 900	450	600	235 l	116-121

HOESCH Systemvariante

MODELL	ART. NR.	SYSTEMVARIANTE	INST. HÖHE	POSITION D. AGGREGATE	AIR-DÜSEN	ZUBEHÖR SEITE
Modèle	N° D'article	Système balnéo	Hauteur de montage	Disposition des éléments techniques	Buses à air	Accessoires spéciaux, Page
Mode	Artikelnummer	Whirlsystemen	Installatiehoogte	Techniekopstelling	Airsproeiers	Speciaal toebehoren pagina
Model	Article no.	Variant of system	Installation height (mm)	The aggregate placement	Air jet	Special accessories page
Bi.305	iSensi (Chrom)	600	002	14	45
Bi.310	iSensi (Weiß)	600	002	14	45

* Version mit Überlaufschlitz und Klick/Klack in Weiß / Version avec fente de débordement et vidage spécial (clic/clac en blanc) / Versie met overloopgleuf en afvoer-/overloopcombinatie (klik/klak in wit) / Version with slot overflow and click-clack in white
 ** Version mit Ein-/ Über- und Ablauf mit Excenter, Vormontiert, 1/2 Zoll Mischwasseranschluss in Chrom
 *** Version mit Ein-/ Über- und Ablauf mit Excenter, Vormontiert, 1/2 Zoll Mischwasseranschluss in Weiß / Version avec remplissage par le trop-plein avec vidage spécial en blanc / Versie met in-, af- en overloopgarnitur in wit

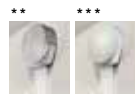

NEU Auch in Bi-Color erhältlich (siehe Seite 14) / Aussi disponible en bicolore (voir page 14) / Ook verkrijgbaar in bi-colour (zie pagina 14) / Also available in bi-colour (see page 14)
 Schiefergrau-weiß / Gris-ardoise blanc / Leigrijs wit / Slate grey white
 Schwarz-weiß / Noir blanc / Zwart wit / Black white

iSENSI MONOLITH

1900 x 900

Eckwanne

Baignoire d'angle

Hoekbad

Corner bathtubs

Rechte Ausführung

Version droite

Rechte uitvoering

Right hand version

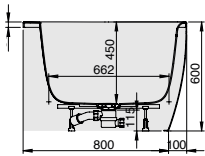
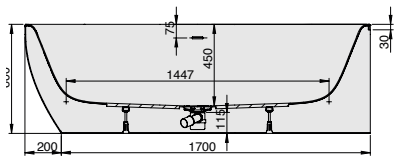
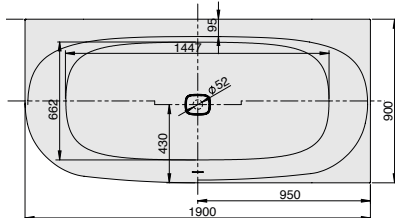

DE Freistehende Badewanne aus Acryl mit fester Schürze (Monolith) inkl. vormontiertem Untergestell u. Überlaufgarnitur (optional wählbar, siehe Tabelle), Anschlussschlauch zur Verbindung an HT-Hausanschluss und weißer Design Ablaufdeckel im Lieferumfang enthalten.

NL Afvoer-/overloopcombinatie (optioneel te kiezen, zie tabel), Aansluitflexibel voor aansluiting aan bouwzijdige afvoerleiding, Onderstel en wit design afvoerdekse bij de levering inbegrepen. Vrijstaande baden van acryl/ABS aangevormd paneel in verschillende uitvoeringen incl. onderstel.

FR Vidage spécial (en option, voir tableau), raccord de tuyau pour le raccordement/connexion HT-maison, couvercle d'écoulement blanc design et châssis inclus. Baignoire autonome en acrylique/ABS avec tablier monocoque différentes versions y compris chassiss.

EN Acrylic bathtub with fixed apron (monolith) including pre-assembled base and overflow set (optional selectable, see table), connection hose for connection to HT house connection and white design drain cover included.



MODELL Modèle Mode Model	ART. NR. N° D'article Artikelnummer Article no.	LÄNGE/BREITE Longueur Et Largeur Lengte En Breedte Length and width (mm)	HÖHE/TIEFE Hauteur/profondeur Hoogte/diepte Height/depth (mm)	INST. HÖHE Hauteur de montage Installatiehoogte Installation height (mm)	NUTZINHALT Contenu utile Nuttige inhoud Capacity	ZUBEHÖR SEITE Accessoires speciaux, Page Speciaal toebehoren pagina Special accessories page
B	3826*	1900 x 900	450	600	259 l	116-121
B	3856**	1900 x 900	450	600	235 l	116-121
B	3891***	1900 x 900	450	600	235 l	116-121

HOESCH Systemvariante

MODELL Modèle Mode Model	ART. NR. N° D'article Artikelnummer Article no.	SYSTEMVARIANTE Système bainéo Whirlsystemen Variant of system	INST. HÖHE Hauteur de montage Installatiehoogte Installation height (mm)	POSITION D. AGGREGATE Disposition des éléments techniques Techniekopstelling The aggregate placement	AIR-DÜSEN Buses à air Airsproeiers Air jet	ZUBEHÖR SEITE Accessoires speciaux, Page Speciaal toebehoren pagina Special accessories page
B	...i.305	iSensi (Chrom)	600	002	14	45
B	...i.310	iSensi (Weiß)	600	002	14	45

- * Version mit Überlaufsclitz und Klick/Klack / Version avec fente de débordement et vidage spécial (clac/clac)
/ Versie met overloopgleuf en afvoer-/overloopcombinatie (klik/klak) / Version with slot overflow and click-clack
- ** Version mit Ein-/ Über- und Ablauf mit Excenter, Vormontiert, 1/2 Zoll Mischwasseranschluß in Chrom
/ Version avec remplissage par le trop-plein avec vidage spécial en chrome / Versie met in-, af- en overloopgarnitur in chrom
/ Version with drain/overflow fitting with bathtub filling system, pre-assembled, 1/2 inch mixed water connection, chrome
- *** Version mit Ein-/ Über- und Ablauf mit Excenter, Vormontiert, 1/2 Zoll Mischwasseranschluß in Weiß
/ Version avec remplissage par le trop-plein avec vidage spécial en blanc / Versie met in-, af- en overloopgarnitur in wit
/ Version with drain/overflow fitting with bathtub filling system, pre-assembled, 1/2 inch mixed water connection, white

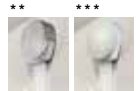

i Gilt für Version mit Befüllfunktion: Wasseranschlussschlauch für Warm-/Kaltwasser vormontiert, Länge 1,20 m, Innengewinde 1/2"
/ S'applique à la version avec fonction de remplissage : tuyau de raccordement d'eau pour eau chaude/froide pré-monté, longueur 1,20 m, filetage intérieur 1/2"
/ Geldt voor uitvoering met vullunctie: Wateraansluitlang voor warm/koud water voorgemonteerd, lengte 1,20 m, binnendraad 1/2"
/ Applies to version with filling function: Water connection hose for hot/cold water pre-assembled, length 1.20 m, internal thread 1/2"

NEA Auch in Bi-Color erhältlich (siehe Seite 14)
/ Aussi disponible en bicolor (voir page 14) / Ook verkrijgbaar in bi-colour (zie pagina 14) / Also available in bi-colour (see page 14)
Schiefergrau-weiß / Gris-ardoise blanc / Leigrijs wit / Slate grey white
Schwarz-weiß / Noir blanc / Zwart wit / Black white

iSENSI AIRSYSTEM / BALNÉO AIR / AIRSYSTEEM / AIRSYSTEM

AIR

Ausführung Chrom / Version chromée / Chrome-versie / Chrome version

Ausführung Weiß / Version blanche / Witte versie / White version

GRUNDAUSSTATTUNG

- 12-20 Air-Düsen, (modellabhängig)
- 2 LED-RGB Ø 60 mm inkl. Ansteuerautomatik mit automatischem Farblichtwechsler
- Gebläse 700W regelbar mit Luftvorheizer und mit Ozonisierung
- Wannrandtastatur
- HOESCH Steuerung 230 V, 50/60 Hz
- Komplett installiertes Rohrleitungssystem
- Sichtbare Einbauteile verchromt oder weiß (je nach Option)
- Vollautomatische Nachrocknung

ÉQUIPEMENT DE BASE

- 12-20 buses à air (selon le modèle)
- 2 LED-RGB Ø 60 mm avec système de commande automatique et inverseur de couleur automatique
- Soufflante 700W réglable avec système de préchauffage et avec ozonisation
- Clavier intégré dans le rebord de la baignoire
- Commande HOESCH 230 V, 50/60 Hz
- Système de conduites entièrement installé
- Éléments visibles chromé ou blanc (selon l'option)
- Séchage entièrement automatique des conduites d'air

BASISUITRUSTING

- 12-20 airspoeiers (afhankelijk van het model)
- 2 RGB-leds Ø 60 mm incl. automatische aansturing met automatische kleurenwisselaar
- Regelbare blazer 700W met luchtvoorverwarmer, ozonisatie en nablaasfunctie
- In de badrand geïntegreerd toetsenbord
- HOESCH-besturing 230 V, 50/60 Hz
- Volledig geïnstalleerd leidingstelsysteem
- Zichtbare inbouw delen uitgevoerd in verchromd of wit (afhankelijk van de optie)
- Volautomatische nadroging

STANDARD EQUIPMENT

- 2-20 Air jets (depending on model)
- 2 LED-RGB Ø 60 mm lighting with automatic colour-light changer
- Adjustable blower 700W with pre air heating and ozonation
- Tub rim keypad
- HOESCH control 230 V, 50/60 Hz
- Completely installed piping system
- Visible parts in chrome plated or white (depending on option)
- Fully-automatic post-drying

SONDERZUBEHÖR – iSENSI		ART. NR.
Air-Düsen Airsystem iSensi in Chrom (4 Rücken- und 2 Fußdüsen)	chrom	69725.305
Air-Düsen Airsystem iSensi in Weiß (4 Rücken- und 2 Fußdüsen)	weiß	69725.310
2 LED-RGB inkl. Ansteuerautomatik mit automatischem Farblichtwechsler (zusätzlich buchbar)	verchromt Farben: weiß, rot, orange, gelb, grün, blau, indigo, Violett	69714.305
2 LED-RGB (Sichtteile in Weiß) inkl. Ansteuerautomatik mit automatischem Farblichtwechsler (zusätzlich buchbar)	weiß Farben: weis, rot, orange, gelb, grün, blau, indigo, Violett	69714.310
ACCESSOIRES EN OPTION – iSENSI		
Bains à remous iSensi de l'Air Jet Set de l'Air Jet Set en chromé (4 jets dorsaux et 2 jets de pieds)	chromé	69725.305
Bains à remous iSensi de l'Air Jet Set en blanc (4 jets dorsaux et 2 jets de pieds)	blanc	69725.310
2 LED-RGB avec système de commande automatique et inverseur de couleur automatique (peut également être réservé)	chromé Couleurs : blanc, rouge, orange, jaune, vert, bleu, indigo, violet	69714.305
2 LED RGB (parties visibles en blanc) y compris commande automatique avec changeur automatique de lumière colorée (à réserver en supplément)	blanc Couleurs : blanc, rouge, orange, jaune, vert, bleu, indigo, violet	69714.310
SPECIALE ACCESSOIRES – iSENSI		
Luchtjetset whirlpoolbaden iSensi in chroom (4 rug- en 2 voetstralen)	chroom	69725.305
Luchtjetset whirlpoolbaden iSensi in wit (4 rug- en 2 voetstralen)	wit	69725.310
2 RGB-leds incl. automatische aansturing met automatische kleurenwisselaar (ook te boeken)	chroom Kleuren: wit, rood, oranje, geel, groen, blauw, indigo, paars	69714.305
2 LED RGB (zichtbare delen in wit) incl. automatische besturing met automatische kleurenwisselaar (extra te boeken)	wit Kleuren: wit, rood, oranje, geel, groen, blauw, indigo, paars	69714.310
ACCESSORIES – iSENSI		
iSensi additional Air jets in chrome (4 in the back area, 2 in the foot area)	chrome	69725.305
additional Air jets for iSensi Airsystem in white (4 in the back area, 2 in the foot area)	white	69725.310
2 LED-RGB with automatic colour-light changer	chrome colours: white, red, orange, yellow, green, blue, indigo, violet	69714.305
2 LED RGB (visible parts in white) incl. automatic control with automatic colour light changer (can be booked additionally)	white colours: white, red, orange, yellow, green, blue, indigo, violet	69714.310



Einzelheiten / Details / Details / Details



i Superflache Airdüse
/ Buse a air extra plate
/ Ultradunne airspoeier
/ Super-flat air jet



i LED-Unterwasserscheinwerfer
/ Projecteur LED immergé
/ Led-onderwaterschijnwerper
/ LED-underwater spotlight



i Wannrandtastatur
/ Clavier intégré dans le rebord de la baignoire
/ In de badrand geïntegreerd toetsenbord
/ Control panel on the edge of the bathtub



CABO EINBAUWANNE

1850x900

Oval
Ovales
Ovale
Oval

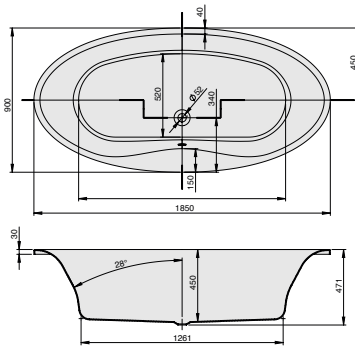

DE Wannenrandarmaturen können auf der ebenen Fläche am Wannenrand positioniert werden.

FR La robinetterie sur gorge peut être positionnée sur le bord plat de la baignoire.



NL Het kraanwerk kan op de vlakke badrand gemonteerd worden.

EN Rim-mounted fittings can be placed on the positioned on a flat surface on the edge of the bathtub.

MODELL Modèle Mode Model	ART. NR. N° D'article Artikelnummer Article no.	LÄNGE/BREITE Longueur Et Largeur Lengte En Breedte Length and width (mm)	HÖHE/TIEFE Hauteur/profondeur Hoogte/diepte Height/depth (mm)	INST. HÖHE Hauteur de montage Installatiehoogte Installation height (mm)	NUTZINHALT Contenu utile Nuttige inhoud Capacity	ZUBEHÖR Accessoires Toebehoren Accessories	ZUBEHÖR SEITE Accessoires spéciaux, Page Special toebehoren pagina Special accessories page
A	6615.010	1850 x 900	450	595-635	155 l	①②④	116-121

Nicht erhältlich mit Whirlsystem.
/ Non disponible avec le système d'hydromassage
/ Niet verkrijgbaar met whirlsystem
/ Not available with a whirl system

i Auch als Monolith (mit fester Schürze) verfügbar. Siehe Seite 32
/ Également disponible en Monolithe (avec tablier fixe) voir page 32
/ Ook verkrijgbaar als Monolith (met vaste schort) zie pagina 32
/ Also available as a monolith (with a fixed apron). See page 32



iSENSI EINBAUWANNE



1700 x 750

Oval
Ovales
Ovale
Oval

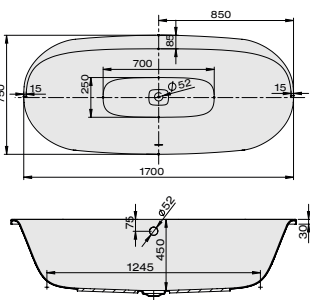

DE Wannenrandarmaturen können auf der ebenen Fläche am Wannenrand positioniert werden. inkl. Ablaufdeckel in Weiß. Achtung: Ab-/Überlaufgarnitur und Ab-/Überlaufgarnitur mit Befüllfunktion zwingend von Hoesch notwendig; siehe Tabelle (optional Weiß od. Chrom)

FR La robinetterie sur gorge peut être positionnée sur le bord plat de la baignoire. cache bonde en blanc inclus Attention: vidange-spéciale et remplissage par le trop-plein avec une vidange spéciale sont obligatoires à partir de Hoesch; voir tableau (optionnel blanc ou chrome)



NL Het kraanwerk kan op de vlakke badrand gemonteerd worden. incl. Afdekking in wit
Attention: Afvoer-/overloopcombinatie en in-af-en overloopgarnitur absoluut verplicht van Hoesch; zie tabel (optioneel wit of chroom)

EN Rim-mounted fittings can be placed on the positioned on a flat surface on the edge of the bathtub. Drain cover in white included. Attention: Drain/overflow fitting or Drain/overflow fitting with filling function compulsory from Hoesch necessary; see table below (optional white or chrome).

MODELL Modèle Mode Model	ART. NR. N° D'article Artikelnummer Article no.	LÄNGE/BREITE Longueur Et Largeur Lengte En Breedte Length and width (mm)	HÖHE/TIEFE Hauteur/profondeur Hoogte/diepte Height/depth (mm)	INST. HÖHE Hauteur de montage Installatiehoogte Installation height (mm)	NUTZINHALT Contenu utile Nuttige inhoud Capacity	ZUBEHÖR Accessoires Toebehoren Accessories	ZUBEHÖR SEITE Accessoires spéciaux, Page Special toebehoren pagina Special accessories page
A	3836	1700x750	450	595-635	157 l	①	115-120

HOESCH Systemvariante

MODELL Modèle Mode Model	ART. NR. N° D'article Artikelnummer Article no.	SYSTEMVARIANTE Système bainéo Whirlsystemen Variant of system	INST. HÖHE Hauteur de montage Installatiehoogte Installation height (mm)	POSITION D. AGGREGATE Disposition des éléments techniques Techniekopstelling The aggregate placement					ZUBEHÖR SEITE Accessoires spéciaux, Page Special toebehoren pagina Special accessories page			
A	...E	Reviva II	640-680	004	6	-	12	4	-	2	-	124-125
A	...Z	Laola II	640-680	004	6	-	12	-	4	-	2	126-127
A	...N	Tergum	640-680	001/002	-	-	-	10	-	-	-	128

i Auch als Monolith (mit fester Schürze) verfügbar. Siehe Seite 31
/ Également disponible en Monolithe (avec tablier fixe) voir page 31
/ Ook verkrijgbaar als Monolith (met vaste schort) zie pagina 31
/ Also available as a monolith (with a fixed apron). See page 31

Achtung: Schedel Wannenträger zu dieser Wanne mit Überstand. Bitte bei Schedel anfragen.
/ Support de baignoire „Schedel“ pour cette baignoire et avec débordement. Veuillez vous renseigner auprès de Schedel.
/ Attention: Schedel tub steun voor deze kuip met overhang. Vraag het aan Schedel.
/ Attention: Schedel tub for this tub with overhang. Please contact Schedel.

SONDERZUBEHÖR ZUR BADEWANNE iSENSI 3836 Accessoires spéciaux baignoires iSensi 3836 Speciaal toebehoren aan iSensi 3836 Special accessories for bathtub iSensi 3836	ART. NR. N° D'article Artikelnummer Article no.
Hoesch Special iSensi Überlaufgarnitur / Hoesch Special iSensi vidage spécial / Hoesch Special iSensi overloopgarnitur / Hoesch Special iSensi Drain/overflow fitting chrom / chromé / chroom / chrome weiss / blanc / wit / white	6966.305 6966.310
Hoesch Special iSensi Plus Überlaufgarnitur mit Befüllfunktion / Hoesch Special iSensi Plus remplissage par le trop-plein avec vidage spécial / Hoesch Special iSensi Plus In-, af- en overloopgarnitur / Hoesch Special iSensi Plus drain/overflow fitting with bathtub filling system chrom / chromé / chroom / chrome weiss / blanc / wit / white	6967.305 6967.310

iSENSI EINBAUWANNE

1800 x 800

Oval
Ovales
Ovale
Oval

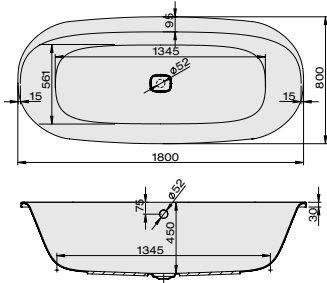

DE Wannenrandarmaturen können auf der ebenen Fläche am Wannenrand positioniert werden. inkl. Ablaufdeckel in Weiß. Achtung: Ab-/Überlaufgarnitur und Ab-/Überlaufgarnitur mit Befüllfunktion zwingend von Hoesch notwendig; siehe Tabelle (optional Weiß od. Chrom)

NL Het kraanwerk kan op de vlakke badrand gemonteerd worden. incl. Afdekking in wit. **Attentie:** Afvoer-/overloopcombinatie en in- af- en overloopgarnitur absoluut verplicht van Hoesch; zie tabel (optioneel wit of chroom)

FR La robinetterie sur gorge peut être positionnée sur le bord plat de la baignoire. cache bonde en blanc inclus. **Attention:** vidange-spéciale et remplissage par le trop-plein avec une vidange spéciale sont obligatoires à partir de Hoesch; voir tableau (optionnel blanc ou chrome)

EN Rim-mounted fittings can be placed on the positioned on a flat surface on the edge of the bathtub. Drain cover in white included. **Attention:** Drain/overflow fitting or Drain/overflow fitting with filling function compulsory from Hoesch necessary; see table below (optional white or chrome).



MODELL Modèle Mode Model	ART. NR. N° D'article Artikelnummer Article no.	LÄNGE/BREITE Longueur Et Largeur Lengte En Breedte Length and width (mm)	HÖHE/TIEFE Hauteur/profondeur Hoogte/diepte Height/depth (mm)	INST. HÖHE Hauteur de montage Installatiehoogte Installation height (mm)	NUTZINHALT Contenu utile Nuttige inhoud Capacity	ZUBEHÖR Accessoires Toebehoren Accessories	ZUBEHÖR SEITE Accessoires spéciaux, Page Speciaal toebehoren pagina Special accessories page
A	3837	1800 x 800	450	595-635	182 l	①	116-121

HOESCH Systemvariante

MODELL Modèle Mode Model	ART. NR. N° D'article Artikelnummer Article no.	SYSTEMVARIANTE Système balnéo Whirlsystemen Variant of system	INST. HÖHE Hauteur de montage Installatiehoogte Installation height (mm)	POSITION D. AGGREGATE Disposition des éléments techniques Techniekopstelling The aggregate placement					ZUBEHÖR SEITE Accessoires spéciaux, Page Speciaal toebehoren pagina Special accessories page			
A	...E	Reviva II	640-680	004	6	-	12	4	-	2	-	124-125
A	...Z	Laola II	640-680	004	6	-	12	-	4	-	2	126-127
A	...N	Tergum	640-680	001/002	-	-	-	10	-	-	-	128

i Auch als Monolith (mit fester Schürze) verfügbar. Siehe Seite 32 / Également disponible en Monolithe (avec tablier fixe) voir page 32 / Ook verkrijgbaar als Monolith (met vaste schort) zie pagina 32 / Also available as a monolith (with a fixed apron). See page 32

Achtung: Schedel Wannenträger zu dieser Wanne mit Überstand. Bitte bei Schedel anfragen. / Support de baignoire „Schedel“ pour cette baignoire et avec débordement. Veuillez vous renseigner auprès de Schedel. / **Attentie:** Schedel tub steun voor deze kuip met overhang. Vraag het aan Schedel. / **Attention:** Schedel tub for this tub with overhang. Please contact Schedel.

SONDERZUBEHÖR ZUR BADEWANNE iSENSI 3837

Accessoires spéciaux baignoires iSensi 3837
Speciaal toebehoren aan iSensi 3837
Special accessories for bathtub iSensi 3837

ART. NR.
N° D'article
Artikelnummer
Article no.

Hoesch Special iSensi Überlaufgarnitur

/ Hoesch Special iSensi vidage spécial / Hoesch Special iSensi overloopgarnitur / Hoesch Special iSensi Drain/overflow fitting **chrom / chromé / chroom / chrome weiss / blanc / wit / white**

6966.305
6966.310

Hoesch Special iSensi Plus Überlaufgarnitur mit Befüllfunktion

/ Hoesch Special iSensi Plus remplissage par le trop-plein avec vidage spécial / Hoesch Special iSensi Plus In-, af- en overloopgarnitur / Hoesch Special iSensi Plus drain/overflow fitting with bathtub filling system **chrom / chromé / chroom / chrome weiss / blanc / wit / white**

6967.305
6967.310

iSENSI EINBAUWANNE

1900 x 900

Oval
Ovales
Ovale
Oval

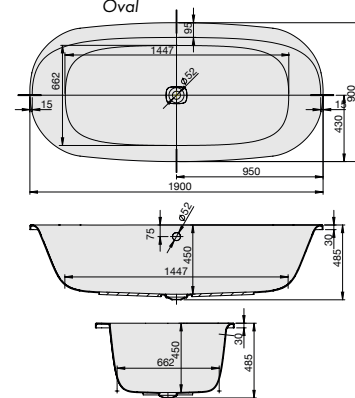

DE Wannenrandarmaturen können auf der ebenen Fläche am Wannenrand positioniert werden. inkl. Ablaufdeckel in Weiß. Achtung: Ab-/Überlaufgarnitur und Ab-/Überlaufgarnitur mit Befüllfunktion zwingend von Hoesch notwendig; siehe Tabelle (optional Weiß od. Chrom)

NL Het kraanwerk kan op de vlakke badrand gemonteerd worden. incl. Afdekking in wit. **Attentie:** Afvoer-/overloopcombinatie en in- af- en overloopgarnitur absoluut verplicht van Hoesch; zie tabel (optioneel wit of chroom)

FR La robinetterie sur gorge peut être positionnée sur le bord plat de la baignoire. cache bonde en blanc inclus. **Attention:** vidange-spéciale et remplissage par le trop-plein avec une vidange spéciale sont obligatoires à partir de Hoesch; voir tableau (optionnel blanc ou chrome)

EN Rim-mounted fittings can be placed on the positioned on a flat surface on the edge of the bathtub. Drain cover in white included. **Attention:** Drain/overflow fitting or Drain/overflow fitting with filling function compulsory from Hoesch necessary; see table below (optional white or chrome).



MODELL Modèle Mode Model	ART. NR. N° D'article Artikelnummer Article no.	LÄNGE/BREITE Longueur Et Largeur Lengte En Breedte Length and width (mm)	HÖHE/TIEFE Hauteur/profondeur Hoogte/diepte Height/depth (mm)	INST. HÖHE Hauteur de montage Installatiehoogte Installation height (mm)	NUTZINHALT Contenu utile Nuttige inhoud Capacity	ZUBEHÖR Accessoires Toebehoren Accessories	ZUBEHÖR SEITE Accessoires spéciaux, Page Speciaal toebehoren pagina Special accessories page
A	3838	1900 x 900	450	595-635	235 l	①	116-121

HOESCH Systemvariante

MODELL Modèle Mode Model	ART. NR. N° D'article Artikelnummer Article no.	SYSTEMVARIANTE Système balnéo Whirlsystemen Variant of system	INST. HÖHE Hauteur de montage Installatiehoogte Installation height (mm)	POSITION D. AGGREGATE Disposition des éléments techniques Techniekopstelling The aggregate placement					ZUBEHÖR SEITE Accessoires spéciaux, Page Speciaal toebehoren pagina Special accessories page			
A	...E	Reviva II	640-680	004	6	-	14	4	-	2	-	124-125
A	...Z	Laola II	640-680	004	6	-	14	-	4	-	2	126-127
A	...N	Tergum	640-680	001/002	-	-	-	10	-	-	-	128

i Auch als Monolith (mit fester Schürze) verfügbar. Siehe Seite 32 / Également disponible en Monolithe (avec tablier fixe) voir page 32 / Ook verkrijgbaar als Monolith (met vaste schort) zie pagina 32 / Also available as a monolith (with a fixed apron). See page 32

Achtung: Schedel Wannenträger zu dieser Wanne mit Überstand. Bitte bei Schedel anfragen. / Support de baignoire „Schedel“ pour cette baignoire et avec débordement. Veuillez vous renseigner auprès de Schedel. / **Attentie:** Schedel tub steun voor deze kuip met overhang. Vraag het aan Schedel. / **Attention:** Schedel tub for this tub with overhang. Please contact Schedel.

SONDERZUBEHÖR ZUR BADEWANNE iSENSI 3838

Accessoires spéciaux baignoires iSensi 3838
Speciaal toebehoren aan iSensi 3838
Special accessories for bathtub iSensi 3838

ART. NR.
N° D'article
Artikelnummer
Article no.

Hoesch Special iSensi Überlaufgarnitur (mittellang)

/ Hoesch Special iSensi vidage spécial (longueur moyenne) / Hoesch Special iSensi overloopgarnitur (middellang) / Hoesch Special iSensi Drain/overflow fitting (medium length) **chrom / chromé / chroom / chrome weiss / blanc / wit / white**

6966.305
6966.310

Hoesch Special iSensi Plus Überlaufgarnitur mit Befüllfunktion

/ Hoesch Special iSensi Plus remplissage par le trop-plein avec vidage spécial / Hoesch Special iSensi Plus In-, af- en overloopgarnitur / Hoesch Special iSensi Plus drain/overflow fitting with bathtub filling system **chrom / chromé / chroom / chrome weiss / blanc / wit / white**

6967.305
6967.310

iSENSI EINBAUWANNE

1900 x 1200

Oval
Ovales
Ovale
Oval

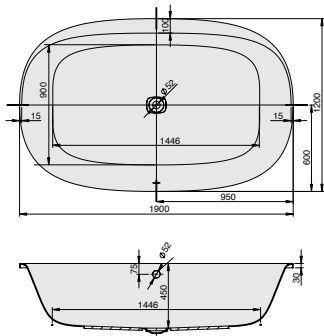

i Auch als Monolith (mit fester Schürze) verfügbar. Siehe Seite 33 / Également disponible en Monolithe (avec tablier fixe) voir page 33 / Ook verkrijgbaar als Monolith (met vaste schort) zie pagina 33 / Also available as a monolith (with a fixed apron). See page 33

Achtung: Schedel Wannenträger zu dieser Wanne mit Überstand. Bitte bei Schedel anfragen.
/ Support de baignoire „Schedel“ pour cette baignoire et avec débordement. Veuillez vous renseigner auprès de Schedel.
/ Attention: Schedel tub steun voor deze kulp met overhang. Vraag het aan Schedel.
/ Attention: Schedel tub for this tub with overhang. Please contact Schedel.

DE Wannenrandarmaturen können auf der ebenen Fläche am Wannenrand positioniert werden. inkl. Ablaufdeckel in Weiß. Achtung: Ab-/Überlaufgarnitur und Ab-/Überlaufgarnitur mit Befüllfunktion zwingend von Hoesch notwendig; siehe Tabelle (optional Weiß od. Chrom)

NL Het kraanwerk kan op de vlakke badrand gemonteerd worden. incl. Afdekking in wit
Attention: Afvoer-/overloopcombinatie en in- af- en overloopgarnitur absoluut verplicht van Hoesch; zie tabel (optioneel wit of chroom)

FR La robinetterie sur gorge peut être positionnée sur le bord plat de la baignoire. cache bonde en blanc inclus
Attention: vidange-spéciale et remplissage par le trop-plein avec une vidange spéciale sont obligatoires à partir de Hoesch; voir tableau (optionnel blanc ou chrome)

EN Rim-mounted fittings can be placed on the positioned on a flat surface on the edge of the bathtub. Drain cover in white included.
Attention: Drain/overflow fitting or Drain/overflow fitting with filling function compulsory from Hoesch necessary; see table below (optional white or chrome).

MODELL	ART. NR.	LÄNGE/BREITE	HÖHE/TIEFE	INST. HÖHE	NUTZINHALT	ZUBEHÖR	ZUBEHÖR SEITE
Modèle	N° D'article	Longueur Et Largeur	Hauteur/profondeur	Hauteur de montage	Contenu utile	Accessoires	Accessoires spéciaux, Page
Mode	Artikelnummer	Langte En Breedte	Hoogte/diepte	Installatiehoogte	Nuttige inhoud	Toebehoren	Speciaal toebehoren pagina
Model	Article no.	Length and width (mm)	Height/depth (mm)	Installation height (mm)	Capacity	Accessories	Special accessories page
A	3839	1900 x 1200	450	595-635	361 l	①	116-121

HOESCH Systemvariante

MODELL	ART. NR.	SYSTEMVARIANTE	INST. HÖHE	POSITION D. AGGREGATE	Icons				ZUBEHÖR SEITE			
Modèle	N° D'article	Système balnéo	Hauteur de montage	Disposition des éléments techniques					Accessoires spéciaux, Page			
Mode	Artikelnummer	Whirlsystemen	Installatiehoogte	Techniekopstelling					Speciaal toebehoren pagina			
Model	Article no.	Variant of system	Installation height (mm)	The aggregate placement					Special accessories page			
A	...E	Reviva II	640-680	004	6	-	14	4	-	2	-	124-125
A	...Z	Laola II	640-680	004	6	-	14	-	4	-	2	126-127
A	...N	Tergum	640-680	001/002	-	-	-	10	-	-	-	128

SONDERZUBEHÖR ZUR BADEWANNE iSENSI 3839	ART. NR.
Accessoires spéciaux baignoires iSensi 3839 Speciaal toebehoren aan iSensi 3839 Special accessories for bathtub iSensi 3839	N° D'article Artikelnummer Article no.
Hoesch Special iSensi Überlaufgarnitur / Hoesch Special iSensi vidage spécial (longueur) / Hoesch Special iSensi overloopgarnitur (lang) / Hoesch Special iSensi Drain/overflow fitting (long) chrom / chromé / chroom / chrome weiss / blanc / wit / white	6968.305 6968.310
Hoesch Special iSensi Plus Überlaufgarnitur mit Befüllfunktion / Hoesch Special iSensi Plus remplissage par le trop-plein avec vidage spécial / Hoesch Special iSensi Plus In-, af- en overloopgarnitur / Hoesch Special iSensi Plus drain/overflow fitting with bathtub filling system chrom / chromé / chroom / chrome weiss / blanc / wit / white	6969.305 6969.310

iSENSI EINBAUWANNE

1500 Rund
Rondes / Ronde / Round

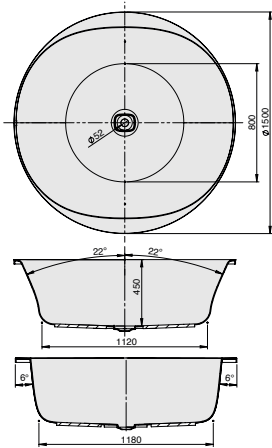

i Auch als Monolith (mit fester Schürze) verfügbar. Siehe Seite 33 / Également disponible en Monolithe (avec tablier fixe) voir page 33 / Ook verkrijgbaar als Monolith (met vaste schort) zie pagina 33 / Also available as a monolith (with a fixed apron). See page 33

Achtung: Schedel Wannenträger zu dieser Wanne mit Überstand. Bitte bei Schedel anfragen.
/ Support de baignoire „Schedel“ pour cette baignoire et avec débordement. Veuillez vous renseigner auprès de Schedel.
/ Attention: Schedel tub steun voor deze kulp met overhang. Vraag het aan Schedel.
/ Attention: Schedel tub for this tub with overhang. Please contact Schedel.

DE Wannenrandarmaturen können auf der ebenen Fläche am Wannenrand positioniert werden. inkl. Ablaufdeckel in Weiß. Achtung: Ab-/Überlaufgarnitur und Ab-/Überlaufgarnitur mit Befüllfunktion zwingend von Hoesch notwendig; siehe Tabelle (optional Weiß od. Chrom)

NL Het kraanwerk kan op de vlakke badrand gemonteerd worden. incl. Afdekking in wit
Attention: Afvoer-/overloopcombinatie en in- af- en overloopgarnitur absoluut verplicht van Hoesch; zie tabel (optioneel wit of chroom)

FR La robinetterie sur gorge peut être positionnée sur le bord plat de la baignoire. cache bonde en blanc inclus
Attention: vidange-spéciale et remplissage par le trop-plein avec une vidange spéciale sont obligatoires à partir de Hoesch; voir tableau (optionnel blanc ou chrome)

EN Rim-mounted fittings can be placed on the positioned on a flat surface on the edge of the bathtub. Drain cover in white included.
Attention: Drain/overflow fitting or Drain/overflow fitting with filling function compulsory from Hoesch necessary; see table below (optional white or chrome).

MODELL	ART. NR.	LÄNGE/BREITE	HÖHE/TIEFE	INST. HÖHE	NUTZINHALT	ZUBEHÖR	ZUBEHÖR SEITE
Modèle	N° D'article	Longueur Et Largeur	Hauteur/profondeur	Hauteur de montage	Contenu utile	Accessoires	Accessoires spéciaux, Page
Mode	Artikelnummer	Langte En Breedte	Hoogte/diepte	Installatiehoogte	Nuttige inhoud	Toebehoren	Speciaal toebehoren pagina
Model	Article no.	Length and width (mm)	Height/depth (mm)	Installation height (mm)	Capacity	Accessories	Special accessories page
A	3881	1500x1500	450	595-635	352 l	①	116-121

HOESCH Systemvariante

MODELL	ART. NR.	SYSTEMVARIANTE	INST. HÖHE	POSITION D. AGGREGATE	Icons				ZUBEHÖR SEITE			
Modèle	N° D'article	Système balnéo	Hauteur de montage	Disposition des éléments techniques					Accessoires spéciaux, Page			
Mode	Artikelnummer	Whirlsystemen	Installatiehoogte	Techniekopstelling					Speciaal toebehoren pagina			
Model	Article no.	Variant of system	Installation height (mm)	The aggregate placement					Special accessories page			
A	...E	Reviva II	640-680	004	6	-	16	4	-	2	-	124-125
A	...Z	Laola II	640-680	004	6	-	16	-	4	-	2	126-127
A	...N	Tergum	640-680	001/002	-	-	-	10	-	-	-	128

SONDERZUBEHÖR ZUR BADEWANNE iSENSI 3881	ART. NR.
Accessoires spéciaux baignoires iSensi 3881 Speciaal toebehoren aan iSensi 3881 Special accessories for bathtub iSensi 3881	N° D'article Artikelnummer Article no.
Hoesch Special iSensi Überlaufgarnitur / Hoesch Special iSensi vidage spécial (longueur) / Hoesch Special iSensi overloopgarnitur (lang) / Hoesch Special iSensi Drain/overflow fitting (long) chrom / chromé / chroom / chrome weiss / blanc / wit / white	6968.305 6968.310
Hoesch Special iSensi Plus Überlaufgarnitur mit Befüllfunktion / Hoesch Special iSensi Plus remplissage par le trop-plein avec vidage spécial / Hoesch Special iSensi Plus In-, af- en overloopgarnitur / Hoesch Special iSensi Plus drain/overflow fitting with bathtub filling system chrom / chromé / chroom / chrome weiss / blanc / wit / white	6969.305 6969.310

HOESCH SPECIALS EINBAUVARIANTEN

iSENSI EINBAUWANNE

1600x750

Vorwand

Contre cloison

Muurmodellen

Back-to-wall

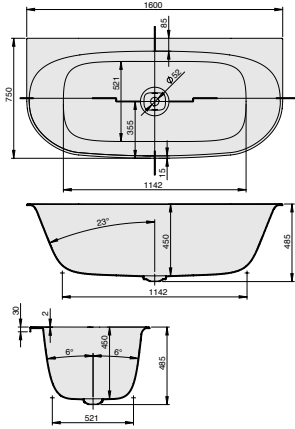

i Auch als Monolith (mit fester Schürze) verfügbar. Siehe Seite 34
/ Également disponible en Monolithe (avec tablier fixe) voir page 34
/ Ook verkrijgbaar als Monolith (met vaste schort) zie pagina 34
/ Also available as a monolith (with a fixed apron). See page 34

Achtung: Schedel Wannenträger zu dieser Wanne mit Überstand. Bitte bei Schedel anfragen.

/ Support de baignoire „Schedel“ pour cette baignoire et avec débordement. Veuillez vous renseigner auprès de Schedel.
/ Attention: Schedel tub steun voor deze kuip met overhang. Vraag het aan Schedel.
/ Attention: Schedel tub for this tub with overhang. Please contact Schedel.

- DE** Wannenrandarmaturen können auf der ebenen Fläche am Wannenrand positioniert werden. inkl. Ablaufdeckel in Weiß.
Achtung: Ab-/Überlaufgarnitur und Ab-/Überlaufgarnitur mit Befüllfunktion zwingend von Hoesch notwendig; siehe Tabelle (optional Weiß od. Chrom)
- NL** Het kraanwerk kan op de vlakke badrand gemonteerd worden. incl. Afdekking in wit
Attentie: Afvoer-/overloopcombinatie en in- af- en overloopgarnitur absoluut verplicht van Hoesch; zie tabel (optioneel wit of chroom)

- FR** La robinetterie sur gorge peut être positionnée sur le bord plat de la baignoire. cache bonde en blanc inclus
Attention: vidange-spéciale et remplissage par le trop-plein avec une vidange spéciale sont obligatoires à partir de Hoesch; voir tableau (optionnel blanc ou chrome)
- EN** Rim-mounted fittings can be placed on the positioned on a flat surface on the edge of the bathtub. Drain cover in white included.
Attention: Drain/overflow fitting or Drain/overflow fitting with filling function compulsory from Hoesch necessary; see table below (optional white or chrome).

MODELL Modèle Mode Model	ART. NR. N° D'article Artikelnummer Article no.	LÄNGE/BREITE Longueur Et Largeur Lengte En Breedte Length and width (mm)	HÖHE/TIEFE Hauteur/profondeur Hoogte/diepte Height/depth (mm)	INST. HÖHE Hauteur de montage Installatiehoogte Installation height (mm)	NUTZINHALT Contenu utile Nuttige inhoud Capacity	ZUBEHÖR Accessoires Toebehoren Accessories	ZUBEHÖR SEITE Accessoires spéciaux, Page Speciaal toebehoren pagina Special accessories page
A	3975	1600 x 750	450	595-635	130 l	①	116-121

HOESCH Systemvariante

MODELL Modèle Mode Model	ART. NR. N° D'article Artikelnummer Article no.	SYSTEMVARIANTE Système bainéo Whirlsystemen Variant of system	INST. HÖHE Hauteur de montage Installatiehoogte Installation height (mm)	POSITION D. AGGREGATE Disposition des éléments techniques Techniekopstelling The aggregate placement	ZUBEHÖR SEITE Accessoires spéciaux, Page Speciaal toebehoren pagina Special accessories page
A	...E	Reviva II	640-680	004	4 - 12 4 - 2 124-125
A	...Z	Laola II	640-680	004	4 - 12 - 4 - 2 126-127
A	...N	Tergum	640-680	001/002	- - - 10 - - - 128

SONDERZUBEHÖR ZUR BADEWANNE iSENSI 3975

Accessoires spéciaux baignoires iSensi 3975
Speciaal toebehoren aan iSensi 3975
Special accessories for bathtub iSensi 3975

ART. NR.
N° D'article
Artikelnummer
Article no.

Hoesch Special iSensi Überlaufgarnitur (mittellang)
/ Hoesch Special iSensi vidage spécial (longueur moyenne) / Hoesch Special iSensi overloopgarnitur (middellang)
/ Hoesch Special iSensi Drain/overflow fitting (medium length)
chrom / chromé / chroom / chrome
weiss / blanc / wit / white

6966.305
6966.310

Hoesch Special iSensi Plus Überlaufgarnitur mit Befüllfunktion
/ Hoesch Special iSensi Plus remplissage par le trop-plein avec vidage spécial / Hoesch Special iSensi Plus In-, af- en overloopgarnitur / Hoesch Special iSensi Plus drain/overflow fitting with bathtub filling system
chrom / chromé / chroom / chrome
weiss / blanc / wit / white

6967.305
6967.310

iSENSI EINBAUWANNE

1700 x 750

Vorwand

Contre cloison

Muurmodellen

Back-to-wall

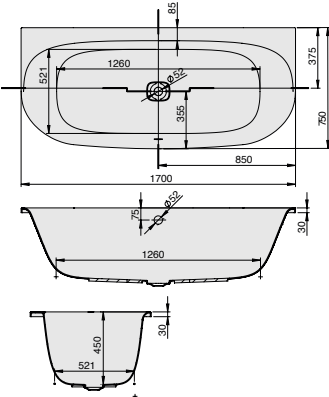

i Auch als Monolith (mit fester Schürze) verfügbar. Siehe Seite 34
/ Également disponible en Monolithe (avec tablier fixe) voir page 34
/ Ook verkrijgbaar als Monolith (met vaste schort) zie pagina 34
/ Also available as a monolith (with a fixed apron). See page 34

Achtung: Schedel Wannenträger zu dieser Wanne mit Überstand. Bitte bei Schedel anfragen.

/ Support de baignoire „Schedel“ pour cette baignoire et avec débordement. Veuillez vous renseigner auprès de Schedel.
/ Attention: Schedel tub steun voor deze kuip met overhang. Vraag het aan Schedel.
/ Attention: Schedel tub for this tub with overhang. Please contact Schedel.

- DE** Wannenrandarmaturen können auf der ebenen Fläche am Wannenrand positioniert werden. inkl. Ablaufdeckel in Weiß.
Achtung: Ab-/Überlaufgarnitur und Ab-/Überlaufgarnitur mit Befüllfunktion zwingend von Hoesch notwendig; siehe Tabelle (optional Weiß od. Chrom)
- NL** Het kraanwerk kan op de vlakke badrand gemonteerd worden. incl. Afdekking in wit
Attentie: Afvoer-/overloopcombinatie en in- af- en overloopgarnitur absoluut verplicht van Hoesch; zie tabel (optioneel wit of chroom)

- FR** La robinetterie sur gorge peut être positionnée sur le bord plat de la baignoire. cache bonde en blanc inclus
Attention: vidange-spéciale et remplissage par le trop-plein avec une vidange spéciale sont obligatoires à partir de Hoesch; voir tableau (optionnel blanc ou chrome)
- EN** Rim-mounted fittings can be placed on the positioned on a flat surface on the edge of the bathtub. Drain cover in white included.
Attention: Drain/overflow fitting or Drain/overflow fitting with filling function compulsory from Hoesch necessary; see table below (optional white or chrome).

MODELL Modèle Mode Model	ART. NR. N° D'article Artikelnummer Article no.	LÄNGE/BREITE Longueur Et Largeur Lengte En Breedte Length and width (mm)	HÖHE/TIEFE Hauteur/profondeur Hoogte/diepte Height/depth (mm)	INST. HÖHE Hauteur de montage Installatiehoogte Installation height (mm)	NUTZINHALT Contenu utile Nuttige inhoud Capacity	ZUBEHÖR Accessoires Toebehoren Accessories	ZUBEHÖR SEITE Accessoires spéciaux, Page Speciaal toebehoren pagina Special accessories page
A	3816	1700 x 750	450	595-635	144 l	①	116-121

HOESCH Systemvariante

MODELL Modèle Mode Model	ART. NR. N° D'article Artikelnummer Article no.	SYSTEMVARIANTE Système bainéo Whirlsystemen Variant of system	INST. HÖHE Hauteur de montage Installatiehoogte Installation height (mm)	POSITION D. AGGREGATE Disposition des éléments techniques Techniekopstelling The aggregate placement	ZUBEHÖR SEITE Accessoires spéciaux, Page Speciaal toebehoren pagina Special accessories page
A	...E	Reviva II	640-680	004	6 - 12 4 - 2 124-125
A	...Z	Laola II	640-680	004	6 - 12 - 4 - 2 126-127
A	...N	Tergum	640-680	001/002	- - - 10 - - - 128

SONDERZUBEHÖR ZUR BADEWANNE iSENSI 3816

Accessoires spéciaux baignoires iSensi 3816
Speciaal toebehoren aan iSensi 3816
Special accessories for bathtub iSensi 3816

ART. NR.
N° D'article
Artikelnummer
Article no.

Hoesch Special iSensi Überlaufgarnitur
/ Hoesch Special iSensi vidage spécial (mittellang) / Hoesch Special iSensi overloopgarnitur (middellang)
/ Hoesch Special iSensi Drain/overflow fitting (medium length)
chrom / chromé / chroom / chrome
weiss / blanc / wit / white

6966.305
6966.310

Hoesch Special iSensi Plus Überlaufgarnitur mit Befüllfunktion
/ Hoesch Special iSensi Plus remplissage par le trop-plein avec vidage spécial / Hoesch Special iSensi Plus In-, af- en overloopgarnitur / Hoesch Special iSensi Plus drain/overflow fitting with bathtub filling system
chrom / chromé / chroom / chrome
weiss / blanc / wit / white

6967.305
6967.310

iSENSI EINBAUWANNE

1800 x 800

Vorwand

Contre cloison

Muurmodellen

Back-to-wall

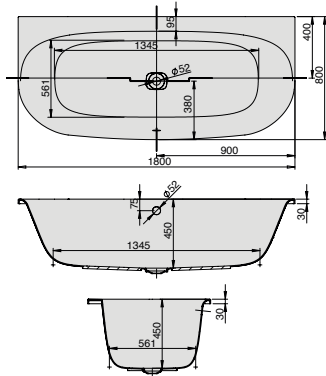

i Auch als Monolith (mit fester Schürze) verfügbar. Siehe Seite 35 / Également disponible en Monolithe (avec tablier fixe) voir page 35 / Ook verkrijgbaar als Monolith (met vaste schort) zie pagina 35 / Also available as a monolith (with a fixed apron). See page 35

Achtung: Schedel Wannenträger zu dieser Wanne mit Überstand. Bitte bei Schedel anfragen. / Support de baignoire „Schedel“ pour cette baignoire et avec débordement. Veuillez vous renseigner auprès de Schedel. / Attention: Schedel tub steun voor deze kuip met overhang. Vraag het aan Schedel. / Attention: Schedel tub for this tub with overhang. Please contact Schedel.

DE Wannenrandarmaturen können auf der ebenen Fläche am Wannenrand positioniert werden. inkl. Ablaufdeckel in Weiß. Achtung: Ab-/Überlaufgarnitur und Ab-/Überlaufgarnitur mit Befüllfunktion zwingend von Hoesch notwendig; siehe Tabelle (optional Weiß od. Chrom)

NL Het kraanwerk kan op de vlakke badrand gemonteerd worden. incl. Afdekking in wit. Attention: Afvoer-/overloopcombinatie en in- af- en overloopgarnitur absoluut verplicht van Hoesch; zie tabel (optioneel wit of chroom)

FR La robinetterie sur gorge peut être positionnée sur le bord plat de la baignoire. cache bonde en blanc inclus. Attention: vidange-spéciale et remplissage par le trop-plein avec une vidange spéciale sont obligatoires à partir de Hoesch; voir tableau (optionnel blanc ou chrome)

EN Rim-mounted fittings can be placed on the positioned on a flat surface on the edge of the bathtub. Drain cover in white included. Attention: Drain/overflow fitting or Drain/overflow fitting with filling function compulsory from Hoesch necessary; see table below (optional white or chrome).

MODELL	ART. NR.	LÄNGE/BREITE	HÖHE/TIEFE	INST. HÖHE	NUTZINHALT	ZUBEHÖR	ZUBEHÖR SEITE
Modèle	N° D'article	Longueur Et Largeur	Hauteur/profondeur	Hauteur de montage	Contenu utile	Accessoires	Accessoires spéciaux, Page
Mode	Artikelnummer	Leugte En Breedte	Hoogte/diepte	Installatiehoogte	Nuttige inhoud	Toebehoren	Speciaal toebehoren pagina
Model	Article no.	Length and width	Height/depth	Installation height	Capacity	Accessories	Special accessories page
A	3848	1800 x 800	450	595-635	182 l	①	116-121

HOESCH Systemvariante

MODELL	ART. NR.	SYSTEMVARIANTE	INST. HÖHE	POSITION D. AGGREGATE	ZUBEHÖR SEITE							
Modèle	N° D'article	Système balnéo	Hauteur de montage	Disposition des éléments techniques	Accessoires spéciaux, Page							
Mode	Artikelnummer	Whirlsystemen	Installatiehoogte	Techniekopstelling	Speciaal toebehoren pagina							
Model	Article no.	Variant of system	Installation height	The aggregate placement	Special accessories page							
A	...E	Reviva II	640-680	004	6	-	12	4	-	2	-	124-125
A	...Z	Laola II	640-680	004	6	-	12	-	4	-	2	126-127
A	...N	Tergum	640-680	001/002	-	-	-	10	-	-	-	128

SONDERZUBEHÖR ZUR BADEWANNE iSENSI 3848

Accessoires spéciaux baignoires iSensi 3848 / Special accessories for bathtub iSensi 3848

Hoesch Special iSensi Überlaufgarnitur (mittellang) / Hoesch Special iSensi vidage spécial (longueur moyenne) / Hoesch Special iSensi overloopgarnitur (middellang) / Hoesch Special iSensi Drain/overflow fitting (medium length) **chrom** / chromé / chrom / chrome **weiss** / blanc / wit / white

ART. NR.
N° D'article
Artikelnummer
Article no.
6966.305
6966.310

Hoesch Special iSensi Plus Überlaufgarnitur mit Befüllfunktion / Hoesch Special iSensi Plus remplissage par le trop-plein avec vidage spécial / Hoesch Special iSensi Plus In-, af- en overloopgarnitur / Hoesch Special iSensi Plus drain/overflow fitting with bathtub filling system **chrom** / chromé / chrom / chrome **weiss** / blanc / wit / white

6967.305
6967.310

iSENSI EINBAUWANNE

1900 x 900

Vorwand

Contre cloison

Muurmodellen

Back-to-wall

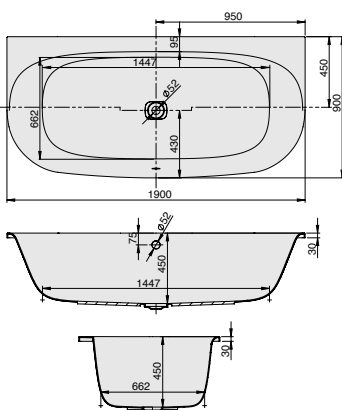

i Auch als Monolith (mit fester Schürze) verfügbar. Siehe Seite 35 / Également disponible en Monolithe (avec tablier fixe) voir page 35 / Ook verkrijgbaar als Monolith (met vaste schort) zie pagina 35 / Also available as a monolith (with a fixed apron). See page 35

Achtung: Schedel Wannenträger zu dieser Wanne mit Überstand. Bitte bei Schedel anfragen. / Support de baignoire „Schedel“ pour cette baignoire et avec débordement. Veuillez vous renseigner auprès de Schedel. / Attention: Schedel tub steun voor deze kuip met overhang. Vraag het aan Schedel. / Attention: Schedel tub for this tub with overhang. Please contact Schedel.

DE Wannenrandarmaturen können auf der ebenen Fläche am Wannenrand positioniert werden. inkl. Ablaufdeckel in Weiß. Achtung: Ab-/Überlaufgarnitur und Ab-/Überlaufgarnitur mit Befüllfunktion zwingend von Hoesch notwendig; siehe Tabelle (optional Weiß od. Chrom)

NL Het kraanwerk kan op de vlakke badrand gemonteerd worden. incl. Afdekking in wit. Attention: Afvoer-/overloopcombinatie en in- af- en overloopgarnitur absoluut verplicht van Hoesch; zie tabel (optioneel wit of chroom)

FR La robinetterie sur gorge peut être positionnée sur le bord plat de la baignoire. cache bonde en blanc inclus. Attention: vidange-spéciale et remplissage par le trop-plein avec une vidange spéciale sont obligatoires à partir de Hoesch; voir tableau (optionnel blanc ou chrome)

EN Rim-mounted fittings can be placed on the positioned on a flat surface on the edge of the bathtub. Drain cover in white included. Attention: Drain/overflow fitting or Drain/overflow fitting with filling function compulsory from Hoesch necessary; see table below (optional white or chrome).

MODELL	ART. NR.	LÄNGE/BREITE	HÖHE/TIEFE	INST. HÖHE	NUTZINHALT	ZUBEHÖR	ZUBEHÖR SEITE
Modèle	N° D'article	Longueur Et Largeur	Hauteur/profondeur	Hauteur de montage	Contenu utile	Accessoires	Accessoires spéciaux, Page
Mode	Artikelnummer	Leugte En Breedte	Hoogte/diepte	Installatiehoogte	Nuttige inhoud	Toebehoren	Speciaal toebehoren pagina
Model	Article no.	Length and width	Height/depth	Installation height	Capacity	Accessories	Special accessories page
A	3840	1900 x 900	450	595-635	235 l	①	116-121

HOESCH Systemvariante

MODELL	ART. NR.	SYSTEMVARIANTE	INST. HÖHE	POSITION D. AGGREGATE	ZUBEHÖR SEITE							
Modèle	N° D'article	Système balnéo	Hauteur de montage	Disposition des éléments techniques	Accessoires spéciaux, Page							
Mode	Artikelnummer	Whirlsystemen	Installatiehoogte	Techniekopstelling	Speciaal toebehoren pagina							
Model	Article no.	Variant of system	Installation height	The aggregate placement	Special accessories page							
A	...E	Reviva II	640-680	004	6	-	14	4	-	2	-	124-125
A	...Z	Laola II	640-680	004	6	-	14	-	4	-	2	126-127
A	...N	Tergum	640-680	001/002	-	-	-	10	-	-	-	128

SONDERZUBEHÖR ZUR BADEWANNE iSENSI 3840

Accessoires spéciaux baignoires iSensi 3840 / Special accessories for bathtub iSensi 3840

Hoesch Special iSensi Überlaufgarnitur / Hoesch Special iSensi vidage spécial (mittellang) / Hoesch Special iSensi overloopgarnitur (middellang) / Hoesch Special iSensi Drain/overflow fitting (medium length) **chrom** / chromé / chrom / chrome **weiss** / blanc / wit / white

ART. NR.
N° D'article
Artikelnummer
Article no.
6966.305
6966.310

Hoesch Special iSensi Plus Überlaufgarnitur mit Befüllfunktion / Hoesch Special iSensi Plus remplissage par le trop-plein avec vidage spécial / Hoesch Special iSensi Plus In-, af- en overloopgarnitur / Hoesch Special iSensi Plus drain/overflow fitting with bathtub filling system **chrom** / chromé / chrom / chrome **weiss** / blanc / wit / white

6967.305
6967.310

iSENSI EINBAUWANNE

1600 x 700

Rechteck

Rectangulaires

Rechthoekige

Rectangular

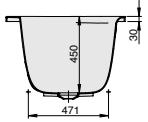
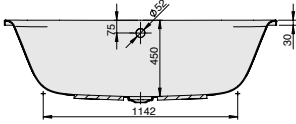
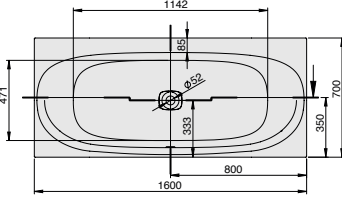

DE Wannenrandarmaturen können auf der ebenen Fläche am Wannenrand positioniert werden. inkl. Ablaufdeckel in Weiß.
Achtung: Ab-/Überlaufgarnitur und Ab-/Überlaufgarnitur mit Befüllfunktion zwingend von Hoesch notwendig; siehe Tabelle (optional Weiß od. Chrom)

NL Het kraanwerk kan op de vlakke badrand gemonteerd worden. incl. Afdekking in wit
Attentie: Afvoer-/overloopcombinatie en in- af- en overloopgarnitur absoluut verplicht van Hoesch; zie tabel (optioneel wit of chroom)

FR La robinetterie sur gorge peut être positionnée sur le bord plat de la baignoire. cache bonde en blanc inclus
Attention: vidange-spéciale et remplissage par le trop-plein avec une vidange spéciale sont obligatoires à partir de Hoesch; voir tableau (optionnel blanc ou chrome)

EN Rim-mounted fittings can be placed on the positioned on a flat surface on the edge of the bathtub. Drain cover in white included.
Attention: Drain/overflow fitting or Drain/overflow fitting with filling function compulsory from Hoesch necessary; see table below (optional white or chrome).



MODELL Modèle Mode Model	ART. NR. N° D'article Artikelnummer Article no.	LÄNGE/BREITE Longueur Et Largeur Lengte En Breedte Length and width (mm)	HÖHE/TIEFE Hauteur/profondeur Hoogte/diepte Height/depth (mm)	INST. HÖHE Hauteur de montage Installatiehoogte Installation height (mm)	NUTZINHALT Contenu utile Nuttige inhoud Capacity	ZUBEHÖR Accessoires Toebehoren Accessories	ZUBEHÖR SEITE Accessoires spéciaux, Page Speciaal toebehoren pagina Special accessories page
A	3819	1600 x 700	450	595-635	121 l	①	116-121

HOESCH Systemvariante

MODELL Modèle Mode Model	ART. NR. N° D'article Artikelnummer Article no.	SYSTEMVARIANTE Système balnéo Whirlsystemen Variant of system	INST. HÖHE Hauteur de montage Installatiehoogte Installation height (mm)	POSITION D. AGGREGATE Disposition des éléments techniques Techniekopstelling The aggregate placement					ZUBEHÖR SEITE Accessoires spéciaux, Page Speciaal toebehoren pagina Special accessories page			
A	...E	Reviva II	640-680	004	6	-	12	4	-	2	-	124-125
A	...Z	Laola II	640-680	004	6	-	12	-	4	-	2	126-127
A	...N	Tergum	640-680	001/002	-	-	-	10	-	-	-	128

SONDERZUBEHÖR ZUR BADEWANNE iSENSI 3819

Accessoires spéciaux baignoires iSensi 3819 / Speciala toebehoren aan iSensi 3819 / Special accessories for bathtub iSensi 3819

ART. NR.

N° D'article / Artikelnummer / Article no.

Hoesch Special iSensi Überlaufgarnitur

/ Hoesch Special iSensi vidage spécial (mittellang) / Hoesch Special iSensi overloopgarnitur (middellang)
/ Hoesch Special iSensi Drain/overflow fitting (medium length)

chrom / chromé / chroom / chrome
weiss / blanc / wit / white

6966.305
6966.310

Hoesch Special iSensi Plus Überlaufgarnitur mit Befüllfunktion

/ Hoesch Special iSensi Plus remplissage par le trop-plein avec vidage spécial / Hoesch Special iSensi Plus In-, af- en overloopgarnitur / Hoesch Special iSensi Plus drain/overflow fitting with bathtub filling system

chrom / chromé / chroom / chrome
weiss / blanc / wit / white

6967.305
6967.310

iSENSI EINBAUWANNE

1600 x 750

Rechteck

Rectangulaires

Rechthoekige

Rectangular

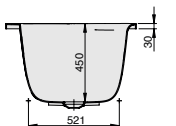
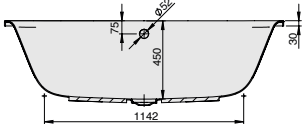
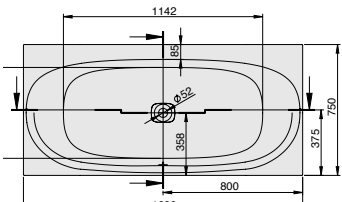

DE Wannenrandarmaturen können auf der ebenen Fläche am Wannenrand positioniert werden. inkl. Ablaufdeckel in Weiß.
Achtung: Ab-/Überlaufgarnitur und Ab-/Überlaufgarnitur mit Befüllfunktion zwingend von Hoesch notwendig; siehe Tabelle (optional Weiß od. Chrom)

NL Het kraanwerk kan op de vlakke badrand gemonteerd worden. incl. Afdekking in wit
Attentie: Afvoer-/overloopcombinatie en in- af- en overloopgarnitur absoluut verplicht van Hoesch; zie tabel (optioneel wit of chroom)

FR La robinetterie sur gorge peut être positionnée sur le bord plat de la baignoire. cache bonde en blanc inclus
Attention: vidange-spéciale et remplissage par le trop-plein avec une vidange spéciale sont obligatoires à partir de Hoesch; voir tableau (optionnel blanc ou chrome)

EN Rim-mounted fittings can be placed on the positioned on a flat surface on the edge of the bathtub. Drain cover in white included.
Attention: Drain/overflow fitting or Drain/overflow fitting with filling function compulsory from Hoesch necessary; see table below (optional white or chrome).



MODELL Modèle Mode Model	ART. NR. N° D'article Artikelnummer Article no.	LÄNGE/BREITE Longueur Et Largeur Lengte En Breedte Length and width (mm)	HÖHE/TIEFE Hauteur/profondeur Hoogte/diepte Height/depth (mm)	INST. HÖHE Hauteur de montage Installatiehoogte Installation height (mm)	NUTZINHALT Contenu utile Nuttige inhoud Capacity	ZUBEHÖR Accessoires Toebehoren Accessories	ZUBEHÖR SEITE Accessoires spéciaux, Page Speciaal toebehoren pagina Special accessories page
A	3820	1600 x 750	450	595-635	138 l	①	116-121

HOESCH Systemvariante

MODELL Modèle Mode Model	ART. NR. N° D'article Artikelnummer Article no.	SYSTEMVARIANTE Système balnéo Whirlsystemen Variant of system	INST. HÖHE Hauteur de montage Installatiehoogte Installation height (mm)	POSITION D. AGGREGATE Disposition des éléments techniques Techniekopstelling The aggregate placement					ZUBEHÖR SEITE Accessoires spéciaux, Page Speciaal toebehoren pagina Special accessories page			
A	...E	Reviva II	640-680	004	6	-	12	4	-	2	-	124-125
A	...Z	Laola II	640-680	004	6	-	12	-	4	-	2	126-127
A	...N	Tergum	640-680	001/002	-	-	-	10	-	-	-	128

SONDERZUBEHÖR ZUR BADEWANNE iSENSI 3820

Accessoires spéciaux baignoires iSensi 3820 / Speciala toebehoren aan iSensi 3820 / Special accessories for bathtub iSensi 3820

ART. NR.

N° D'article / Artikelnummer / Article no.

Hoesch Special iSensi Überlaufgarnitur

/ Hoesch Special iSensi vidage spécial / Hoesch Special iSensi overloopgarnitur
/ Hoesch Special iSensi Drain/overflow fitting

chrom / chromé / chroom / chrome
weiss / blanc / wit / white

6966.305
6966.310

Hoesch Special iSensi Plus Überlaufgarnitur mit Befüllfunktion

/ Hoesch Special iSensi Plus remplissage par le trop-plein avec vidage spécial / Hoesch Special iSensi Plus In-, af- en overloopgarnitur / Hoesch Special iSensi Plus drain/overflow fitting with bathtub filling system

chrom / chromé / chroom / chrome
weiss / blanc / wit / white

6967.305
6967.310

iSENSI EINBAUWANNE

1700 x 750

Rechteck

Rectangulaires

Rechthoekige

Rectangular

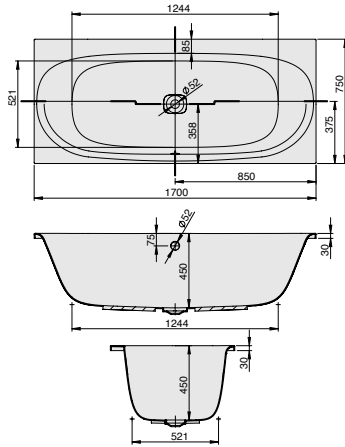

DE Wannenrandarmaturen können auf der ebenen Fläche am Wannensrand positioniert werden. inkl. Ablaufdeckel in Weiß. Achtung: Ab-/Überlaufgarnitur und Ab-/Überlaufgarnitur mit Befüllfunktion zwingend von Hoesch notwendig; siehe Tabelle (optional Weiß od. Chrom)

NL Het kraanwerk kan op de vlakke badrand gemonteerd worden. incl. Afdekking in wit. **Attentie:** Afvoer-/overloopcombinatie en in- af- en overloopgarnitur absoluut verplicht van Hoesch; zie tabel (optioneel wit of chroom)

FR La robinetterie sur gorge peut être positionnée sur le bord plat de la baignoire. cache bonde en blanc inclus. **Attention:** vidange-spéciale et remplissage par le trop-plein avec une vidange spéciale sont obligatoires à partir de Hoesch; voir tableau (optionnel blanc ou chrome)

EN Rim-mounted fittings can be placed on the positioned on a flat surface on the edge of the bathtub. Drain cover in white included. **Attention:** Drain/overflow fitting or Drain/overflow fitting with filling function compulsory from Hoesch necessary; see table below (optional white or chrome).



MODELL Modèle Mode Model	ART. NR. N° D'article Artikelnummer Article no.	LÄNGE/BREITE Longueur Et Largeur Lengte En Breedte Length and width (mm)	HÖHE/TIEFE Hauteur/profondeur Hoogte/diepte Height/depth (mm)	INST. HÖHE Hauteur de montage Installatiehoogte Installation height (mm)	NUTZINHALT Contenu utile Nuttige inhoud Capacity	ZUBEHÖR Accessoires Toebehoren Accessories	ZUBEHÖR SEITE Accessoires spéciaux, Page Speciaal toebehoren pagina Special accessories page
A	3829	1700 x 750	450	595-635	152 l	①	116-121

HOESCH Systemvariante

MODELL Modèle Mode Model	ART. NR. N° D'article Artikelnummer Article no.	SYSTEMVARIANTE Système balnéo Whirlsystemen Variant of system	INST. HÖHE Hauteur de montage Installatiehoogte Installation height (mm)	POSITION D. AGGREGATE Disposition des éléments techniques Techniekopstelling The aggregate placement		ZUBEHÖR SEITE Accessoires spéciaux, Page Speciaal toebehoren pagina Special accessories page
A	...E	Reviva II	640-680	004	6 - 12	4 - 2 - 124-125
A	...Z	Laola II	640-680	004	6 - 12	- 4 - 2 126-127
A	...N	Tergum	640-680	001/002	- - -	10 - - - 128

SONDERZUBEHÖR ZUR BADEWANNE iSENSI 3829

Accessoires spéciaux baignoires iSensi 3829 / Speciaal toebehoren aan iSensi 3829 / Special accessories for bathtub iSensi 3829

ART. NR.
N° D'article / Artikelnummer / Article no.

Hoesch Special iSensi Überlaufgarnitur

/ Hoesch Special iSensi vidage spécial / Hoesch Special iSensi overloopgarnitur
/ Hoesch Special iSensi Drain/overflow fitting
chrom / chromé / chroom / chrome
weiss / blanc / wit / white

6966.305
6966.310

Hoesch Special iSensi Plus Überlaufgarnitur mit Befüllfunktion

/ Hoesch Special iSensi Plus remplissage par le trop-plein avec vidage spécial / Hoesch Special iSensi Plus In-, af- en overloopgarnitur / Hoesch Special iSensi Plus drain/overflow fitting with bathtub filling system
chrom / chromé / chroom / chrome
weiss / blanc / wit / white

6967.305
6967.310

iSENSI EINBAUWANNE

1700 x 800

Rechteck

Rectangulaires

Rechthoekige

Rectangular

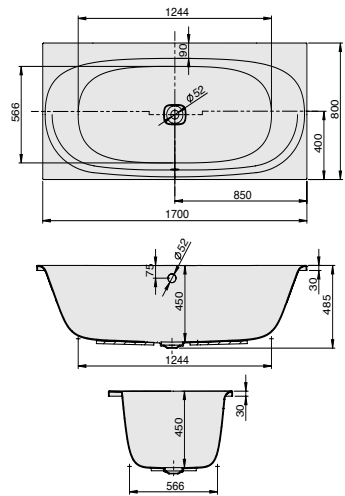

DE Wannenrandarmaturen können auf der ebenen Fläche am Wannensrand positioniert werden. inkl. Ablaufdeckel in Weiß. Achtung: Ab-/Überlaufgarnitur und Ab-/Überlaufgarnitur mit Befüllfunktion zwingend von Hoesch notwendig; siehe Tabelle (optional Weiß od. Chrom)

NL Het kraanwerk kan op de vlakke badrand gemonteerd worden. incl. Afdekking in wit. **Attentie:** Afvoer-/overloopcombinatie en in- af- en overloopgarnitur absoluut verplicht van Hoesch; zie tabel (optioneel wit of chroom)

FR La robinetterie sur gorge peut être positionnée sur le bord plat de la baignoire. cache bonde en blanc inclus. **Attention:** vidange-spéciale et remplissage par le trop-plein avec une vidange spéciale sont obligatoires à partir de Hoesch; voir tableau (optionnel blanc ou chrome)

EN Rim-mounted fittings can be placed on the positioned on a flat surface on the edge of the bathtub. Drain cover in white included. **Attention:** Drain/overflow fitting or Drain/overflow fitting with filling function compulsory from Hoesch necessary; see table below (optional white or chrome).



MODELL Modèle Mode Model	ART. NR. N° D'article Artikelnummer Article no.	LÄNGE/BREITE Longueur Et Largeur Lengte En Breedte Length and width (mm)	HÖHE/TIEFE Hauteur/profondeur Hoogte/diepte Height/depth (mm)	INST. HÖHE Hauteur de montage Installatiehoogte Installation height (mm)	NUTZINHALT Contenu utile Nuttige inhoud Capacity	ZUBEHÖR Accessoires Toebehoren Accessories	ZUBEHÖR SEITE Accessoires spéciaux, Page Speciaal toebehoren pagina Special accessories page
A	3832	1700 x 800	450	595-635	184 l	①	116-121

HOESCH Systemvariante

MODELL Modèle Mode Model	ART. NR. N° D'article Artikelnummer Article no.	SYSTEMVARIANTE Système balnéo Whirlsystemen Variant of system	INST. HÖHE Hauteur de montage Installatiehoogte Installation height (mm)	POSITION D. AGGREGATE Disposition des éléments techniques Techniekopstelling The aggregate placement		ZUBEHÖR SEITE Accessoires spéciaux, Page Speciaal toebehoren pagina Special accessories page
A	...E	Reviva II	640-680	004	6 - 12	4 - 2 - 124-125
A	...Z	Laola II	640-680	004	6 - 12	- 4 - 2 126-127
A	...N	Tergum	640-680	001/002	- - -	10 - - - 128

SONDERZUBEHÖR ZUR BADEWANNE iSENSI 3832

Accessoires spéciaux baignoires iSensi 3832
Speciaal toebehoren aan iSensi 3832
Special accessories for bathtub iSensi 3832

ART. NR.
N° D'article
Artikelnummer
Article no.

Hoesch Special iSensi Überlaufgarnitur

/ Hoesch Special iSensi vidage spécial / Hoesch Special iSensi overloopgarnitur
/ Hoesch Special iSensi Drain/overflow fitting
chrom / chromé / chroom / chrome
weiss / blanc / wit / white

6966.305
6966.310

Hoesch Special iSensi Plus Überlaufgarnitur mit Befüllfunktion

/ Hoesch Special iSensi Plus remplissage par le trop-plein avec vidage spécial / Hoesch Special iSensi Plus In-, af- en overloopgarnitur / Hoesch Special iSensi Plus drain/overflow fitting with bathtub filling system
chrom / chromé / chroom / chrome
weiss / blanc / wit / white

6967.305
6967.310

iSENSI EINBAUWANNE

1800 x 750

Rechteck

Rectangulaires

Rechthoekige

Rectangular

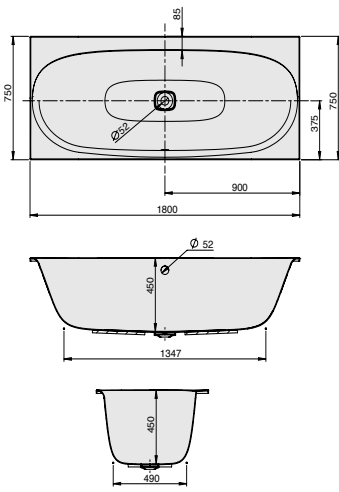

DE Wannenrandarmaturen können auf der ebenen Fläche am Wannenrand positioniert werden. inkl. Ablaufdeckel in Weiß. Achtung: Ab-/Überlaufgarnitur und Ab-/Überlaufgarnitur mit Befüllfunktion zwingend von Hoesch notwendig; siehe Tabelle (optional Weiß od. Chrom)

NL Het kraanwerk kan op de vlakke badrand gemonteerd worden. incl. Afdekking in wit. Attention: Afvoer-/overloopcombinatie en in- af- en overloopgarnitur absoluut verplicht van Hoesch; zie tabel (optioneel wit of chroom)

FR La robinetterie sur gorge peut être positionnée sur le bord plat de la baignoire. cache bonde en blanc inclus. Attention: vidange-spéciale et remplissage par le trop-plein avec une vidange spéciale sont obligatoires à partir de Hoesch; voir tableau (optionnel blanc ou chrome)

EN Rim-mounted fittings can be placed on the positioned on a flat surface on the edge of the bathtub. Drain cover in white included. Attention: Drain/overflow fitting or Drain/overflow fitting with filling function compulsory from Hoesch necessary; see table below (optional white or chrome).



MODELL	ART. NR.	LÄNGE/BREITE	HÖHE/TIEFE	INST. HÖHE	NUTZINHALT	ZUBEHÖR	ZUBEHÖR SEITE
Modèle	N° D'article	Longueur Et Largeur	Hauteur/profondeur	Hauteur de montage	Contenu utile	Accessoires	Accessoires spéciaux, Page
Mode	Artikelnummer	Lengte En Breedte	Hoogte/diepte	Installatiehoogte	Nuttige inhoud	Toebehoren	Speciaal toebehoren pagina
Model	Article no.	Length and width	Height/depth	Installation height	Capacity	Accessories	Special accessories page
A	3983	1800x750	450	595-635	155 l	①	116-121

HOESCH Systemvariante

MODELL	ART. NR.	SYSTEMVARIANTE	INST. HÖHE	POSITION D. AGGREGATE	ZUBEHÖR				ZUBEHÖR SEITE			
Modèle	N° D'article	Système balnéo	Hauteur de montage	Disposition des éléments techniques	Accessoires spéciaux, Page				Accessoires spéciaux, Page			
Mode	Artikelnummer	Whirlsystemen	Installatiehoogte	Techniekopstelling	Toebehoren				Speciaal toebehoren pagina			
Model	Article no.	Variant of system	Installation height	The aggregate placement	Accessories				Special accessories page			
A	...E	Reviva II	640-680	004	6	-	12	4	-	2	-	124-125
A	...Z	Laola II	640-680	004	6	-	12	-	4	-	2	126-127
A	...N	Tergum	640-680	001/002	-	-	-	10	-	-	-	128

SONDERZUBEHÖR ZUR BADEWANNE iSENSI 3983		ART. NR.
Accessoires spéciaux baignoires iSensi 3983		6966.305 6966.310
Special accessories for bathtub iSensi 3983		
Special accessories for bathtub iSensi 3983		
Hoesch Special iSensi Überlaufgarnitur / Hoesch Special iSensi vidage spécial / Hoesch Special iSensi overloopgarnitur / Hoesch Special iSensi Drain/overflow fitting chrom / chromé / chroom / chrome weiss / blanc / wit / white		6967.305 6967.310
Hoesch Special iSensi Plus Überlaufgarnitur mit Befüllfunktion / Hoesch Special iSensi Plus remplissage par le trop-plein avec vidage spécial / Hoesch Special iSensi Plus In-, af- en overloopgarnitur / Hoesch Special iSensi Plus drain/overflow fitting with bathtub filling system chrom / chromé / chroom / chrome weiss / blanc / wit / white		

iSENSI EINBAUWANNE

1800 x 800

Rechteck

Rectangulaires

Rechthoekige

Rectangular

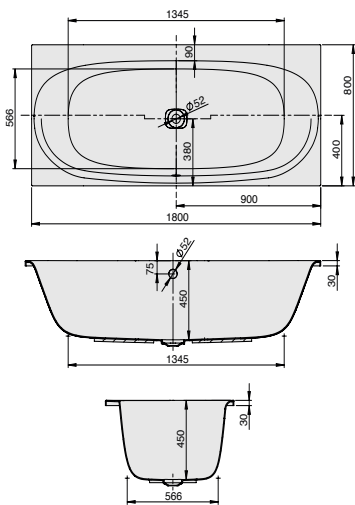

DE Wannenrandarmaturen können auf der ebenen Fläche am Wannenrand positioniert werden. inkl. Ablaufdeckel in Weiß. Achtung: Ab-/Überlaufgarnitur und Ab-/Überlaufgarnitur mit Befüllfunktion zwingend von Hoesch notwendig; siehe Tabelle (optional Weiß od. Chrom)

NL Het kraanwerk kan op de vlakke badrand gemonteerd worden. incl. Afdekking in wit. Attention: Afvoer-/overloopcombinatie en in- af- en overloopgarnitur absoluut verplicht van Hoesch; zie tabel (optioneel wit of chroom)

FR La robinetterie sur gorge peut être positionnée sur le bord plat de la baignoire. cache bonde en blanc inclus. Attention: vidange-spéciale et remplissage par le trop-plein avec une vidange spéciale sont obligatoires à partir de Hoesch; voir tableau (optionnel blanc ou chrome)

EN Rim-mounted fittings can be placed on the positioned on a flat surface on the edge of the bathtub. Drain cover in white included. Attention: Drain/overflow fitting or Drain/overflow fitting with filling function compulsory from Hoesch necessary; see table below (optional white or chrome).



MODELL	ART. NR.	LÄNGE/BREITE	HÖHE/TIEFE	INST. HÖHE	NUTZINHALT	ZUBEHÖR	ZUBEHÖR SEITE
Modèle	N° D'article	Longueur Et Largeur	Hauteur/profondeur	Hauteur de montage	Contenu utile	Accessoires	Accessoires spéciaux, Page
Mode	Artikelnummer	Lengte En Breedte	Hoogte/diepte	Installatiehoogte	Nuttige inhoud	Toebehoren	Speciaal toebehoren pagina
Model	Article no.	Length and width	Height/depth	Installation height	Capacity	Accessories	Special accessories page
A	3830	1800 x 800	450	595-635	184 l	①	116-121

HOESCH Systemvariante

MODELL	ART. NR.	SYSTEMVARIANTE	INST. HÖHE	POSITION D. AGGREGATE	ZUBEHÖR				ZUBEHÖR SEITE			
Modèle	N° D'article	Système balnéo	Hauteur de montage	Disposition des éléments techniques	Accessoires spéciaux, Page				Accessoires spéciaux, Page			
Mode	Artikelnummer	Whirlsystemen	Installatiehoogte	Techniekopstelling	Toebehoren				Speciaal toebehoren pagina			
Model	Article no.	Variant of system	Installation height	The aggregate placement	Accessories				Special accessories page			
A	...E	Reviva II	640-680	004	6	-	12	4	-	2	-	124-125
A	...Z	Laola II	640-680	004	6	-	12	-	4	-	2	126-127
A	...N	Tergum	640-680	001/002	-	-	-	10	-	-	-	128

SONDERZUBEHÖR ZUR BADEWANNE iSENSI 3830		ART. NR.
Accessoires spéciaux baignoires iSensi 3830		6966.305 6966.310
Special accessories for bathtub iSensi 3830		
Special accessories for bathtub iSensi 3830		
Hoesch Special iSensi Überlaufgarnitur / Hoesch Special iSensi vidage spécial / Hoesch Special iSensi overloopgarnitur / Hoesch Special iSensi Drain/overflow fitting chrom / chromé / chroom / chrome weiss / blanc / wit / white		6967.305 6967.310
Hoesch Special iSensi Plus Überlaufgarnitur mit Befüllfunktion / Hoesch Special iSensi Plus remplissage par le trop-plein avec vidage spécial / Hoesch Special iSensi Plus In-, af- en overloopgarnitur / Hoesch Special iSensi Plus drain/overflow fitting with bathtub filling system chrom / chromé / chroom / chrome weiss / blanc / wit / white		

iSENSI EINBAUWANNE

1900 x 800

Rechteck
Rectangulaires
Rechthoekige
Rectangular

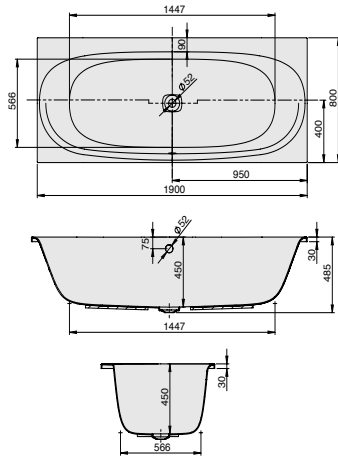

DE Wannenrandarmaturen können auf der ebenen Fläche am Wannenrand positioniert werden. inkl. Ablaufdeckel in Weiß. Achtung: Ab-/Überlaufgarnitur und Ab-/Überlaufgarnitur mit Befüllfunktion zwingend von Hoesch notwendig; siehe Tabelle (optional Weiß od. Chrom)

NL Het kraanwerk kan op de vlakke badrand gemonteerd worden. incl. Afdekking in wit
Attentie: Afvoer-/overloopcombinatie en in- af- en overloopgarnitur absoluut verplicht van Hoesch; zie tabel (optioneel wit of chroom)

FR La robinetterie sur gorge peut être positionnée sur le bord plat de la baignoire. cache bonde en blanc inclus
Attention: vidange-spéciale et remplissage par le trop-plein avec une vidange spéciale sont obligatoires à partir de Hoesch; voir tableau (optionnel blanc ou chrome)

EN Rim-mounted fittings can be placed on the positioned on a flat surface on the edge of the bathtub. Drain cover in white included.
Attention: Drain/overflow fitting or Drain/overflow fitting with filling function compulsory from Hoesch necessary; see table below (optional white or chrome).



MODELL Modèle Mode Model	ART. NR. N° D'article Artikelnummer Article no.	LÄNGE/BREITE Longueur Et Largeur Lengte En Breedte Length and width (mm)	HÖHE/TIEFE Hauteur/profondeur Hoogte/diepte Height/depth (mm)	INST. HÖHE Hauteur de montage Installatiehoogte Installation height (mm)	NUTZINHALT Contenu utile Nuttige inhoud Capacity	ZUBEHÖR Accessoires Toebehoren Accessories	ZUBEHÖR SEITE Accessoires spéciaux, Page Speciaal toebehoren pagina Special accessories page
A	3828	1900 x 800	450	595-635	184 l	①	116-121

HOESCH Systemvariante

MODELL Modèle Mode Model	ART. NR. N° D'article Artikelnummer Article no.	SYSTEMVARIANTE Système balnéo Whirlsystemen Variant of system	INST. HÖHE Hauteur de montage Installatiehoogte Installation height (mm)	POSITION D. AGGREGATE Disposition des éléments techniques Techniekopstelling The aggregate placement					ZUBEHÖR SEITE Accessoires spéciaux, Page Speciaal toebehoren pagina Special accessories page			
A	...E	Reviva II	640-680	004	6	-	12	4	-	2	-	124-125
A	...Z	Laola II	640-680	004	6	-	12	-	4	-	2	126-127
A	...N	Tergum	640-680	001/002	-	-	-	10	-	-	-	128

SONDERZUBEHÖR ZUR BADEWANNE iSENSI 3828 / Accessoires spéciaux baignoires iSensi 3828 / Special accessories for bathtub iSensi 3828

ART. NR.
/ N° D'article / Artikelnummer / Article no.

Hoesch Special iSensi Überlaufgarnitur / Hoesch Special iSensi vidage spécial / Hoesch Special iSensi overloopgarnitur / Hoesch Special iSensi Drain/overflow fitting
chrom / chromé / chroom / chrome
weiss / blanc / wit / white

6966.305
6966.310

Hoesch Special iSensi Plus Überlaufgarnitur mit Befüllfunktion
/ Hoesch Special iSensi Plus remplissage par le trop-plein avec vidage spécial / Hoesch Special iSensi Plus In-, af- en overloopgarnitur / Hoesch Special iSensi Plus drain/overflow fitting with bathtub filling system
chrom / chromé / chroom / chrome
weiss / blanc / wit / white

6967.305
6967.310

iSENSI EINBAUWANNE

1900 x 900

Rechteck
Rectangulaires
Rechthoekige
Rectangular

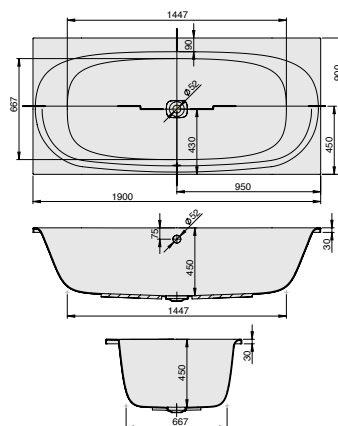

DE Wannenrandarmaturen können auf der ebenen Fläche am Wannenrand positioniert werden. inkl. Ablaufdeckel in Weiß. Achtung: Ab-/Überlaufgarnitur und Ab-/Überlaufgarnitur mit Befüllfunktion zwingend von Hoesch notwendig; siehe Tabelle (optional Weiß od. Chrom)

NL Het kraanwerk kan op de vlakke badrand gemonteerd worden. incl. Afdekking in wit
Attentie: Afvoer-/overloopcombinatie en in- af- en overloopgarnitur absoluut verplicht van Hoesch; zie tabel (optioneel wit of chroom)

FR La robinetterie sur gorge peut être positionnée sur le bord plat de la baignoire. cache bonde en blanc inclus
Attention: vidange-spéciale et remplissage par le trop-plein avec une vidange spéciale sont obligatoires à partir de Hoesch; voir tableau (optionnel blanc ou chrome)

EN Rim-mounted fittings can be placed on the positioned on a flat surface on the edge of the bathtub. Drain cover in white included.
Attention: Drain/overflow fitting or Drain/overflow fitting with filling function compulsory from Hoesch necessary; see table below (optional white or chrome).



MODELL Modèle Mode Model	ART. NR. N° D'article Artikelnummer Article no.	LÄNGE/BREITE Longueur Et Largeur Lengte En Breedte Length and width (mm)	HÖHE/TIEFE Hauteur/profondeur Hoogte/diepte Height/depth (mm)	INST. HÖHE Hauteur de montage Installatiehoogte Installation height (mm)	NUTZINHALT Contenu utile Nuttige inhoud Capacity	ZUBEHÖR Accessoires Toebehoren Accessories	ZUBEHÖR SEITE Accessoires spéciaux, Page Speciaal toebehoren pagina Special accessories page
A	3831	1900 x 900	450	595-635	245 l	①	116-121

HOESCH Systemvariante

MODELL Modèle Mode Model	ART. NR. N° D'article Artikelnummer Article no.	SYSTEMVARIANTE Système balnéo Whirlsystemen Variant of system	INST. HÖHE Hauteur de montage Installatiehoogte Installation height (mm)	POSITION D. AGGREGATE Disposition des éléments techniques Techniekopstelling The aggregate placement					ZUBEHÖR SEITE Accessoires spéciaux, Page Speciaal toebehoren pagina Special accessories page			
A	...E	Reviva II	640-680	004	6	-	14	4	-	2	-	124-125
A	...Z	Laola II	640-680	004	6	-	14	-	4	-	2	126-127
A	...N	Tergum	640-680	001/002	-	-	-	10	-	-	-	128

SONDERZUBEHÖR ZUR BADEWANNE iSENSI 3831

Accessoires spéciaux baignoires iSensi 3831 / Special accessories for bathtub iSensi 3831

ART. NR.
N° D'article / Artikelnummer / Article no.

Hoesch Special iSensi Überlaufgarnitur
/ Hoesch Special iSensi vidage spécial / Hoesch Special iSensi overloopgarnitur
/ Hoesch Special iSensi Drain/overflow fitting
chrom / chromé / chroom / chrome
weiss / blanc / wit / white

6966.305
6966.310

Hoesch Special iSensi Plus Überlaufgarnitur mit Befüllfunktion
/ Hoesch Special iSensi Plus remplissage par le trop-plein avec vidage spécial / Hoesch Special iSensi Plus In-, af- en overloopgarnitur / Hoesch Special iSensi Plus drain/overflow fitting with bathtub filling system
chrom / chromé / chroom / chrome
weiss / blanc / wit / white

6967.305
6967.310

HOESCH SPECIALS EINBAUVARIANTEN



iSENSI EINBAUWANNE

1500 x 1000

Trapez

Trapezoidale

Trapezium

Trapezoidal

Linke Ausführung

Version gauche

Linkse uitvoering

Left hand version

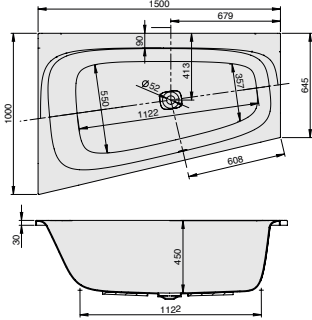

i Auch als Monolith (mit fester Schürze) verfügbar. Siehe Seite 36 / Également disponible en Monolithe (avec tablier fixe) voir page 36 / Ook verkrijgbaar als Monolith (met vaste schort) zie pagina 36 / Also available as a monolith (with a fixed apron). See page 36

DE Wannenrandarmaturen können auf der ebenen Fläche am Wannenrand positioniert werden. inkl. Ablaufdeckel in Weiß. Achtung: Ab-/Überlaufgarnitur und Ab-/Überlaufgarnitur mit Befüllfunktion zwingend von Hoesch notwendig; siehe Tabelle (optional Weiß od. Chrom)

NL Het kraanwerk kan op de vlakke badrand gemonteerd worden. incl. Afdekking in wit. Attention: Afvoer-/overloopcombinatie en in- af- en overloopgarnitur absoluut verplicht van Hoesch; zie tabel (optioneel wit of chroom)

FR La robinetterie sur gorge peut être positionnée sur le bord plat de la baignoire. cache bonde en blanc inclus. Attention: vidange-spéciale et remplissage par le trop-plein avec une vidange spéciale sont obligatoires à partir de Hoesch; voir tableau (optionnel blanc ou chrome)

EN Rim-mounted fittings can be placed on the positioned on a flat surface on the edge of the bathtub. Drain cover in white included. Attention: Drain/overflow fitting or Drain/overflow fitting with filling function compulsory from Hoesch necessary; see table below (optional white or chrome).



MODELL Modèle Mode Model	ART. NR. N° D'article Artikelnummer Article no.	LÄNGE/BREITE Longueur Et Largeur Lengte En Breedte Length and width (mm)	HÖHE/TIEFE Hauteur/profondeur Hoogte/diepte Height/depth (mm)	INST. HÖHE Hauteur de montage Installatiehoogte Installation height (mm)	NUTZINHALT Contenu utile Nuttige inhoud Capacity	ZUBEHÖR Accessoires Toebehoren Accessories	ZUBEHÖR SEITE Accessoires spéciaux, Page Speciaal toebehoren pagina Special accessories page
A	3954	1500 x 1000	450	595-635	147 l	①	116-121

HOESCH Systemvariante

MODELL Modèle Mode Model	ART. NR. N° D'article Artikelnummer Article no.	SYSTEMVARIANTE Système balnéo Whirlsystemen Variant of system	INST. HÖHE Hauteur de montage Installatiehoogte Installation height (mm)	POSITION D. AGGREGATE Disposition des éléments techniques Techniekopstelling The aggregate placement					ZUBEHÖR SEITE Accessoires spéciaux, Page Speciaal toebehoren pagina Special accessories page			
A	...E	Reviva II	640-680	002	6	-	12	4	-	2	-	124-125
A	...Z	Laola II	640-680	002	6	-	12	-	4	-	2	126-127
A	...N	Tergum	640-680	002	-	-	-	10	-	-	-	128

SONDERZUBEHÖR ZUR BADEWANNE iSENSI 3954

Accessoires spéciaux baignoires iSensi 3954 / Speciaal toebehoren aan iSensi 3954 / Special accessories for bathtub iSensi 3954

ART. NR.
N° D'article / Artikelnummer / Article no.

Hoesch Special iSensi Überlaufgarnitur
/ Hoesch Special iSensi vidage spécial / Hoesch Special iSensi overloopgarnitur
/ Hoesch Special iSensi Drain/overflow fitting
chrom / chromé / chroom / chrome
weiss / blanc / wit / white

6966.305
6966.310

Hoesch Special iSensi Plus Überlaufgarnitur mit Befüllfunktion
/ Hoesch Special iSensi Plus remplissage par le trop-plein avec vidage spécial / Hoesch Special iSensi Plus In-, af- en overloopgarnitur / Hoesch Special iSensi Plus drain/overflow fitting with bathtub filling system
chrom / chromé / chroom / chrome
weiss / blanc / wit / white

6967.305
6967.310



iSENSI EINBAUWANNE

1500 x 1000

Trapez

Trapezoidale

Trapezium

Trapezoidal

Rechte Ausführung

Version droite

Rechte uitvoering

Right hand version

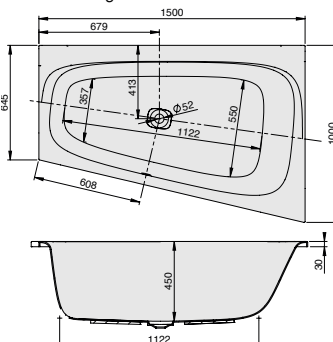

i Auch als Monolith (mit fester Schürze) verfügbar. Siehe Seite 36 / Également disponible en Monolithe (avec tablier fixe) voir page 36 / Ook verkrijgbaar als Monolith (met vaste schort) zie pagina 36 / Also available as a monolith (with a fixed apron). See page 36

DE Wannenrandarmaturen können auf der ebenen Fläche am Wannenrand positioniert werden. inkl. Ablaufdeckel in Weiß. Achtung: Ab-/Überlaufgarnitur und Ab-/Überlaufgarnitur mit Befüllfunktion zwingend von Hoesch notwendig; siehe Tabelle (optional Weiß od. Chrom)

NL Het kraanwerk kan op de vlakke badrand gemonteerd worden. incl. Afdekking in wit. Attention: Afvoer-/overloopcombinatie en in- af- en overloopgarnitur absoluut verplicht van Hoesch; zie tabel (optioneel wit of chroom)

FR La robinetterie sur gorge peut être positionnée sur le bord plat de la baignoire. cache bonde en blanc inclus. Attention: vidange-spéciale et remplissage par le trop-plein avec une vidange spéciale sont obligatoires à partir de Hoesch; voir tableau (optionnel blanc ou chrome)

EN Rim-mounted fittings can be placed on the positioned on a flat surface on the edge of the bathtub. Drain cover in white included. Attention: Drain/overflow fitting or Drain/overflow fitting with filling function compulsory from Hoesch necessary; see table below (optional white or chrome).



MODELL Modèle Mode Model	ART. NR. N° D'article Artikelnummer Article no.	LÄNGE/BREITE Longueur Et Largeur Lengte En Breedte Length and width (mm)	HÖHE/TIEFE Hauteur/profondeur Hoogte/diepte Height/depth (mm)	INST. HÖHE Hauteur de montage Installatiehoogte Installation height (mm)	NUTZINHALT Contenu utile Nuttige inhoud Capacity	ZUBEHÖR Accessoires Toebehoren Accessories	ZUBEHÖR SEITE Accessoires spéciaux, Page Speciaal toebehoren pagina Special accessories page
A	3950	1500 x 1000	450	595-635	147 l	①	116-121

HOESCH Systemvariante

MODELL Modèle Mode Model	ART. NR. N° D'article Artikelnummer Article no.	SYSTEMVARIANTE Système balnéo Whirlsystemen Variant of system	INST. HÖHE Hauteur de montage Installatiehoogte Installation height (mm)	POSITION D. AGGREGATE Disposition des éléments techniques Techniekopstelling The aggregate placement					ZUBEHÖR SEITE Accessoires spéciaux, Page Speciaal toebehoren pagina Special accessories page			
A	...E	Reviva II	640-680	001	6	-	12	4	-	2	-	124-125
A	...Z	Laola II	640-680	001	6	-	12	-	4	-	2	126-127
A	...N	Tergum	640-680	001	-	-	-	10	-	-	-	128

SONDERZUBEHÖR ZUR BADEWANNE iSENSI 3950

Accessoires spéciaux baignoires iSensi 3950 / Speciaal toebehoren aan iSensi 3950 / Special accessories for bathtub iSensi 3950

ART. NR.
N° D'article / Artikelnummer / Article no.

Hoesch Special iSensi Überlaufgarnitur
/ Hoesch Special iSensi vidage spécial / Hoesch Special iSensi overloopgarnitur
/ Hoesch Special iSensi Drain/overflow fitting
chrom / chromé / chroom / chrome
weiss / blanc / wit / white

6966.305
6966.310

Hoesch Special iSensi Plus Überlaufgarnitur mit Befüllfunktion
/ Hoesch Special iSensi Plus remplissage par le trop-plein avec vidage spécial / Hoesch Special iSensi Plus In-, af- en overloopgarnitur / Hoesch Special iSensi Plus drain/overflow fitting with bathtub filling system
chrom / chromé / chroom / chrome
weiss / blanc / wit / white

6967.305
6967.310

iSENSI EINBAUWANNE

1700 x 1000

Trapez

Trapezoidale

Trapezium

Trapezoidal

Linke Ausführung

Version gauche

Linkse uitvoering

Left hand version

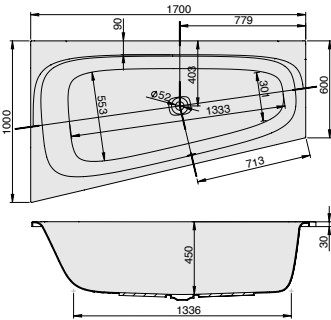

i Auch als Monolith (mit fester Schürze) verfügbar. Siehe Seite 37 / Également disponible en Monolithe (avec tablier fixe) voir page 37 / Ook verkrijgbaar als Monolith (met vaste schort) zie pagina 37 / Also available as a monolith (with a fixed apron). See page 37

- DE** Wannrandarmaturen können auf der ebenen Fläche am Wannrand positioniert werden. inkl. Ablaufdeckel in Weiß. Achtung: Ab-/Überlaufgarnitur und Ab-/Überlaufgarnitur mit Befüllfunktion zwingend von Hoesch notwendig; siehe Tabelle (optional Weiß od. Chrom)
- NL** Het kraanwerk kan op de vlakke badrand gemonteerd worden. incl. Afdekking in wit. Attention: Afvoer-/overloopcombinatie en in- af- en overloopgarnitur absoluut verplicht van Hoesch; zie tabel (optioneel wit of chroom)

- FR** La robinetterie sur gorge peut être positionnée sur le bord plat de la baignoire. cache bonde en blanc inclus. Attention: vidange-spéciale et remplissage par le trop-plein avec une vidange spéciale sont obligatoires à partir de Hoesch; voir tableau (optionnel blanc ou chrome)
- EN** Rim-mounted fittings can be placed on the positioned on a flat surface on the edge of the bathtub. Drain cover in white included. Attention: Drain/overflow fitting or Drain/overflow fitting with filling function compulsory from Hoesch necessary; see table below (optional white or chrome).



MODELL	ART. NR.	LÄNGE/BREITE	HÖHE/TIEFE	INST. HÖHE	NUTZINHALT	ZUBEHÖR	ZUBEHÖR SEITE
Modèle	N° D'article	Longueur Et Largeur	Hauteur/profondeur	Hauteur de montage	Contenu utile	Accessoires	Accessoires spéciaux, Page
Mode	Artikelnummer	Langte En Breedte	Hoogte/diepte	Installatiehoogte	Nuttige inhoud	Toebehoren	Speciaal toebehoren pagina
Model	Article no.	Length and width	Height/depth	Installation height	Capacity	Accessories	Special accessories page
A	3872	1700 x 1000	450	595-635	174 l	①	116-121

HOESCH Systemvariante

MODELL	ART. NR.	SYSTEMVARIANTE	INST. HÖHE	POSITION D. AGGREGATE	ZUBEHÖR	ZUBEHÖR SEITE	
Modèle	N° D'article	Système balnéo	Hauteur de montage	Disposition des éléments techniques	Accessoires	Accessoires spéciaux, Page	
Mode	Artikelnummer	Whirlsystemen	Installatiehoogte	Techniekopstelling	Toebehoren	Speciaal toebehoren pagina	
Model	Article no.	Variant of system	Installation height	The aggregate placement	Accessories	Special accessories page	
A	...E	Reviva II	640-680	002	6 - 14	4 - 2	124-125
A	...Z	Laola II	640-680	002	6 - 14	- 4 - 2	126-127
A	...N	Tergum	640-680	002	- - -	10 - - -	128

SONDERZUBEHÖR ZUR BADEWANNE iSENSI 3872	ART. NR.
Accessoires spéciaux baignoires iSensi 3872 / Special accessories for bathtub iSensi 3872	N° D'article / Artikelnummer / Article no.
Hoesch Special iSensi Überlaufgarnitur / Hoesch Special iSensi vidage spécial / Hoesch Special iSensi overloopgarnitur / Hoesch Special iSensi Drain/overflow fitting chrom / chromé / chroom / chrome weiss / blanc / wit / white	6966.305 6966.310
Hoesch Special iSensi Plus Überlaufgarnitur mit Befüllfunktion / Hoesch Special iSensi Plus remplissage par le trop-plein avec vidage spécial / Hoesch Special iSensi Plus In-, af- en overloopgarnitur / Hoesch Special iSensi Plus drain/overflow fitting with bathtub filling system chrom / chromé / chroom / chrome weiss / blanc / wit / white	6967.305 6967.310

iSENSI EINBAUWANNE

1700 x 1000

Trapez

Trapezoidale

Trapezium

Trapezoidal

Rechte Ausführung

Version droite

Rechte uitvoering

Right hand version

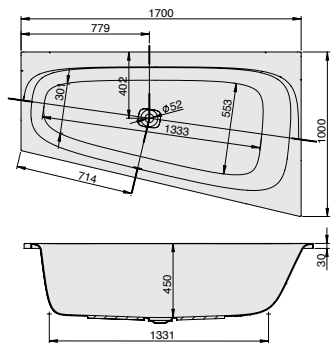

i Auch als Monolith (mit fester Schürze) verfügbar. Siehe Seite 37 / Également disponible en Monolithe (avec tablier fixe) voir page 37 / Ook verkrijgbaar als Monolith (met vaste schort) zie pagina 37 / Also available as a monolith (with a fixed apron). See page 37

- DE** Wannrandarmaturen können auf der ebenen Fläche am Wannrand positioniert werden. inkl. Ablaufdeckel in Weiß. Achtung: Ab-/Überlaufgarnitur und Ab-/Überlaufgarnitur mit Befüllfunktion zwingend von Hoesch notwendig; siehe Tabelle (optional Weiß od. Chrom)
- NL** Het kraanwerk kan op de vlakke badrand gemonteerd worden. incl. Afdekking in wit. Attention: Afvoer-/overloopcombinatie en in- af- en overloopgarnitur absoluut verplicht van Hoesch; zie tabel (optioneel wit of chroom)

- FR** La robinetterie sur gorge peut être positionnée sur le bord plat de la baignoire. cache bonde en blanc inclus. Attention: vidange-spéciale et remplissage par le trop-plein avec une vidange spéciale sont obligatoires à partir de Hoesch; voir tableau (optionnel blanc ou chrome)
- EN** Rim-mounted fittings can be placed on the positioned on a flat surface on the edge of the bathtub. Drain cover in white included. Attention: Drain/overflow fitting or Drain/overflow fitting with filling function compulsory from Hoesch necessary; see table below (optional white or chrome).



MODELL	ART. NR.	LÄNGE/BREITE	HÖHE/TIEFE	INST. HÖHE	NUTZINHALT	ZUBEHÖR	ZUBEHÖR SEITE
Modèle	N° D'article	Longueur Et Largeur	Hauteur/profondeur	Hauteur de montage	Contenu utile	Accessoires	Accessoires spéciaux, Page
Mode	Artikelnummer	Langte En Breedte	Hoogte/diepte	Installatiehoogte	Nuttige inhoud	Toebehoren	Speciaal toebehoren pagina
Model	Article no.	Length and width	Height/depth	Installation height	Capacity	Accessories	Special accessories page
A	3869	1700 x 1000	450	595-635	174 l	①	116-121

HOESCH Systemvariante

MODELL	ART. NR.	SYSTEMVARIANTE	INST. HÖHE	POSITION D. AGGREGATE	ZUBEHÖR	ZUBEHÖR SEITE	
Modèle	N° D'article	Système balnéo	Hauteur de montage	Disposition des éléments techniques	Accessoires	Accessoires spéciaux, Page	
Mode	Artikelnummer	Whirlsystemen	Installatiehoogte	Techniekopstelling	Toebehoren	Speciaal toebehoren pagina	
Model	Article no.	Variant of system	Installation height	The aggregate placement	Accessories	Special accessories page	
A	...E	Reviva II	640-680	001	6 - 14	4 - 2	124-125
A	...Z	Laola II	640-680	001	6 - 14	- 4 - 2	126-127
A	...N	Tergum	640-680	001	- - -	10 - - -	128

SONDERZUBEHÖR ZUR BADEWANNE iSENSI 3869	ART. NR.
Accessoires spéciaux baignoires iSensi 3869 / Special accessories for bathtub iSensi 3869	N° D'article / Artikelnummer / Article no.
Hoesch Special iSensi Überlaufgarnitur / Hoesch Special iSensi vidage spécial / Hoesch Special iSensi overloopgarnitur / Hoesch Special iSensi Drain/overflow fitting chrom / chromé / chroom / chrome weiss / blanc / wit / white	6966.305 6966.310
Hoesch Special iSensi Plus Überlaufgarnitur mit Befüllfunktion / Hoesch Special iSensi Plus remplissage par le trop-plein avec vidage spécial / Hoesch Special iSensi Plus In-, af- en overloopgarnitur / Hoesch Special iSensi Plus drain/overflow fitting with bathtub filling system chrom / chromé / chroom / chrome weiss / blanc / wit / white	6967.305 6967.310

HOESCH SPECIALS EINBAUVARIANTEN

iSENSI EINBAUWANNE

1800 x 1200

Trapez

Trapezoidale

Trapezium

Trapezoidal

Linke Ausführung

Version gauche

Linkse uitvoering

Left hand version

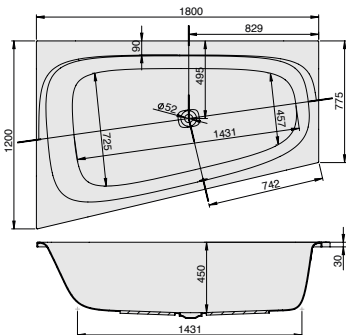

DE Wannenrandarmaturen können auf der ebenen Fläche am Wannenrand positioniert werden. inkl. Ablaufdeckel in Weiß. Achtung: Ab-/Überlaufgarnitur und Ab-/Überlaufgarnitur mit Befüllfunktion zwingend von Hoesch notwendig; siehe Tabelle (optionell Weiß od. Chrom)

NL Het kraanwerk kan op de vlakke badrand gemonteerd worden. incl. Afdekking in wit. **Attentie:** Afvoer-/overloopcombinatie en in- af- en overloopgarnitur absoluut verplicht van Hoesch; zie tabel (optioneel wit of chroom)

FR La robinetterie sur gorge peut être positionnée sur le bord plat de la baignoire. cache bonde en blanc inclus. **Attention:** vidange-spéciale et remplissage par le trop-plein avec une vidange spéciale sont obligatoires à partir de Hoesch; voir tableau (optionnel blanc ou chrome)

EN Rim-mounted fittings can be placed on the positioned on a flat surface on the edge of the bathtub. Drain cover in white included. **Attention:** Drain/overflow fitting or Drain/overflow fitting with filling function compulsory from Hoesch necessary; see table below (optional white or chrome).

MODELL Modèle Mode Model	ART. NR. N° D'article Artikelnummer Article no.	LÄNGE/BREITE Longueur Et Largeur Lengte En Breedte Length and width (mm)	HÖHE/TIEFE Hauteur/profondeur Hoogte/diepte Height/depth (mm)	INST. HÖHE Hauteur de montage Installatiehoogte Installation height (mm)	NUTZINHALT Contenu utile Nuttige inhoud Capacity	ZUBEHÖR Accessoires Toebehoren Accessories	ZUBEHÖR SEITE Accessoires spéciaux, Page Speciaal toebehoren pagina Special accessories page
A	3962	1800 x 1200	450	595-635	275 l	①	116-121

HOESCH Systemvariante

MODELL Modèle Mode Model	ART. NR. N° D'article Artikelnummer Article no.	SYSTEMVARIANTE Système baigné Whirlsystemen Variant of system	INST. HÖHE Hauteur de montage Installatiehoogte Installation height (mm)	POSITION D. AGGREGATE Disposition des éléments techniques Techniekopstelling The aggregate placement					ZUBEHÖR SEITE Accessoires spéciaux, Page Speciaal toebehoren pagina Special accessories page			
A	...E	Reviva II	640-680	002	6	-	14	8	-	2	-	124-125
A	...Z	Laola II	640-680	002	6	-	14	-	8	-	2	126-127
A	...N	Tergum	640-680	002	-	-	-	10	-	-	-	128

i Auch als Monolith (mit fester Schürze) verfügbar. Siehe Seite 38
/ Également disponible en Monolithe (avec tablier fixe) voir page 38
/ Ook verkrijgbaar als Monolith (met vaste schort) zie pagina 38
/ Also available as a monolith (with a fixed apron). See page 38

SONDERZUBEHÖR ZUR BADEWANNE iSENSI 3962

Accessoires spéciaux baignoires iSensi 3962 / Special accessories for bathtub iSensi 3962

ART. NR.
N° D'article / Artikelnummer / Article no.

Hoesch Special iSensi Überlaufgarnitur
/ Hoesch Special iSensi vidage spécial / Hoesch Special iSensi overloopgarnitur
/ Hoesch Special iSensi Drain/overflow fitting
chrom / chromé / chroom / chrome
weiss / blanc / wit / white

6968.305
6968.310

Hoesch Special iSensi Plus Überlaufgarnitur mit Befüllfunktion

/ Hoesch Special iSensi Plus remplissage par le trop-plein avec vidage spécial / Hoesch Special iSensi Plus In-, af- en overloopgarnitur / Hoesch Special iSensi Plus drain/overflow fitting with bathtub filling system
chrom / chromé / chroom / chrome
weiss / blanc / wit / white

6969.305
6969.310

iSENSI EINBAUWANNE

1800 x 1200

Trapez

Trapezoidale

Trapezium

Trapezoidal

Rechte Ausführung

Version droite

Rechte uitvoering

Right hand version

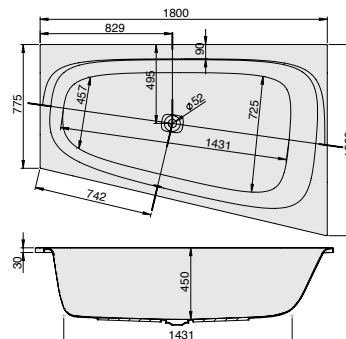

DE Wannenrandarmaturen können auf der ebenen Fläche am Wannenrand positioniert werden. inkl. Ablaufdeckel in Weiß. Achtung: Ab-/Überlaufgarnitur und Ab-/Überlaufgarnitur mit Befüllfunktion zwingend von Hoesch notwendig; siehe Tabelle (optionell Weiß od. Chrom)

NL Het kraanwerk kan op de vlakke badrand gemonteerd worden. incl. Afdekking in wit. **Attentie:** Afvoer-/overloopcombinatie en in- af- en overloopgarnitur absoluut verplicht van Hoesch; zie tabel (optioneel wit of chroom)

FR La robinetterie sur gorge peut être positionnée sur le bord plat de la baignoire. cache bonde en blanc inclus. **Attention:** vidange-spéciale et remplissage par le trop-plein avec une vidange spéciale sont obligatoires à partir de Hoesch; voir tableau (optionnel blanc ou chrome)

EN Rim-mounted fittings can be placed on the positioned on a flat surface on the edge of the bathtub. Drain cover in white included. **Attention:** Drain/overflow fitting or Drain/overflow fitting with filling function compulsory from Hoesch necessary; see table below (optional white or chrome).

MODELL Modèle Mode Model	ART. NR. N° D'article Artikelnummer Article no.	LÄNGE/BREITE Longueur Et Largeur Lengte En Breedte Length and width (mm)	HÖHE/TIEFE Hauteur/profondeur Hoogte/diepte Height/depth (mm)	INST. HÖHE Hauteur de montage Installatiehoogte Installation height (mm)	NUTZINHALT Contenu utile Nuttige inhoud Capacity	ZUBEHÖR Accessoires Toebehoren Accessories	ZUBEHÖR SEITE Accessoires spéciaux, Page Speciaal toebehoren pagina Special accessories page
A	3958	1800 x 1200	450	595-635	275 l	①	116-121

HOESCH Systemvariante

MODELL Modèle Mode Model	ART. NR. N° D'article Artikelnummer Article no.	SYSTEMVARIANTE Système baigné Whirlsystemen Variant of system	INST. HÖHE Hauteur de montage Installatiehoogte Installation height (mm)	POSITION D. AGGREGATE Disposition des éléments techniques Techniekopstelling The aggregate placement					ZUBEHÖR SEITE Accessoires spéciaux, Page Speciaal toebehoren pagina Special accessories page			
A	...E	Reviva II	640-680	001	6	-	14	8	-	2	-	124-125
A	...Z	Laola II	640-680	001	6	-	14	-	8	-	2	126-127
A	...N	Tergum	640-680	001	-	-	-	10	-	-	-	128

SONDERZUBEHÖR ZUR BADEWANNE iSENSI 3958

Accessoires spéciaux baignoires iSensi 3958 / Special accessories for bathtub iSensi 3958

ART. NR.
N° D'article / Artikelnummer / Article no.

Hoesch Special iSensi Überlaufgarnitur
/ Hoesch Special iSensi vidage spécial / Hoesch Special iSensi overloopgarnitur
/ Hoesch Special iSensi Drain/overflow fitting
chrom / chromé / chroom / chrome
weiss / blanc / wit / white

6968.305
6968.310

Hoesch Special iSensi Plus Überlaufgarnitur mit Befüllfunktion

/ Hoesch Special iSensi Plus remplissage par le trop-plein avec vidage spécial / Hoesch Special iSensi Plus In-, af- en overloopgarnitur / Hoesch Special iSensi Plus drain/overflow fitting with bathtub filling system
chrom / chromé / chroom / chrome
weiss / blanc / wit / white

6969.305
6969.310

i Auch als Monolith (mit fester Schürze) verfügbar. Siehe Seite 38
/ Également disponible en Monolithe (avec tablier fixe) voir page 38
/ Ook verkrijgbaar als Monolith (met vaste schort) zie pagina 38
/ Also available as a monolith (with a fixed apron). See page 38

iSENSI EINBAUWANNE

1800 x 1400

Trapez

Trapezoidale

Trapezium

Trapezoidal

Linke Ausführung

Version gauche

Linkse uitvoering

Left hand version

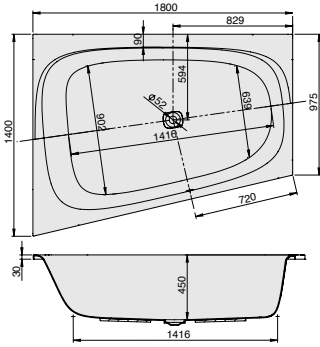

i Auch als Monolith (mit fester Schürze) verfügbar. Siehe Seite 39 / Également disponible en Monolithe (avec tablier fixe) voir page 39 / Ook verkrijgbaar als Monolith (met vaste schort) zie pagina 39 / Also available as a monolith (with a fixed apron). See page 39

DE Wannenrandarmaturen können auf der ebenen Fläche am Wannenrand positioniert werden. inkl. Ablaufdeckel in Weiß. Achtung: Ab-/Überlaufgarnitur und Ab-/Überlaufgarnitur mit Befüllfunktion zwingend von Hoesch notwendig; siehe Tabelle (optional Weiß od. Chrom)

NL Het kraanwerk kan op de vlakke badrand gemonteerd worden. incl. Afdekking in wit
 Attention: Afvoer-/overloopcombinatie en in- af- en overloopgarnitur absoluut verplicht van Hoesch; zie tabel (optioneel wit of chroom)

FR La robinetterie sur gorge peut être positionnée sur le bord plat de la baignoire. cache bonde en blanc inclus
 Attention: vidange-spéciale et remplissage par le trop-plein avec une vidange spéciale sont obligatoires à partir de Hoesch; voir tableau (optionnel blanc ou chrome)

EN Rim-mounted fittings can be placed on the positioned on a flat surface on the edge of the bathtub. Drain cover in white included.
 Attention: Drain/overflow fitting or Drain/overflow fitting with filling function compulsory from Hoesch necessary; see table below (optional white or chrome).



MODELL Modèle Mode Model	ART. NR. N° D'article Artikelnummer Article no.	LÄNGE/BREITE Longueur Et Largeur Lengte En Breedte Length and width (mm)	HÖHE/TIEFE Hauteur/profondeur Hoogte/diepte Height/depth (mm)	INST. HÖHE Hauteur de montage Installatiehoogte Installation height (mm)	NUTZINHALT Contenu utile Nuttige inhoud Capacity	ZUBEHÖR Accessoires Toebehoren Accessories	ZUBEHÖR SEITE Accessoires spéciaux, Page Specialia toebehoren pagina Special accessories page
A	3878	1800 x 1400	450	595-635	361 l	①	116-121

HOESCH Systemvariante

MODELL Modèle Mode Model	ART. NR. N° D'article Artikelnummer Article no.	SYSTEMVARIANTE Système balnéo Whirlsystemen Variant of system	INST. HÖHE Hauteur de montage Installatiehoogte Installation height (mm)	POSITION D. AGGREGATE Disposition des éléments techniques Techniekopstelling The aggregate placement	ZUBEHÖR SEITE Accessoires spéciaux, Page Specialia toebehoren pagina Special accessories page
A	...E	Reviva II	640-680	002	4 - 20 8 - 2 - 124-125
A	...Z	Laola II	640-680	002	6* - 20 - 8 - 2 126-127
A	...N	Tergum	640-680	002	- - - 10 - - - 128

*Bei Erweiterung durch Sonderzubehör (8 Rücken- und 2 Fußdüsen) sind nur 4 Whirldüsen serienmäßig eingebaut / En cas d'extension par des accessoires spéciaux (8 buses pour le dos et 2 buses pour les pieds), seules 4 buses Whirl sont montées de série / Bij uitbreiding met speciale accessoires (8 rug- en 2 voetjets) zijn standaard slechts 4 whirljets gemonteerd / When extended with special accessories (8 back and 2 foot jets) only 4 whirl jets are fitted as standard

SONDERZUBEHÖR ZUR BADEWANNE iSENSI 3878 Accessoires spéciaux baignoires iSensi 3878 / Specialia toebehoren aan iSensi 3878 / Special accessories for bathtub iSensi 3878	ART. NR. N° D'article / Artikelnummer / Article no.
Hoesch Special iSensi Überlaufgarnitur / Hoesch Special iSensi vidage spécial / Hoesch Special iSensi overloopgarnitur / Hoesch Special iSensi Drain/overflow fitting chrom / chromé / chroom / chrome weiss / blanc / wit / white	6968.305 6968.310
Hoesch Special iSensi Plus Überlaufgarnitur mit Befüllfunktion / Hoesch Special iSensi Plus remplissage par le trop-plein avec vidage spécial / Hoesch Special iSensi Plus In-, af- en overloopgarnitur / Hoesch Special iSensi Plus drain/overflow fitting with bathtub filling system chrom / chromé / chroom / chrome weiss / blanc / wit / white	6969.305 6969.310

iSENSI EINBAUWANNE

1800 x 1400

Trapez

Trapezoidale

Trapezium

Trapezoidal

Rechte Ausführung

Version droite

Rechtse uitvoering

Right hand version

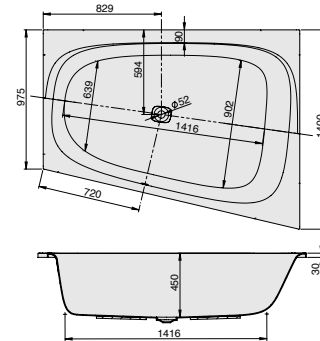

i Auch als Monolith (mit fester Schürze) verfügbar. Siehe Seite 39 / Également disponible en Monolithe (avec tablier fixe) voir page 39 / Ook verkrijgbaar als Monolith (met vaste schort) zie pagina 39 / Also available as a monolith (with a fixed apron). See page 39

DE Wannenrandarmaturen können auf der ebenen Fläche am Wannenrand positioniert werden. inkl. Ablaufdeckel in Weiß. Achtung: Ab-/Überlaufgarnitur und Ab-/Überlaufgarnitur mit Befüllfunktion zwingend von Hoesch notwendig; siehe Tabelle (optional Weiß od. Chrom)

NL Het kraanwerk kan op de vlakke badrand gemonteerd worden. incl. Afdekking in wit
 Attention: Afvoer-/overloopcombinatie en in- af- en overloopgarnitur absoluut verplicht van Hoesch; zie tabel (optioneel wit of chroom)

FR La robinetterie sur gorge peut être positionnée sur le bord plat de la baignoire. cache bonde en blanc inclus
 Attention: vidange-spéciale et remplissage par le trop-plein avec une vidange spéciale sont obligatoires à partir de Hoesch; voir tableau (optionnel blanc ou chrome)

EN Rim-mounted fittings can be placed on the positioned on a flat surface on the edge of the bathtub. Drain cover in white included.
 Attention: Drain/overflow fitting or Drain/overflow fitting with filling function compulsory from Hoesch necessary; see table below (optional white or chrome).



MODELL Modèle Mode Model	ART. NR. N° D'article Artikelnummer Article no.	LÄNGE/BREITE Longueur Et Largeur Lengte En Breedte Length and width (mm)	HÖHE/TIEFE Hauteur/profondeur Hoogte/diepte Height/depth (mm)	INST. HÖHE Hauteur de montage Installatiehoogte Installation height (mm)	NUTZINHALT Contenu utile Nuttige inhoud Capacity	ZUBEHÖR Accessoires Toebehoren Accessories	ZUBEHÖR SEITE Accessoires spéciaux, Page Specialia toebehoren pagina Special accessories page
A	3875	1800 x 1400	450	595-635	361 l	①	116-121

HOESCH Systemvariante

MODELL Modèle Mode Model	ART. NR. N° D'article Artikelnummer Article no.	SYSTEMVARIANTE Système balnéo Whirlsystemen Variant of system	INST. HÖHE Hauteur de montage Installatiehoogte Installation height (mm)	POSITION D. AGGREGATE Disposition des éléments techniques Techniekopstelling The aggregate placement	ZUBEHÖR SEITE Accessoires spéciaux, Page Specialia toebehoren pagina Special accessories page
A	...E	Reviva II	640-680	001	4 - 20 8 - 2 - 124-125
A	...Z	Laola II	640-680	001	6* - 20 - 8 - 2 126-127
A	...N	Tergum	640-680	001	- - - 10 - - - 128

*Bei Erweiterung durch Sonderzubehör (8 Rücken- und 2 Fußdüsen) sind nur 4 Whirldüsen serienmäßig eingebaut / En cas d'extension par des accessoires spéciaux (8 buses pour le dos et 2 buses pour les pieds), seules 4 buses Whirl sont montées de série / Bij uitbreiding met speciale accessoires (8 rug- en 2 voetjets) zijn standaard slechts 4 whirljets gemonteerd / When extended with special accessories (8 back and 2 foot jets) only 4 whirl jets are fitted as standard

SONDERZUBEHÖR ZUR BADEWANNE iSENSI 3875 Accessoires spéciaux baignoires iSensi 3875 / Specialia toebehoren aan iSensi 3875 / Special accessories for bathtub iSensi 3875	ART. NR. N° D'article / Artikelnummer / Article no.
Hoesch Special iSensi Überlaufgarnitur / Hoesch Special iSensi vidage spécial / Hoesch Special iSensi overloopgarnitur / Hoesch Special iSensi Drain/overflow fitting chrom / chromé / chroom / chrome weiss / blanc / wit / white	6968.305 6968.310
Hoesch Special iSensi Plus Überlaufgarnitur mit Befüllfunktion / Hoesch Special iSensi Plus remplissage par le trop-plein avec vidage spécial / Hoesch Special iSensi Plus In-, af- en overloopgarnitur / Hoesch Special iSensi Plus drain/overflow fitting with bathtub filling system chrom / chromé / chroom / chrome weiss / blanc / wit / white	6969.305 6969.310

iSENSI EINBAUWANNE

**1500
Eck
D'angle
Hoek
Corner**

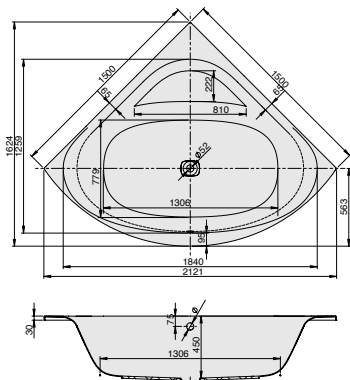

i Auch als Monolith (mit fester Schürze) verfügbar. Siehe Seite 40 / Également disponible en Monolithe (avec tablier fixe) voir page 40 / Ook verkrijgbaar als Monolith (met vaste schort) zie pagina 40 / Also available as a monolith (with a fixed apron). See page 40

DE Wannenrandarmaturen können auf der ebenen Fläche am Wannenrand positioniert werden. inkl. Ablaufdeckel in Weiß. Achtung: Ab-/Überlaufgarnitur und Ab-/Überlaufgarnitur mit Befüllfunktion zwingend von Hoesch notwendig; siehe Tabelle (optional Weiß od. Chrom)

NL Het kraanwerk kan op de vlakke badrand gemonteerd worden. incl. Afdekking in wit. **Attentie:** Afvoer-/overloopcombinatie en in- af- en overloopgarnitur absoluut verplicht van Hoesch; zie tabel (optioneel wit of chroom)

FR La robinetterie sur gorge peut être positionnée sur le bord plat de la baignoire. cache bonde en blanc inclus. **Attention:** vidange-spéciale et remplissage par le trop-plein avec une vidange spéciale sont obligatoires à partir de Hoesch; voir tableau (optionnel blanc ou chrome)

EN Rim-mounted fittings can be placed on the positioned on a flat surface on the edge of the bathtub. Drain cover in white included. **Attention:** Drain/overflow fitting or Drain/overflow fitting with filling function compulsory from Hoesch necessary; see table below (optional white or chrome).



MODELL Modèle Mode Model	ART. NR. N° D'article Artikelnummer Article no.	LÄNGE/BREITE Longueur Et Largeur Lengte En Breedte Length and width (mm)	HÖHE/TIEFE Hauteur/profondeur Hoogte/diepte Height/depth (mm)	INST. HÖHE Hauter de montage Installatiehoogte Installation height (mm)	NUTZINHALT Contenu utile Nuttige inhoud Capacity	ZUBEHÖR Accessoires Toebehoren Accessories	ZUBEHÖR SEITE Accessoires spéciaux, Page Speciaal toebehoren pagina Special accessories page
A	3843	1500	450	595-635	272 l	①	116-121

HOESCH Systemvariante

MODELL Modèle Mode Model	ART. NR. N° D'article Artikelnummer Article no.	SYSTEMVARIANTE Système balnéo Whirlsystemen Variant of system	INST. HÖHE Hauteur de montage Installatiehoogte Installation height (mm)	POSITION D. AGGREGATE Disposition des éléments techniques Techniekopstelling The aggregate placement	ZUBEHÖR SEITE Accessoires spéciaux, Page Speciaal toebehoren pagina Special accessories page
A	...E	Reviva II	640-680	004	6 - 14 4 - 2 124-125
A	...Z	Laola II	640-680	004	6 - 14 - 4 - 2 126-127
A	...N	Tergum	640-680	001/002	- - - 10 - - - 128

SONDERZUBEHÖR ZUR BADEWANNE iSENSI 3843

Accessoires spéciaux baignoires iSensi 3843 / Speciaal toebehoren aan iSensi 3843 / Special accessories for bathtub iSensi 3843

ART. NR.
N° D'article / Artikelnummer / Article no.

Hoesch Special iSensi Überlaufgarnitur

/ Hoesch Special iSensi vidage spécial / Hoesch Special iSensi overloopgarnitur
/ Hoesch Special iSensi Drain/overflow fitting
chrom / chromé / chroom / chrome
weiss / blanc / wit / white

6968.305
6968.310

Hoesch Special iSensi Plus Überlaufgarnitur mit Befüllfunktion

/ Hoesch Special iSensi Plus remplissage par le trop-plein avec vidage spécial / Hoesch Special iSensi Plus In-, af- en overloopgarnitur / Hoesch Special iSensi Plus drain/overflow fitting with bathtub filling system
chrom / chromé / chroom / chrome
weiss / blanc / wit / white

6969.305
6969.310

iSENSI EINBAUWANNE

**1600 x 750 Eck
D'angle / Hoek / Corner
Linke Ausführung
Version gauche / Linkse uitvoering
/ Left hand version**

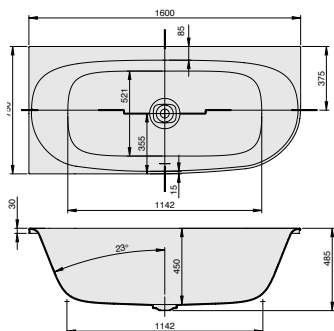

i Auch als Monolith (mit fester Schürze) verfügbar. Siehe Seite 40 / Également disponible en Monolithe (avec tablier fixe) voir page 40 / Ook verkrijgbaar als Monolith (met vaste schort) zie pagina 40 / Also available as a monolith (with a fixed apron). See page 40

DE Wannenrandarmaturen können auf der ebenen Fläche am Wannenrand positioniert werden. inkl. Ablaufdeckel in Weiß. Achtung: Ab-/Überlaufgarnitur und Ab-/Überlaufgarnitur mit Befüllfunktion zwingend von Hoesch notwendig; siehe Tabelle (optional Weiß od. Chrom)

NL Het kraanwerk kan op de vlakke badrand gemonteerd worden. incl. Afdekking in wit. **Attentie:** Afvoer-/overloopcombinatie en in- af- en overloopgarnitur absoluut verplicht van Hoesch; zie tabel (optioneel wit of chroom)

FR La robinetterie sur gorge peut être positionnée sur le bord plat de la baignoire. cache bonde en blanc inclus. **Attention:** vidange-spéciale et remplissage par le trop-plein avec une vidange spéciale sont obligatoires à partir de Hoesch; voir tableau (optionnel blanc ou chrome)

EN Rim-mounted fittings can be placed on the positioned on a flat surface on the edge of the bathtub. Drain cover in white included. **Attention:** Drain/overflow fitting or Drain/overflow fitting with filling function compulsory from Hoesch necessary; see table below (optional white or chrome).



MODELL Modèle Mode Model	ART. NR. N° D'article Artikelnummer Article no.	LÄNGE/BREITE Longueur Et Largeur Lengte En Breedte Length and width (mm)	HÖHE/TIEFE Hauteur/profondeur Hoogte/diepte Height/depth (mm)	INST. HÖHE Hauter de montage Installatiehoogte Installation height (mm)	NUTZINHALT Contenu utile Nuttige inhoud Capacity	ZUBEHÖR Accessoires Toebehoren Accessories	ZUBEHÖR SEITE Accessoires spéciaux, Page Speciaal toebehoren pagina Special accessories page
A	3977	1600 x 750	450	595-635	148 l	①	116-121

HOESCH Systemvariante

MODELL Modèle Mode Model	ART. NR. N° D'article Artikelnummer Article no.	SYSTEMVARIANTE Système balnéo Whirlsystemen Variant of system	INST. HÖHE Hauteur de montage Installatiehoogte Installation height (mm)	POSITION D. AGGREGATE Disposition des éléments techniques Techniekopstelling The aggregate placement	ZUBEHÖR SEITE Accessoires spéciaux, Page Speciaal toebehoren pagina Special accessories page
A	...E	Reviva II	640-680	002	4 - 12 4 - 2 124-125
A	...Z	Laola II	640-680	002	4 - 12 - 4 - 2 126-127
A	...N	Tergum	640-680	002	- - - 10 - - - 128

SONDERZUBEHÖR ZUR BADEWANNE iSENSI 3977

Accessoires spéciaux baignoires iSensi 3977 / Speciaal toebehoren aan iSensi 3977 / Special accessories for bathtub iSensi 3977

ART. NR.
N° D'article / Artikelnummer / Article no.

Hoesch Special iSensi Überlaufgarnitur

/ Hoesch Special iSensi vidage spécial / Hoesch Special iSensi overloopgarnitur
/ Hoesch Special iSensi Drain/overflow fitting
chrom / chromé / chroom / chrome
weiss / blanc / wit / white

6966.305
6966.310

Hoesch Special iSensi Plus Überlaufgarnitur mit Befüllfunktion

/ Hoesch Special iSensi Plus remplissage par le trop-plein avec vidage spécial / Hoesch Special iSensi Plus In-, af- en overloopgarnitur / Hoesch Special iSensi Plus drain/overflow fitting with bathtub filling system
chrom / chromé / chroom / chrome
weiss / blanc / wit / white

6967.305
6967.310

Achtung: Schedel Wannenträger zu dieser Wanne mit Überstand. Bitte bei Schedel anfragen.
/ Support de baignoire „Schedel“ pour cette baignoire et avec débordement. Veuillez vous renseigner auprès de Schedel.
/ Attention: Schedel tub steun voor deze kuip met overhang. Vraag het aan Schedel.
/ Attention: Schedel tub for this tub with overhang. Please contact Schedel.

iSENSI EINBAUWANNE

1600 x 750 Eck
D'angle / Hoek / Corner
Rechte Ausführung
Version droite / Rechte uitvoering
/ Right hand version

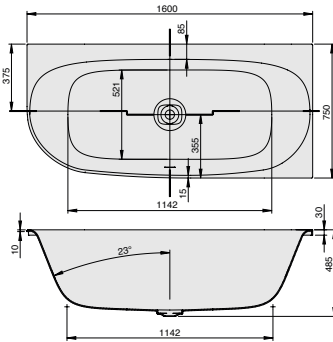

i Auch als Monolith (mit fester Schürze) verfügbar. Siehe Seite 41 / Également disponible en Monolith (avec tablier fixe) voir page 41 / Ook verkrijgbaar als Monolith (met vaste schort) zie pagina 41 / Also available as a monolith (with a fixed apron). See page 41

Achtung: Schedel Wannenträger zu dieser Wanne mit Überstand. Bitte bei Schedel anfragen.
 / Support de baignoire „Schedel“ pour cette baignoire et avec débordement. Veuillez vous renseigner auprès de Schedel.
 / Attention: Schedel tub steun voor deze kuip met overhang. Vraag het aan Schedel.
 / Attention: Schedel tub for this tub with overhang. Please contact Schedel.

DE Wannenrandarmaturen können auf der ebenen Fläche am Wannenrand positioniert werden. inkl. Ablaufdeckel in Weiß. Achtung: Ab-/Überlaufgarnitur und Ab-/Überlaufgarnitur mit Befüllfunktion zwingend von Hoesch notwendig; siehe Tabelle (optional Weiß od. Chrom)

NL Het kraanwerk kan op de vlakke badrand gemonteerd worden. incl. Afdekking in wit. **Attentie:** Afvoer-/overloopcombinatie en in- af-en overloopgarnitur absoluut verplicht van Hoesch; zie tabel (optioneel wit of chroom)

FR La robinetterie sur gorge peut être positionnée sur le bord plat de la baignoire. cache bonde en blanc inclus. **Attention:** vidange-spéciale et remplissage par le trop-plein avec une vidange spéciale sont obligatoires à partir de Hoesch; voir tableau (optionnel blanc ou chrome)

EN Rim-mounted fittings can be placed on the positioned on a flat surface on the edge of the bathtub. Drain cover in white included. **Attention:** Drain/overflow fitting or Drain/overflow fitting with filling function compulsory from Hoesch necessary; see table below (optional white or chrome).



MODELL	ART. NR.	LÄNGE/BREITE	HÖHE/TIEFE	INST. HÖHE	NUTZINHALT	ZUBEHÖR	ZUBEHÖR SEITE
Modèle Modèle Model	N° D'article Artikelnummer Article no.	Longueur Et Largeur Lengte En Breedte Length and width (mm)	Hauteur/profondeur Hoogte/diepte Height/depth (mm)	Hauteur de montage Installatiehoogte Installation height (mm)	Contenu utile Nuttige inhoud Capacity	Accessoires Toebehoren Accessories	Accessoires spéciaux, Page Speciaal toebehoren pagina Special accessories page
A	3976	1600 x 750	450	595-635	148 l	①	116-121

HOESCH Systemvariante

MODELL	ART. NR.	SYSTEMVARIANTE	INST. HÖHE	POSITION D. AGGREGATE	ZUBEHÖR SEITE
Modèle Modèle Model	N° D'article Artikelnummer Article no.	Système balnéo Whirlsystemen Variant of system	Hauteur de montage Installatiehoogte Installation height (mm)	Disposition des éléments techniques Techniekopstelling The aggregate placement	Accessoires spéciaux, Page Speciaal toebehoren pagina Special accessories page
A	...E	Reviva II	640-680	4 - 12	4 - 2 - 124-125
A	...Z	Laola II	640-680	4 - 12	4 - 2 - 126-127
A	...N	Tergum	640-680	- - -	10 - - - 128

SONDERZUBEHÖR ZUR BADEWANNE iSENSI 3976

ART. NR.
N° D'article / Artikelnummer / Article no.
6966.305 6966.310
6967.305 6967.310

Hoesch Special iSensi Überlaufgarnitur
 / Hoesch Special iSensi vidage spécial / Hoesch Special iSensi overloopgarnitur
 / Hoesch Special iSensi Drain/overflow fitting
chrom / chromé / chroom / chrome
weiss / blanc / wit / white

Hoesch Special iSensi Plus Überlaufgarnitur mit Befüllfunktion
 / Hoesch Special iSensi Plus remplissage par le trop-plein avec vidage spécial / Hoesch Special iSensi Plus In-, af-en overloopgarnitur / Hoesch Special iSensi Plus drain/overflow fitting with bathtub filling system
chrom / chromé / chroom / chrome
weiss / blanc / wit / white

iSENSI EINBAUWANNE

1700 x 750 Eck
D'angle
Hoek
Corner
Linke Ausführung
Version gauche
Linkse uitvoering
Left hand version

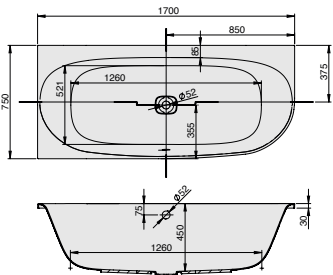

i Auch als Monolith (mit fester Schürze) verfügbar. Siehe Seite 41 / Également disponible en Monolith (avec tablier fixe) voir page 41 / Ook verkrijgbaar als Monolith (met vaste schort) zie pagina 41 / Also available as a monolith (with a fixed apron). See page 41

Achtung: Schedel Wannenträger zu dieser Wanne mit Überstand. Bitte bei Schedel anfragen.
 / Support de baignoire „Schedel“ pour cette baignoire et avec débordement. Veuillez vous renseigner auprès de Schedel.
 / Attention: Schedel tub steun voor deze kuip met overhang. Vraag het aan Schedel.
 / Attention: Schedel tub for this tub with overhang. Please contact Schedel.

DE Wannenrandarmaturen können auf der ebenen Fläche am Wannenrand positioniert werden. inkl. Ablaufdeckel in Weiß. Achtung: Ab-/Überlaufgarnitur und Ab-/Überlaufgarnitur mit Befüllfunktion zwingend von Hoesch notwendig; siehe Tabelle (optional Weiß od. Chrom)

NL Het kraanwerk kan op de vlakke badrand gemonteerd worden. incl. Afdekking in wit. **Attentie:** Afvoer-/overloopcombinatie en in- af-en overloopgarnitur absoluut verplicht van Hoesch; zie tabel (optioneel wit of chroom)

FR La robinetterie sur gorge peut être positionnée sur le bord plat de la baignoire. cache bonde en blanc inclus. **Attention:** vidange-spéciale et remplissage par le trop-plein avec une vidange spéciale sont obligatoires à partir de Hoesch; voir tableau (optionnel blanc ou chrome)

EN Rim-mounted fittings can be placed on the positioned on a flat surface on the edge of the bathtub. Drain cover in white included. **Attention:** Drain/overflow fitting or Drain/overflow fitting with filling function compulsory from Hoesch necessary; see table below (optional white or chrome).



MODELL	ART. NR.	LÄNGE/BREITE	HÖHE/TIEFE	INST. HÖHE	NUTZINHALT	ZUBEHÖR	ZUBEHÖR SEITE
Modèle Modèle Model	N° D'article Artikelnummer Article no.	Longueur Et Largeur Lengte En Breedte Length and width (mm)	Hauteur/profondeur Hoogte/diepte Height/depth (mm)	Hauteur de montage Installatiehoogte Installation height (mm)	Contenu utile Nuttige inhoud Capacity	Accessoires Toebehoren Accessories	Accessoires spéciaux, Page Speciaal toebehoren pagina Special accessories page
A	3813	1700 x 750	450	595-635	148 l	①	116-121

HOESCH Systemvariante

MODELL	ART. NR.	SYSTEMVARIANTE	INST. HÖHE	POSITION D. AGGREGATE	ZUBEHÖR SEITE
Modèle Modèle Model	N° D'article Artikelnummer Article no.	Système balnéo Whirlsystemen Variant of system	Hauteur de montage Installatiehoogte Installation height (mm)	Disposition des éléments techniques Techniekopstelling The aggregate placement	Accessoires spéciaux, Page Speciaal toebehoren pagina Special accessories page
A	...E	Reviva II	640-680	6 - 12	4 - 2 - 124-125
A	...Z	Laola II	640-680	6 - 12	4 - 2 - 126-127
A	...N	Tergum	640-680	- - -	10 - - - 128

SONDERZUBEHÖR ZUR BADEWANNE iSENSI 3813

ART. NR.
N° D'article / Artikelnummer / Article no.
6966.305 6966.310
6967.305 6967.310

Hoesch Special iSensi Überlaufgarnitur
 / Hoesch Special iSensi vidage spécial / Hoesch Special iSensi overloopgarnitur
 / Hoesch Special iSensi Drain/overflow fitting
chrom / chromé / chroom / chrome
weiss / blanc / wit / white

Hoesch Special iSensi Plus Überlaufgarnitur mit Befüllfunktion
 / Hoesch Special iSensi Plus remplissage par le trop-plein avec vidage spécial / Hoesch Special iSensi Plus In-, af-en overloopgarnitur / Hoesch Special iSensi Plus drain/overflow fitting with bathtub filling system
chrom / chromé / chroom / chrome
weiss / blanc / wit / white

HOESCH SPECIALS EINBAUVARIANTEN

iSENSI EINBAUWANNE

1700 x 750

Eck

D'angle

Hoek

Corner

Rechte Ausführung

Version droite

Rechte uitvoering

Right hand version

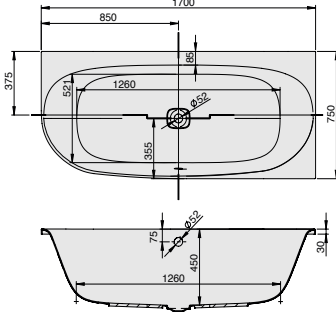

i Auch als Monolith (mit fester Schürze) verfügbar. Siehe Seite 42
/ Également disponible en Monolithe (avec tablier fixe) voir page 42
/ Ook verkrijgbaar als Monolith (met vaste schort) zie pagina 42
/ Also available as a monolith (with a fixed apron). See page 42

Achtung: Schedel Wannenträger zu dieser Wanne mit Überstand. Bitte bei Schedel anfragen.
/ Support de baignoire „Schedel“ pour cette baignoire et avec débordement. Veuillez vous renseigner auprès de Schedel.
/ Attention: Schedel tub steun voor deze kuis met overhang. Vraag het aan Schedel.
/ Attention: Schedel tub for this tub with overhang. Please contact Schedel.

DE Wannenträgerarmaturen können auf der ebenen Fläche am Wannenträger positioniert werden. inkl. Ablaufdeckel in Weiß.
Achtung: Ab-/Überlaufgarnitur und Ab-/Überlaufgarnitur mit Befüllfunktion zwingend von Hoesch notwendig; siehe Tabelle (optional Weiß od. Chrom)

NL Het kraanwerk kan op de vlakke badrand gemonteerd worden. incl. Afdekking in wit
Attentie: Afvoer-/overloopcombinatie en in- af- en overloopgarnitur absoluut verplicht van Hoesch; zie tabel (optioneel wit of chroom)

FR La robinetterie sur gorge peut être positionnée sur le bord plat de la baignoire. cache bonde en blanc inclus
Attention: vidange-spéciale et remplissage par le trop-plein avec une vidange spéciale sont obligatoires à partir de Hoesch; voir tableau (optionnel blanc ou chrome)

EN Rim-mounted fittings can be placed on the positioned on a flat surface on the edge of the bathtub. Drain cover in white included.
Attention: Drain/overflow fitting or Drain/overflow fitting with filling function compulsory from Hoesch necessary; see table below (optional white or chrome).

MODELL Modèle Mode Model	ART. NR. N° D'article Artikelnummer Article no.	LÄNGE/BREITE Longueur Et Largeur Lengte En Breedte Length and width (mm)	HÖHE/TIEFE Hauteur/profondeur Hoogte/diepte Height/depth (mm)	INST. HÖHE Hauteur de montage Installatiehoogte Installation height (mm)	NUTZINHALT Contenu utile Nuttige inhoud Capacity	ZUBEHÖR Accessoires Toebehoren Accessories	ZUBEHÖR SEITE Accessoires spéciaux, Page Speciaal toebehoren pagina Special accessories page
A	3810	1700 x 750	450	595-635	148 l	①	116-121

HOESCH Systemvariante

MODELL Modèle Mode Model	ART. NR. N° D'article Artikelnummer Article no.	SYSTEMVARIANTE Système balnéo Whirlsystemen Variant of system	INST. HÖHE Hauteur de montage Installatiehoogte Installation height (mm)	POSITION D. AGGREGATE Disposition des éléments techniques Techniekopstelling The aggregate placement					ZUBEHÖR SEITE Accessoires spéciaux, Page Speciaal toebehoren pagina Special accessories page			
A	...E	Reviva II	640-680	001	6	-	12	4	-	2	-	124-125
A	...Z	Laola II	640-680	001	6	-	12	-	4	-	2	126-127
A	...N	Tergum	640-680	001	-	-	-	10	-	-	-	128

SONDERZUBEHÖR ZUR BADEWANNE iSENSI 3810

Accessoires spéciaux baignoires iSensi 3810 / Special toebehoren aan iSensi 3810 / Special accessories for bathtub iSensi 3810

ART. NR.
N° D'article / Artikelnummer / Article no.

Hoesch Special iSensi Überlaufgarnitur
/ Hoesch Special iSensi vidage spécial / Hoesch Special iSensi overloopgarnitur
/ Hoesch Special iSensi Drain/overflow fitting
chrom / chromé / chroom / chrome
weiss / blanc / wit / white

6966.305
6966.310

Hoesch Special iSensi Plus Überlaufgarnitur mit Befüllfunktion
/ Hoesch Special iSensi Plus remplissage par le trop-plein avec vidage spécial / Hoesch Special iSensi Plus In-, af- en overloopgarnitur / Hoesch Special iSensi Plus drain/overflow fitting with bathtub filling system
chrom / chromé / chroom / chrome
weiss / blanc / wit / white

6967.305
6967.310

iSENSI EINBAUWANNE

1800 x 800

Eck

D'angle

Hoek

Corner

Linke Ausführung

Version gauche

Linkse uitvoering

Left hand version

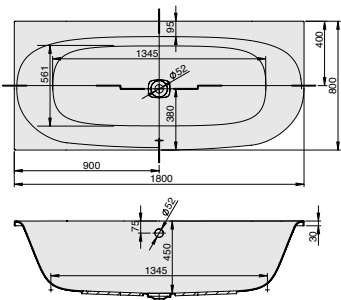

i Auch als Monolith (mit fester Schürze) verfügbar. Siehe Seite 42
/ Également disponible en Monolithe (avec tablier fixe) voir page 42
/ Ook verkrijgbaar als Monolith (met vaste schort) zie pagina 42
/ Also available as a monolith (with a fixed apron). See page 42

Achtung: Schedel Wannenträger zu dieser Wanne mit Überstand. Bitte bei Schedel anfragen.
/ Support de baignoire „Schedel“ pour cette baignoire et avec débordement. Veuillez vous renseigner auprès de Schedel.
/ Attention: Schedel tub steun voor deze kuis met overhang. Vraag het aan Schedel.
/ Attention: Schedel tub for this tub with overhang. Please contact Schedel.

DE Wannenträgerarmaturen können auf der ebenen Fläche am Wannenträger positioniert werden. inkl. Ablaufdeckel in Weiß.
Achtung: Ab-/Überlaufgarnitur und Ab-/Überlaufgarnitur mit Befüllfunktion zwingend von Hoesch notwendig; siehe Tabelle (optional Weiß od. Chrom)

NL Het kraanwerk kan op de vlakke badrand gemonteerd worden. incl. Afdekking in wit
Attentie: Afvoer-/overloopcombinatie en in- af- en overloopgarnitur absoluut verplicht van Hoesch; zie tabel (optioneel wit of chroom)

FR La robinetterie sur gorge peut être positionnée sur le bord plat de la baignoire. cache bonde en blanc inclus
Attention: vidange-spéciale et remplissage par le trop-plein avec une vidange spéciale sont obligatoires à partir de Hoesch; voir tableau (optionnel blanc ou chrome)

EN Rim-mounted fittings can be placed on the positioned on a flat surface on the edge of the bathtub. Drain cover in white included.
Attention: Drain/overflow fitting or Drain/overflow fitting with filling function compulsory from Hoesch necessary; see table below (optional white or chrome).

MODELL Modèle Mode Model	ART. NR. N° D'article Artikelnummer Article no.	LÄNGE/BREITE Longueur Et Largeur Lengte En Breedte Length and width (mm)	HÖHE/TIEFE Hauteur/profondeur Hoogte/diepte Height/depth (mm)	INST. HÖHE Hauteur de montage Installatiehoogte Installation height (mm)	NUTZINHALT Contenu utile Nuttige inhoud Capacity	ZUBEHÖR Accessoires Toebehoren Accessories	ZUBEHÖR SEITE Accessoires spéciaux, Page Speciaal toebehoren pagina Special accessories page
A	3849	1800 x 800	450	595-635	182 l	①	116-121

HOESCH Systemvariante

MODELL Modèle Mode Model	ART. NR. N° D'article Artikelnummer Article no.	SYSTEMVARIANTE Système balnéo Whirlsystemen Variant of system	INST. HÖHE Hauteur de montage Installatiehoogte Installation height (mm)	POSITION D. AGGREGATE Disposition des éléments techniques Techniekopstelling The aggregate placement					ZUBEHÖR SEITE Accessoires spéciaux, Page Speciaal toebehoren pagina Special accessories page			
A	...E	Reviva II	640-680	002	6	-	12	4	-	2	-	124-125
A	...Z	Laola II	640-680	002	6	-	12	-	4	-	2	126-127
A	...N	Tergum	640-680	002	-	-	-	10	-	-	-	128

SONDERZUBEHÖR ZUR BADEWANNE iSENSI 3849

Accessoires spéciaux baignoires iSensi 3849 / Special toebehoren aan iSensi 3849 / Special accessories for bathtub iSensi 3849

ART. NR.
N° D'article / Artikelnummer / Article no.

Hoesch Special iSensi Überlaufgarnitur
/ Hoesch Special iSensi vidage spécial / Hoesch Special iSensi overloopgarnitur
/ Hoesch Special iSensi Drain/overflow fitting
chrom / chromé / chroom / chrome
weiss / blanc / wit / white

6966.305
6966.310

Hoesch Special iSensi Plus Überlaufgarnitur mit Befüllfunktion
/ Hoesch Special iSensi Plus remplissage par le trop-plein avec vidage spécial / Hoesch Special iSensi Plus In-, af- en overloopgarnitur / Hoesch Special iSensi Plus drain/overflow fitting with bathtub filling system
chrom / chromé / chroom / chrome
weiss / blanc / wit / white

6967.305
6967.310

iSENSI EINBAUWANNE

1800 x 800

Eck

D'angle

Hoek

Corner

Rechte Ausführung

Version droite

Rechte uitvoering

Right hand version

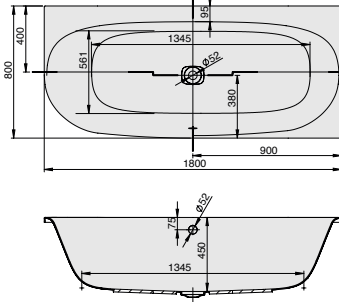

i Auch als Monolith (mit fester Schürze) verfügbar. Siehe Seite 43
 / Également disponible en Monolithe (avec tablier fixe) voir page 43
 / Ook verkrijgbaar als Monolith (met vaste schort) zie pagina 43
 / Also available as a monolith (with a fixed apron). See page 43

Achtung: Schedel Wannenträger zu dieser Wanne mit Überstand. Bitte bei Schedel anfragen.
 / Support de baignoire „Schedel“ pour cette baignoire et avec débordement. Veuillez vous renseigner auprès de Schedel.
 / Attention: Schedel tub steun voor deze kuip met overhang. Vraag het aan Schedel.
 / Attention: Schedel tub for this tub with overhang. Please contact Schedel.

DE Wannenrandarmaturen können auf der ebenen Fläche am Wannenrand positioniert werden. inkl. Ablaufdeckel in Weiß.
 Achtung: Ab-/Überlaufgarnitur und Ab-/Überlaufgarnitur mit Befüllfunktion zwingend von Hoesch notwendig; siehe Tabelle (optional Weiß od. Chrom)

NL Het kraanwerk kan op de vlakke badrand gemonteerd worden. incl. Afdekking in wit
 Attention: Afvoer-/overloopcombinatie en in- af- en overloopgarnitur absoluut verplicht van Hoesch; zie tabel (optioneel wit of chroom)

FR La robinetterie sur gorge peut être positionnée sur le bord plat de la baignoire. cache bonde en blanc inclus
 Attention: vidange-spéciale et remplissage par le trop-plein avec une vidange spéciale sont obligatoires à partir de Hoesch; voir tableau (optionnel blanc ou chrome)

EN Rim-mounted fittings can be placed on the positioned on a flat surface on the edge of the bathtub. Drain cover in white included.
 Attention: Drain/overflow fitting or Drain/overflow fitting with filling function compulsory from Hoesch necessary; see table below (optional white or chrome).

MODELL	ART. NR.	LÄNGE/BREITE	HÖHE/TIEFE	INST. HÖHE	NUTZINHALT	ZUBEHÖR	ZUBEHÖR SEITE
Modèle	N° D'article	Longueur Et Largeur	Hauteur/profondeur	Hauteur/profondeur	Contenu utile	Accessoires	Accessoires spéciaux, Page
Mode	Artikelnummer	Langte En Breedte	Hoogte/diepte	Installatiehoogte	Nuttige inhoud	Toebehoren	Speciaal toebehoren pagina
Model	Article no.	Length and width (mm)	Height/depth (mm)	Installation height (mm)	Capacity	Accessories	Special accessories page
A	3850	1800 x 800	450	595-635	182 l	①	116-121

HOESCH Systemvariante

MODELL	ART. NR.	SYSTEMVARIANTE	INST. HÖHE	POSITION D. AGGREGATE	ZUBEHÖR SEITE
Modèle	N° D'article	Système balnéo	Hauteur de montage	Disposition des éléments techniques	Accessoires spéciaux, Page
Mode	Artikelnummer	Whirlsystemen	Installatiehoogte	Techniekopstelling	Speciaal toebehoren pagina
Model	Article no.	Variant of system	Installation height (mm)	The aggregate placement	Special accessories page
A	...E	Reviva II	640-680	6 - 12	4 - 2 - 124-125
A	...Z	Laola II	640-680	6 - 12	4 - 2 - 126-127
A	...N	Tergum	640-680	- - -	10 - - - 128

SONDERZUBEHÖR ZUR BADEWANNE iSENSI 3850	ART. NR.
Accessoires spéciaux baignoires iSensi 3850 / Special accessories for bathtub iSensi 3850	N° D'article / Artikelnummer / Article no.
Hoesch Special iSensi Überlaufgarnitur / Hoesch Special iSensi vidage spécial / Hoesch Special iSensi overloopgarnitur / Hoesch Special iSensi Drain/overflow fitting chrom / chromé / chroom / chrome weiss / blanc / wit / white	6966.305 6966.310
Hoesch Special iSensi Plus Überlaufgarnitur mit Befüllfunktion / Hoesch Special iSensi Plus remplissage par le trop-plein avec vidage spécial / Hoesch Special iSensi Plus In-, af- en overloopgarnitur / Hoesch Special iSensi Plus drain/overflow fitting with bathtub filling system chrom / chromé / chroom / chrome weiss / blanc / wit / white	6967.305 6967.310

iSENSI EINBAUWANNE

1900 x 900 Eck

D'angle / Hoek / Corner

Linke Ausführung

Version gauche

Linkse uitvoering

Left hand version

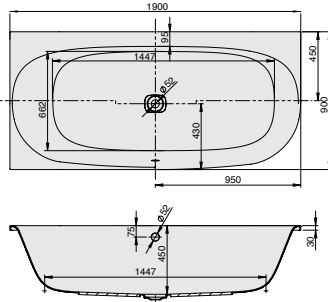

i Auch als Monolith (mit fester Schürze) verfügbar. Siehe Seite 43
 / Également disponible en Monolithe (avec tablier fixe) voir page 43
 / Ook verkrijgbaar als Monolith (met vaste schort) zie pagina 43
 / Also available as a monolith (with a fixed apron). See page 43

Achtung: Schedel Wannenträger zu dieser Wanne mit Überstand. Bitte bei Schedel anfragen.
 / Support de baignoire „Schedel“ pour cette baignoire et avec débordement. Veuillez vous renseigner auprès de Schedel.
 / Attention: Schedel tub steun voor deze kuip met overhang. Vraag het aan Schedel.
 / Attention: Schedel tub for this tub with overhang. Please contact Schedel.

DE Wannenrandarmaturen können auf der ebenen Fläche am Wannenrand positioniert werden. inkl. Ablaufdeckel in Weiß.
 Achtung: Ab-/Überlaufgarnitur und Ab-/Überlaufgarnitur mit Befüllfunktion zwingend von Hoesch notwendig; siehe Tabelle (optional Weiß od. Chrom)

NL Het kraanwerk kan op de vlakke badrand gemonteerd worden. incl. Afdekking in wit
 Attention: Afvoer-/overloopcombinatie en in- af- en overloopgarnitur absoluut verplicht van Hoesch; zie tabel (optioneel wit of chroom)

FR La robinetterie sur gorge peut être positionnée sur le bord plat de la baignoire. cache bonde en blanc inclus
 Attention: vidange-spéciale et remplissage par le trop-plein avec une vidange spéciale sont obligatoires à partir de Hoesch; voir tableau (optionnel blanc ou chrome)

EN Rim-mounted fittings can be placed on the positioned on a flat surface on the edge of the bathtub. Drain cover in white included.
 Attention: Drain/overflow fitting or Drain/overflow fitting with filling function compulsory from Hoesch necessary; see table below (optional white or chrome).

MODELL	ART. NR.	LÄNGE/BREITE	HÖHE/TIEFE	INST. HÖHE	NUTZINHALT	ZUBEHÖR	ZUBEHÖR SEITE
Modèle	N° D'article	Longueur Et Largeur	Hauteur/profondeur	Hauteur/profondeur	Contenu utile	Accessoires	Accessoires spéciaux, Page
Mode	Artikelnummer	Langte En Breedte	Hoogte/diepte	Installatiehoogte	Nuttige inhoud	Toebehoren	Speciaal toebehoren pagina
Model	Article no.	Length and width (mm)	Height/depth (mm)	Installation height (mm)	Capacity	Accessories	Special accessories page
A	3841	1900 x 900	450	595-635	235 l	①	116-121

HOESCH Systemvariante

MODELL	ART. NR.	SYSTEMVARIANTE	INST. HÖHE	POSITION D. AGGREGATE	ZUBEHÖR SEITE
Modèle	N° D'article	Système balnéo	Hauteur de montage	Disposition des éléments techniques	Accessoires spéciaux, Page
Mode	Artikelnummer	Whirlsystemen	Installatiehoogte	Techniekopstelling	Speciaal toebehoren pagina
Model	Article no.	Variant of system	Installation height (mm)	The aggregate placement	Special accessories page
A	...E	Reviva II	640-680	6 - 14	4 - 2 - 124-125
A	...Z	Laola II	640-680	6 - 14	4 - 2 - 126-127
A	...N	Tergum	640-680	- - -	10 - - - 128

SONDERZUBEHÖR ZUR BADEWANNE iSENSI 3841	ART. NR.
Accessoires spéciaux baignoires iSensi 3841 / Special accessories for bathtub iSensi 3841	N° D'article / Artikelnummer / Article no.
Hoesch Special iSensi Überlaufgarnitur / Hoesch Special iSensi vidage spécial / Hoesch Special iSensi overloopgarnitur / Hoesch Special iSensi Drain/overflow fitting chrom / chromé / chroom / chrome weiss / blanc / wit / white	6966.305 6966.310
Hoesch Special iSensi Plus Überlaufgarnitur mit Befüllfunktion / Hoesch Special iSensi Plus remplissage par le trop-plein avec vidage spécial / Hoesch Special iSensi Plus In-, af- en overloopgarnitur / Hoesch Special iSensi Plus drain/overflow fitting with bathtub filling system chrom / chromé / chroom / chrome weiss / blanc / wit / white	6967.305 6967.310

HOESCH SPECIALS EINBAUVARIANTEN

iSENSI EINBAUWANNE

1900 x 900

Eck

D'angle

Hoek

Corner

Rechte Ausführung

Version droite

Rechte uitvoering

Right hand version

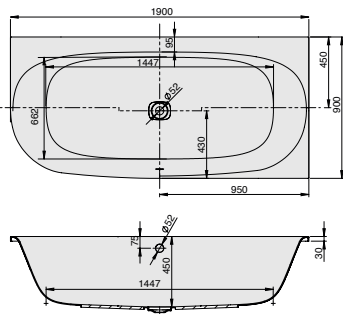

i Auch als Monolith (mit fester Schürze) verfügbar. Siehe Seite 44 / Également disponible en Monolithe (avec tablier fixe) voir page 44 / Ook verkrijgbaar als Monolith (met vaste schort) zie pagina 44 / Also available as a monolith (with a fixed apron). See page 44

Achtung: Schedel Wannenträger zu dieser Wanne mit Überstand. Bitte bei Schedel anfragen.

/ Support de baignoire „Schedel“ pour cette baignoire et avec débordement. Veuillez vous renseigner auprès de Schedel.

/ Attention: Schedel tub steun voor deze kulp met overhang. Vraag het aan Schedel. / Attention: Schedel tub for this tub with overhang. Please contact Schedel.

DE Wannenrandarmaturen können auf der ebenen Fläche am Wannenrand positioniert werden. inkl. Ablaufdeckel in Weiß. Achtung: Ab-/Überlaufgarnitur und Ab-/Überlaufgarnitur mit Befüllfunktion zwingend von Hoesch notwendig; siehe Tabelle (optional Weiß od. Chrom)

NL Het kraanwerk kan op de vlakke badrand gemonteerd worden. incl. Afdekking in wit
Attention: Afvoer-/overloopcombinatie en in- af- en overloopgarnitur absoluut verplicht van Hoesch; zie tabel (optioneel wit of chroom)

FR La robinetterie sur gorge peut être positionnée sur le bord plat de la baignoire. cache bonde en blanc inclus
Attention: vidange-spéciale et remplissage par le trop-plein avec une vidange spéciale sont obligatoires à partir de Hoesch; voir tableau (optionnel blanc ou chrome)

EN Rim-mounted fittings can be placed on the positioned on a flat surface on the edge of the bathtub. Drain cover in white included.
Attention: Drain/overflow fitting or Drain/overflow fitting with filling function compulsory from Hoesch necessary; see table below (optional white or chrome).

MODELL Modèle Mode Model	ART. NR. N° D'article Artikelnummer Article no.	LÄNGE/BREITE Longueur Et Largeur Lengte En Breedte Length and width (mm)	HÖHE/TIEFE Hauteur/profondeur Hoogte/diepte Height/depth (mm)	INST. HÖHE Hauteur de montage Installatiehoogte Installation height (mm)	NUTZINHALT Contenu utile Nuttige inhoud Capacity	ZUBEHÖR Accessoires Toebehoren Accessories	ZUBEHÖR SEITE Accessoires spéciaux, Page Speciaal toebehoren pagina Special accessories page
A	3842	1900 x 900	450	595-635	235 l	①	116-121

HOESCH Systemvariante

MODELL Modèle Mode Model	ART. NR. N° D'article Artikelnummer Article no.	SYSTEMVARIANTE Système balnéo Whirlsystemen Variant of system	INST. HÖHE Hauteur de montage Installatiehoogte Installation height (mm)	POSITION D. AGGREGATE Disposition des éléments techniques Techniekopstelling The aggregate placement					ZUBEHÖR SEITE Accessoires spéciaux, Page Speciaal toebehoren pagina Special accessories page			
A	...E	Reviva II	640-680	001	6	-	14	4	-	2	-	124-125
A	...Z	Laola II	640-680	001	6	-	14	-	4	-	2	126-127
A	...N	Tergum	640-680	001	-	-	-	10	-	-	-	128

SONDERZUBEHÖR ZUR BADEWANNE iSENSI 3842

Accessoires spéciaux baignoires iSensi 3842 / Speciaal toebehoren aan iSensi 3842 / Special accessories for bathtub iSensi 3842

ART. NR.
N° D'article / Artikelnummer / Article no.

Hoesch Special iSensi Überlaufgarnitur

/ Hoesch Special iSensi vidage spécial / Hoesch Special iSensi overloopgarnitur
/ Hoesch Special iSensi Drain/overflow fitting
chrom / chromé / chroom / chrome
weiss / blanc / wit / white

6966.305
6966.310

Hoesch Special iSensi Plus Überlaufgarnitur mit Befüllfunktion

/ Hoesch Special iSensi Plus remplissage par le trop-plein avec vidage spécial / Hoesch Special iSensi Plus In-, af- en overloopgarnitur / Hoesch Special iSensi Plus drain/overflow fitting with bathtub filling system
chrom / chromé / chroom / chrome
weiss / blanc / wit / white

6967.305
6967.310

iSENSI EINBAUWANNE

1900 x 900

6-Eck

Hexagonale

6-Hoekige

Hexagonal

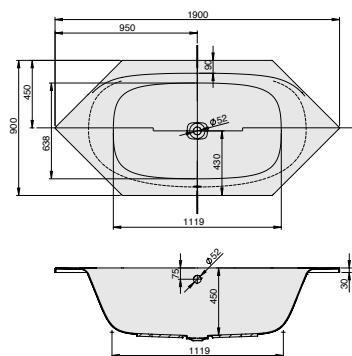

DE Wannenrandarmaturen können auf der ebenen Fläche am Wannenrand positioniert werden. inkl. Ablaufdeckel in Weiß. Achtung: Ab-/Überlaufgarnitur und Ab-/Überlaufgarnitur mit Befüllfunktion zwingend von Hoesch notwendig; siehe Tabelle (optional Weiß od. Chrom)

NL Het kraanwerk kan op de vlakke badrand gemonteerd worden. incl. Afdekking in wit
Attention: Afvoer-/overloopcombinatie en in- af- en overloopgarnitur absoluut verplicht van Hoesch; zie tabel (optioneel wit of chroom)

FR La robinetterie sur gorge peut être positionnée sur le bord plat de la baignoire. cache bonde en blanc inclus
Attention: vidange-spéciale et remplissage par le trop-plein avec une vidange spéciale sont obligatoires à partir de Hoesch; voir tableau (optionnel blanc ou chrome)

EN Rim-mounted fittings can be placed on the positioned on a flat surface on the edge of the bathtub. Drain cover in white included.
Attention: Drain/overflow fitting or Drain/overflow fitting with filling function compulsory from Hoesch necessary; see table below (optional white or chrome).

MODELL Modèle Mode Model	ART. NR. N° D'article Artikelnummer Article no.	LÄNGE/BREITE Longueur Et Largeur Lengte En Breedte Length and width (mm)	HÖHE/TIEFE Hauteur/profondeur Hoogte/diepte Height/depth (mm)	INST. HÖHE Hauteur de montage Installatiehoogte Installation height (mm)	NUTZINHALT Contenu utile Nuttige inhoud Capacity	ZUBEHÖR Accessoires Toebehoren Accessories	ZUBEHÖR SEITE Accessoires spéciaux, Page Speciaal toebehoren pagina Special accessories page
A	3845	1900 x 900	450	595-635	172 l	①	116-121

HOESCH Systemvariante

MODELL Modèle Mode Model	ART. NR. N° D'article Artikelnummer Article no.	SYSTEMVARIANTE Système balnéo Whirlsystemen Variant of system	INST. HÖHE Hauteur de montage Installatiehoogte Installation height (mm)	POSITION D. AGGREGATE Disposition des éléments techniques Techniekopstelling The aggregate placement					ZUBEHÖR SEITE Accessoires spéciaux, Page Speciaal toebehoren pagina Special accessories page			
A	...E	Reviva II	640-680	004	6	-	12	4	-	2	-	124-125
A	...Z	Laola II	640-680	004	6	-	12	-	4	-	2	126-127
A	...N	Tergum	640-680	001/002	-	-	-	10	-	-	-	128

SONDERZUBEHÖR ZUR BADEWANNE iSENSI 3845

Accessoires spéciaux baignoires iSensi 3845 / Speciaal toebehoren aan iSensi 3845 / Special accessories for bathtub iSensi 3845

ART. NR.
N° D'article / Artikelnummer / Article no.

Hoesch Special iSensi Überlaufgarnitur

/ Hoesch Special iSensi vidage spécial / Hoesch Special iSensi overloopgarnitur
/ Hoesch Special iSensi Drain/overflow fitting
chrom / chromé / chroom / chrome
weiss / blanc / wit / white

6966.305
6966.310

Hoesch Special iSensi Plus Überlaufgarnitur mit Befüllfunktion

/ Hoesch Special iSensi Plus remplissage par le trop-plein avec vidage spécial / Hoesch Special iSensi Plus In-, af- en overloopgarnitur / Hoesch Special iSensi Plus drain/overflow fitting with bathtub filling system
chrom / chromé / chroom / chrome
weiss / blanc / wit / white

6967.305
6967.310



iSENSI EINBAUWANNE

2050 x 900
6-Eck
 Hexagonale
 6-Hoekige
 Hexagonal

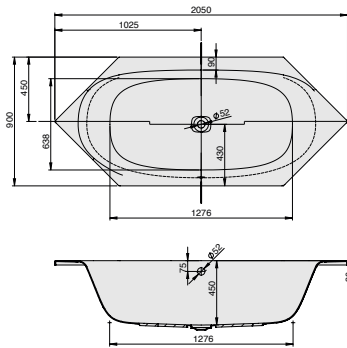

DE Wannenrandarmaturen können auf der ebenen Fläche am Wannenrand positioniert werden. inkl. Ablaufdeckel in Weiß. Achtung: Ab-/Überlaufgarnitur und Ab-/Überlaufgarnitur mit Befüllfunktion zwingend von Hoesch notwendig; siehe Tabelle (optional Weiß od. Chrom)

NL Het kraanwerk kan op de vlakke badrand gemonteerd worden. incl. Afdekking in wit. **Attentie:** Afvoer-/overloopcombinatie en in- af- en overloopgarnitur absoluut verplicht van Hoesch; zie tabel (optioneel wit of chroom)

FR La robinetterie sur gorge peut être positionnée sur le bord plat de la baignoire. cache bonde en blanc inclus. **Attention:** vidange-spéciale et remplissage par le trop-plein avec une vidange spéciale sont obligatoires à partir de Hoesch; voir tableau (optionnel blanc ou chrome)

EN Rim-mounted fittings can be placed on the positioned on a flat surface on the edge of the bathtub. Drain cover in white included. **Attention:** Drain/overflow fitting or Drain/overflow fitting with filling function compulsory from Hoesch necessary; see table below (optional white or chrome).



MODELL Modèle Mode Model	ART. NR. N° D'article Artikelnummer Article no.	LÄNGE/BREITE Longueur Et Largeur Lengte En Breedte Length and width (mm)	HÖHE/TIEFE Hauteur/profondeur Hoogte/diepte Height/depth (mm)	INST. HÖHE Hauteur de montage Installatiehoogte Installation height (mm)	NUTZINHALT Contenu utile Nuttige inhoud Capacity	ZUBEHÖR Accessoires Toebehoren Accessories	ZUBEHÖR SEITE Accessoires spéciaux, Page Speciaal toebehoren pagina Special accessories page
A	3858	2050 x 900	450	595-635	198 l	①	116-121

HOESCH Systemvariante

MODELL Modèle Mode Model	ART. NR. N° D'article Artikelnummer Article no.	SYSTEMVARIANTE Système balnéo Whirlsystemen Variant of system	INST. HÖHE Hauteur de montage Installatiehoogte Installation height (mm)	POSITION D. AGGREGATE Disposition des éléments techniques Techniekopstelling The aggregate placement					ZUBEHÖR SEITE Accessoires spéciaux, Page Speciaal toebehoren pagina Special accessories page			
A	...E	Reviva II	640-680	004	6	-	12	4	-	2	-	124-125
A	...Z	Laola II	640-680	004	6	-	12	-	4	-	2	126-127
A	...N	Tergum	640-680	001/002	-	-	-	10	-	-	-	128

SONDERZUBEHÖR ZUR BADEWANNE iSENSI 3858

Accessoires spéciaux baignoires iSensi 3858 / Speciaal toebehoren aan iSensi 3858 / Special accessories for bathtub iSensi 3858

ART. NR.
N° D'article / Artikelnummer / Article no.

Hoesch Special iSensi Überlaufgarnitur

/ Hoesch Special iSensi vidage spécial / Hoesch Special iSensi overloopgarnitur
 / Hoesch Special iSensi Drain/overflow fitting
chrom / chromé / chroom / chrome
weiss / blanc / wit / white

6966.305
6966.310

Hoesch Special iSensi Plus Überlaufgarnitur mit Befüllfunktion

/ Hoesch Special iSensi Plus remplissage par le trop-plein avec vidage spécial / Hoesch Special iSensi Plus In-, af- en overloopgarnitur / Hoesch Special iSensi Plus drain/overflow fitting with bathtub filling system
chrom / chromé / chroom / chrome
weiss / blanc / wit / white

6967.305
6967.310



iSENSI EINBAUWANNE

2050 x 1050
6-Eck
 Hexagonale
 6-Hoekige
 Hexagonal

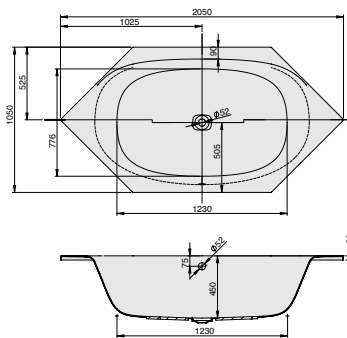

DE Wannenrandarmaturen können auf der ebenen Fläche am Wannenrand positioniert werden. inkl. Ablaufdeckel in Weiß. Achtung: Ab-/Überlaufgarnitur und Ab-/Überlaufgarnitur mit Befüllfunktion zwingend von Hoesch notwendig; siehe Tabelle (optional Weiß od. Chrom)

NL Het kraanwerk kan op de vlakke badrand gemonteerd worden. incl. Afdekking in wit. **Attentie:** Afvoer-/overloopcombinatie en in- af- en overloopgarnitur absoluut verplicht van Hoesch; zie tabel (optioneel wit of chroom)

FR La robinetterie sur gorge peut être positionnée sur le bord plat de la baignoire. cache bonde en blanc inclus. **Attention:** vidange-spéciale et remplissage par le trop-plein avec une vidange spéciale sont obligatoires à partir de Hoesch; voir tableau (optionnel blanc ou chrome)

EN Rim-mounted fittings can be placed on the positioned on a flat surface on the edge of the bathtub. Drain cover in white included. **Attention:** Drain/overflow fitting or Drain/overflow fitting with filling function compulsory from Hoesch necessary; see table below (optional white or chrome).



MODELL Modèle Mode Model	ART. NR. N° D'article Artikelnummer Article no.	LÄNGE/BREITE Longueur Et Largeur Lengte En Breedte Length and width (mm)	HÖHE/TIEFE Hauteur/profondeur Hoogte/diepte Height/depth (mm)	INST. HÖHE Hauteur de montage Installatiehoogte Installation height (mm)	NUTZINHALT Contenu utile Nuttige inhoud Capacity	ZUBEHÖR Accessoires Toebehoren Accessories	ZUBEHÖR SEITE Accessoires spéciaux, Page Speciaal toebehoren pagina Special accessories page
A	3861	2050 x 1050	450	595-635	242 l	①	116-121

HOESCH Systemvariante

MODELL Modèle Mode Model	ART. NR. N° D'article Artikelnummer Article no.	SYSTEMVARIANTE Système balnéo Whirlsystemen Variant of system	INST. HÖHE Hauteur de montage Installatiehoogte Installation height (mm)	POSITION D. AGGREGATE Disposition des éléments techniques Techniekopstelling The aggregate placement					ZUBEHÖR SEITE Accessoires spéciaux, Page Speciaal toebehoren pagina Special accessories page			
A	...E	Reviva II	640-680	004	6	-	14	4	-	2	-	124-125
A	...Z	Laola II	640-680	004	6	-	14	-	4	-	2	126-127
A	...N	Tergum	640-680	001/002	-	-	-	10	-	-	-	128

SONDERZUBEHÖR ZUR BADEWANNE iSENSI 3861

Accessoires spéciaux baignoires iSensi 3861 / Speciaal toebehoren aan iSensi 3861 / Special accessories for bathtub iSensi 3861

ART. NR.
N° D'article / Artikelnummer / Article no.

Hoesch Special iSensi Überlaufgarnitur

/ Hoesch Special iSensi vidage spécial / Hoesch Special iSensi overloopgarnitur
 / Hoesch Special iSensi Drain/overflow fitting
chrom / chromé / chroom / chrome
weiss / blanc / wit / white

6968.305
6968.310

Hoesch Special iSensi Plus Überlaufgarnitur mit Befüllfunktion

/ Hoesch Special iSensi Plus remplissage par le trop-plein avec vidage spécial / Hoesch Special iSensi Plus In-, af- en overloopgarnitur / Hoesch Special iSensi Plus drain/overflow fitting with bathtub filling system
chrom / chromé / chroom / chrome
weiss / blanc / wit / white

6969.305
6969.310

SINGLEBATH UNO

1798 x 782
Freistehend

Autonom
Vrijstaande
Freestanding

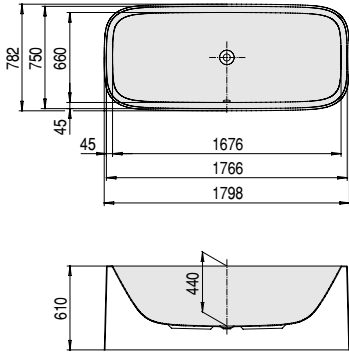

DE Freistehende Badewanne aus Acryl/ABS mit angeformter Schürze, inkl. Untergestell

FR Baignoire autonome en acrylique/ABS avec tablier monocoque différentes versions y compris chassis.

NL Vrijstaande baden van acryl/ABS aangevormd paneel in verschillende uitvoeringen incl. onderstel.

EN Free standing bathtub with integrated apron, different versions includes base frame.

MODELL Modèle Mode Model	ART. NR. N° D'article Artikelnummer Article no.	LÄNGE/BREITE Longueur Et Largeur Lengte En Breedte Length and width (mm)	HÖHE/TIEFE Hauteur/profondeur Hoogte/diepte Height/depth (mm)	INST. HÖHE Hauteur de montage Installatiehoogte Installation height (mm)	NUTZINHALT Contenu utile Nuttige inhoud Capacity	ZUBEHÖR Accessoires Toebehoren Accessories	ZUBEHÖR SEITE Accessoires speciaux, Page Speciaal toebehoren pagina Special accessories page
D	3697	1798 x 782	440	610	165 l	Ⓒ	116-121

i Nicht erhältlich mit Whirlsystem.
/ Non disponible avec le système d'hydromassage
/ Niet verkrijgbaar met whirlsysteem
/ Not available with a whirl system

SINGLEBATH DUO

1798 x 1173
Freistehend

Autonom
Vrijstaande
Freestanding
Überlauf links
Trop plein à gauche
Overloop links
Left overflow

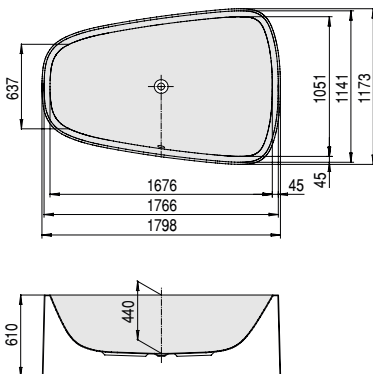

DE Freistehende Badewanne aus Acryl/ABS mit angeformter Schürze, inkl. Untergestell

FR Baignoire autonome en acrylique/ABS avec tablier monocoque différentes versions y compris chassis.

NL Vrijstaande baden van acryl/ABS aangevormd paneel in verschillende uitvoeringen incl. onderstel.

EN Free standing bathtub with integrated apron, different versions includes base frame.

MODELL Modèle Mode Model	ART. NR. N° D'article Artikelnummer Article no.	LÄNGE/BREITE Longueur Et Largeur Lengte En Breedte Length and width (mm)	HÖHE/TIEFE Hauteur/profondeur Hoogte/diepte Height/depth (mm)	INST. HÖHE Hauteur de montage Installatiehoogte Installation height (mm)	NUTZINHALT Contenu utile Nuttige inhoud Capacity	ZUBEHÖR Accessoires Toebehoren Accessories	ZUBEHÖR SEITE Accessoires speciaux, Page Speciaal toebehoren pagina Special accessories page
D	3698	1798 x 1173	440	610	265 l	Ⓒ	116-121

i Wegen besonderer Wannentiefe sind Ab- und Überlaufgarnituren mit überlangem Schaft vorzusehen.
/ En raison de la profondeur de la baignoire, il est recommandé de prévoir des accessoires à tige allongée.
/ Vanwege de specifieke diepte van de baden moet het badgarnitur van extra lange pijpen worden voorzien.
/ Due to extraordinary tub depth fittings with extended shaft have to be provided.

Nicht erhältlich mit Whirlsystem.
/ Non disponible avec le système d'hydromassage
/ Niet verkrijgbaar met whirlsysteem
/ Not available with a whirl system

SINGLEBATH DUO

1798 x 1173

Freistehend

Autonom

Vrijstaande

Freestanding

Überlauf rechts

Trop plein à droite

Overloop rechts

Right overflow

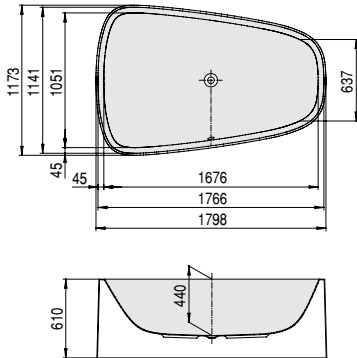

DE Freistehende Badewanne aus Acryl/ABS mit angeformter Schürze, inkl. Untergestell

FR Baignoire autonome en acrylique/ABS avec tablier monocoque différentes versions y compris châssis.

NL Vrijstaande baden van acryl/ABS aangevormd paneel in verschillende uitvoeringen incl. onderstel.

EN Free standing bathtub with integrated apron, different versions includes base frame.

MODELL Modèle Mode Model	ART. NR. N° D'article Artikelnummer Article no.	LÄNGE/BREITE Longueur Et Largeur Lengte En Breedte Length and width (mm)	HÖHE/TIEFE Hauteur/profondeur Hoogte/diepte Height/depth (mm)	INST. HÖHE Hauteur de montage Installatiehoogte Installation height (mm)	NUTZINHALT Contenu utile Nuttige inhoud Capacity	ZUBEHÖR Accessoires Toebehoren Accessories	ZUBEHÖR SEITE Accessoires spéciaux, Page Speciaal toebehoren pagina Special accessories page
D	3699	1798 x 1173	440	610	265 l	Ⓢ	116-121

i Wegen besonderer Wannentiefe sind Ab- und Überlaufgarnituren mit überlangem Schaft vorzusehen.
/ En raison de la profondeur de la baignoire, il est recommandé de prévoir des accessoires à tige allongée.
/ Vanwege de specifieke diepte van de baden moet het badgarnituur van extra lange pijpen worden voorzien.
/ Due to extraordinary tub depth fittings with extended shaft have to be provided.

Nicht erhältlich mit Whirlsystem.
/ Non disponible avec le système d'hydromassage
/ Niet verkrijgbaar met whirlsysteem
/ Not available with a whirl system

MICHAEL GRAVES' DREAMSCAPE

1800

Freistehend

Autonom

Vrijstaande

Freestanding

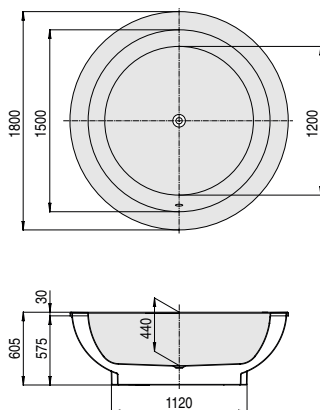

DE mit Außenverkleidung aus Acryl/ABS inkl. Untergestell. Wannenrandarmaturen können auf der ebenen Fläche am Wannenrand positioniert werden.

FR avec tablier en acrylique/ABS y compris châssis. La robinetterie sur gorge peut être positionnée sur le bord plat de la baignoire.

NL met buitenmantel van acryl/ABS incl. onderstel. Het kraanwerk kan op de vlakke badrand gemonteerd worden.

EN Free standing bathtub with integrated apron, different versions includes base frame.

MODELL Modèle Mode Model	ART. NR. N° D'article Artikelnummer Article no.	LÄNGE/BREITE Longueur Et Largeur Lengte En Breedte Length and width (mm)	HÖHE/TIEFE Hauteur/profondeur Hoogte/diepte Height/depth (mm)	INST. HÖHE Hauteur de montage Installatiehoogte Installation height (mm)	NUTZINHALT Contenu utile Nuttige inhoud Capacity	ZUBEHÖR Accessoires Toebehoren Accessories	ZUBEHÖR SEITE Accessoires spéciaux, Page Speciaal toebehoren pagina Special accessories page
D	6130.010010	1800	440	605	410 l	Ⓢ	116-121

Außenverkleidung / Tablier / Buitenmantel / Exterior panelling

MODELL Modèle Mode Model	ART. NR. N° D'article Artikelnummer Article no.	FARBEN Couleur Kleuren Colour
D	86130.030*	030 Pergamon / Pergamon / Pergamon / Pergamon
D	86130.501*	501 Hellbraun / Brun clair / Lichtbruine / Light brown
D	86130.502*	502 Dunkelbraun / Brun foncé / Donkerbruine / Dark brown
D	86130.503*	503 Dunkelgrau / Gris foncé / Donkergruijs / Dark gray

i Wegen besonderer Wannentiefe sind Ab- und Überlaufgarnituren mit überlangem Schaft vorzusehen.
/ En raison de la profondeur de la baignoire, il est recommandé de prévoir des accessoires à tige allongée.
/ Vanwege de specifieke diepte van de baden moet het badgarnituur van extra lange pijpen worden voorzien.
/ Due to extraordinary tub depth fittings with extended shaft have to be provided.

* Auslaufartikel – solange der Vorrat reicht.
/ Produit en fin de vie – disponible jusqu'à épuisement des stocks. / Uitloopartikel – zolang de voorraad strekt. / Discontinued line – while stocks last.

i Nicht erhältlich mit Whirlsystem.
/ Non disponible avec le système d'hydromassage
/ Niet verkrijgbaar met whirlsysteem
/ Not available with a whirl system



EDITION ANDRÉE PUTMAN



1900 x 1000 **Einbauvariante**
Oval *Version encastrée*
 Ouales *Inbouwversie*
 Ovale *Built-in version*
 Oval

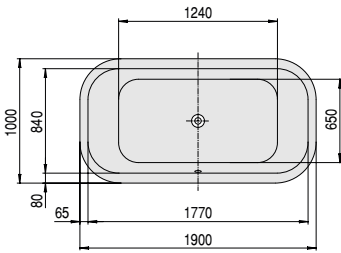

MODELL Modèle Mode Model	ART. NR. N° D'article Artikelnummer Article no.	LÄNGE/BREITE Longueur Et Largeur Lengte En Breedte Length and width (mm)	HÖHE/TIEFE Hauteur/profondeur Hoogte/diepte Height/depth (mm)	INST. HÖHE Hauteur de montage Installatiehoogte Installation height (mm)	NUTZINHALT Contenu utile Nuttige inhoud Capacity	ZUBEHÖR Accessoires Toebehoren Accessories	ZUBEHÖR SEITE Accessoires speciaux, Page Speciaal toebehoren pagina Special accessories page
A	6655	1900 x 1000	450	595-635	300 l	①②④	116-121

i Nicht erhältlich mit Whirlsystem.
 / Non disponible avec le système d'hydromassage
 / Niet verkrijgbaar met whirlsysteem
 / Not available with a whirl system

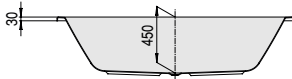

SINGLEBATH UNO



1766 x 750 **Einbauvariante**
Oval *Version encastrée*
 Ouales *Inbouwversie*
 Ovale *Built-in version*
 Oval

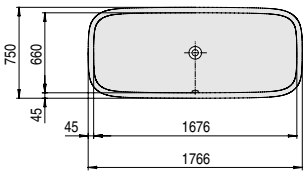

MODELL Modèle Mode Model	ART. NR. N° D'article Artikelnummer Article no.	LÄNGE/BREITE Longueur Et Largeur Lengte En Breedte Length and width (mm)	HÖHE/TIEFE Hauteur/profondeur Hoogte/diepte Height/depth (mm)	INST. HÖHE Hauteur de montage Installatiehoogte Installation height (mm)	NUTZINHALT Contenu utile Nuttige inhoud Capacity	ZUBEHÖR Accessoires Toebehoren Accessories	ZUBEHÖR SEITE Accessoires speciaux, Page Speciaal toebehoren pagina Special accessories page
A	3687	1766 x 750	440	585-625	165 l	①②	116-121

i Nicht erhältlich mit Whirlsystem.
 / Non disponible avec le système d'hydromassage
 / Niet verkrijgbaar met whirlsysteem
 / Not available with a whirl system

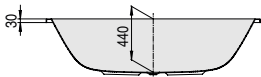

SINGLEBATH DUO

1766 x 1141 **Einbauvariante**
Oval *Version encastrée*
Ovales *Inbouwversie*
Ovale *Built-in version*
Oval

Überlauf links
Trop plein a gauche
Overloop links
Left overflow

MODELL Modèle Mode Model	ART. NR. N° D'article Artikelnummer Article no.	LÄNGE/BREITE Longueur Et Largeur Lengte En Breedte Length and width (mm)	HÖHE/TIEFE Hauteur/profondeur Hoogte/diepte Height/depth (mm)	INST. HÖHE Hauteur de montage Installatiehoogte Installation height (mm)	NUTZINHALT Contenu utile Nuttige inhoud Capacity	ZUBEHÖR Accessoires Toebehoren Accessories	ZUBEHÖR SEITE Accessoires speciaux, Page Speciaal toebehoren pagina Special accessories page
A	3688	1766 x 1141	440	585-625	265 l	①③	116-121

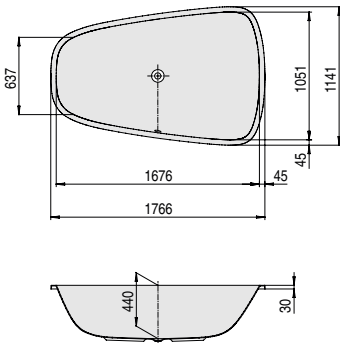

i Nicht erhältlich mit Whirlsystem.
 / Non disponible avec le système d'hydromassage
 / Niet verkrijgbaar met whirlsysteem
 / Not available with a whirl system

i Wegen besonderer Wannentiefe sind Ab- und Überlaufgarnituren mit überlangem Schaft vorzusehen.
 / En raison de la profondeur de la baignoire, il est recommandé de prévoir des accessoires à tige allongée.
 / Vanwege de specifieke diepte van de baden moet het badgarnituur van extra lange pijpen worden voorzien.
 / Due to extraordinary tub depth fittings with extended shaft have to be provided.

SINGLEBATH DUO

1766 x 1141 **Einbauvariante**
Oval *Version encastrée*
Ovales *Inbouwversie*
Ovale *Built-in version*
Oval

Überlauf rechts
Trop plein a droite
Overloop rechts
Right overflow

MODELL Modèle Mode Model	ART. NR. N° D'article Artikelnummer Article no.	LÄNGE/BREITE Longueur Et Largeur Lengte En Breedte Length and width (mm)	HÖHE/TIEFE Hauteur/profondeur Hoogte/diepte Height/depth (mm)	INST. HÖHE Hauteur de montage Installatiehoogte Installation height (mm)	NUTZINHALT Contenu utile Nuttige inhoud Capacity	ZUBEHÖR Accessoires Toebehoren Accessories	ZUBEHÖR SEITE Accessoires speciaux, Page Speciaal toebehoren pagina Special accessories page
A	3686	1766 x 1141	440	585-625	265 l	①③	116-121

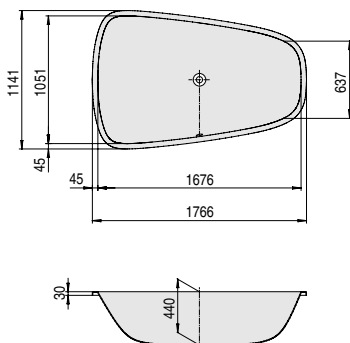

i Nicht erhältlich mit Whirlsystem.
 / Non disponible avec le système d'hydromassage
 / Niet verkrijgbaar met whirlsysteem
 / Not available with a whirl system

i Wegen besonderer Wannentiefe sind Ab- und Überlaufgarnituren mit überlangem Schaft vorzusehen.
 / En raison de la profondeur de la baignoire, il est recommandé de prévoir des accessoires à tige allongée.
 / Vanwege de specifieke diepte van de baden moet het badgarnituur van extra lange pijpen worden voorzien.
 / Due to extraordinary tub depth fittings with extended shaft have to be provided.

HOESCH SPECIALS CLASSICS



ORLANDO

1600 Rund Einbauvariante
Version encastrée
Rondes Inbouwversie
Ronde Built-in version
Round

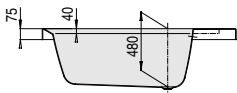
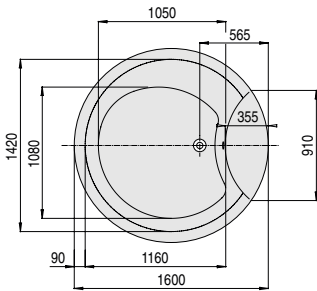

DE Ein Wannengriff oder Wannenrandarmaturen können auf der ebenen Fläche am Wannenrand positioniert werden.

FR Une poignée ou la robinetterie sur gorge peut être positionnée sur les surfaces planes au bord de la baignoire.

NL Een badgreep of kraanwerk voor badrandmontage kunnen op het platte vlak van de badrand geplaatst worden.

EN Bathtub grip or bathtub fittings can be placed on the flat area on the tub rim.

MODELL	ART. NR.	LÄNGE/BREITE	HÖHE/TIEFE	INST. HÖHE	NUTZINHALT	ZUBEHÖR	ZUBEHÖR SEITE
Modèle Mode Model	N° D'article Artikelnummer Article no.	Longueur Et Largeur Lengte En Breedte Length and width (mm)	Hauteur/profondeur Hoogte/diepte Height/depth (mm)	Hauteur de montage Installatiehoogte Installation height (mm)	Contenu utile Nuttige inhoud Capacity	Accessoires Toebehoren Accessories	Accessoires speciaux, Page Speciaal toebehoren pagina Special accessories page
A	6017	1600	480	625-665	325 l	①②④	116-121

HOESCH Systemvariante

MODELL	ART. NR.	SYSTEMVARIANTE	INST. HÖHE	POSITION D. AGGREGATE					ZUBEHÖR SEITE	
Modèle Mode Model	N° D'article Artikelnummer Article no.	Système balnéo Whirlsystemen Variant of system	Hauteur de montage Installatiehoogte Installation height (mm)	Disposition des éléments techniques Techniekopstelling The aggregate placement					Accessoires speciaux, Page Speciaal toebehoren pagina Special accessories page	
A	...E	Reviva II	650-690	003	8	-	20	-	-	124-125
A	...Z	Laola II	650-690	003	8	-	20	-	-	126-127
A	...N	Tergum	650-690	003	-	-	-	10	-	128



AVIVA®

1800 Rund Einbauvariante
Version encastrée
Rondes Inbouwversie
Ronde Built-in version
Round

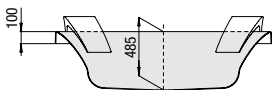
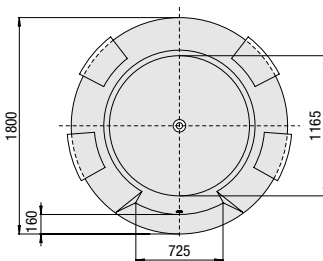

DE mit vier Kopf-/Rückenstützen
Material: Polyurethan, Farbe: Schwarz
Wannenrandarmaturen können auf der ebenen Fläche am Wannenrand positioniert werden.

FR avec quatre repose-tête
Matériau: polyuréthane, Couleur: noir
La robinetterie sur gorge peut être positionnée sur le bord plat de la baignoire.

NL met vier hoofdsteunen
Materiaal: polyurethaan, kleur: zwart
Het kraanwerk kan op de vlakke badrand gemonteerd worden.

EN with four head/back supports
Material: Polyurethane, colour: Black
Bathtub fittings can be placed on the flat area of bathtub rim.

MODELL	ART. NR.	LÄNGE/BREITE	HÖHE/TIEFE	INST. HÖHE	NUTZINHALT	ZUBEHÖR	ZUBEHÖR SEITE
Modèle Mode Model	N° D'article Artikelnummer Article no.	Longueur Et Largeur Lengte En Breedte Length and width (mm)	Hauteur/profondeur Hoogte/diepte Height/depth (mm)	Hauteur de montage Installatiehoogte Installation height (mm)	Contenu utile Nuttige inhoud Capacity	Accessoires Toebehoren Accessories	Accessoires speciaux, Page Speciaal toebehoren pagina Special accessories page
A	6620	1800	485	630-670	420 l	①	116-121

HOESCH Systemvariante

MODELL	ART. NR.	SYSTEMVARIANTE	INST. HÖHE	POSITION D. AGGREGATE					ZUBEHÖR SEITE
Modèle Mode Model	N° D'article Artikelnummer Article no.	Système balnéo Whirlsystemen Variant of system	Hauteur de montage Installatiehoogte Installation height (mm)	Disposition des éléments techniques Techniekopstelling The aggregate placement					Accessoires speciaux, Page Speciaal toebehoren pagina Special accessories page
A	...E	Reviva II	655-695	004	8	-	20	-	124-125
A	...Z	Laola II	655-695	004	8	-	20	-	126-127
A	...N	Tergum	655-695	001/002	-	-	-	10	128

i Wegen besonderer Wassertiefe sind Ab- und Überlaufgarnituren mit überlangem Schaft vorzusehen.
/ En raison de la profondeur de la baignoire, il est recommandé de prévoir des accessoires à tige allongée.
/ Vanwege de specifieke diepte van de baden moet het badgarnituur van extra lange pijpen worden voorzien.
/ Due to extraordinary tub depth fittings with extended shaft have to be provided.



MICHAEL GRAVES' DREAMSCAPE

1800 Rund **Einbauvariante**
Version encastrée
 Rondes *Inbouwversie*
 Ronde *Built-in version*
 Round

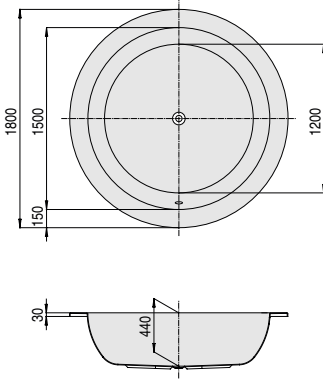

i Wegen besonderer Wammentiefe sind Ab- und Überlaufgarnituren mit überlangem Schaft vorzusehen.
 / En raison de la profondeur de la baignoire, il est recommandé de prévoir des accessoires à tige allongée.
 / Vanwege de specifieke diepte van de baden moet het badgarnituur van extra lange pijpen worden voorzien.
 / Due to extraordinary tub depth fittings with extended shaft have to be provided.

DE Wannenrandarmaturen können auf der ebenen Fläche am Wannenrand positioniert werden.

FR La robinetterie sur gorge peut être positionnée sur le bord plat de la baignoire.

NL Het kraanwerk kan op de vlakke badrand gemonteerd worden.

EN Rim-mounted fittings can be placed on the positioned on a flat surface on the edge of the bathtub.



MODELL Modèle Mode Model	ART. NR. N° D'article Artikelnummer Article no.	LÄNGE/BREITE Longueur Et Largeur Lengte En Breedte Length and width (mm)	HÖHE/TIEFE Hauteur/profondeur Hoogte/diepte Height/depth (mm)	INST. HÖHE Hauteur de montage Installatiehoogte Installation height (mm)	NUTZINHALT Contenu utile Nuttige inhoud Capacity	ZUBEHÖR Accessoires Toebehoren Accessories	ZUBEHÖR SEITE Accessoires speciaux, Page Speciaal toebehoren pagina Special accessories page
A	6114	1800	440	585-625	410 l	①	116-121

HOESCH Systemvariante

MODELL Modèle Mode Model	ART. NR. N° D'article Artikelnummer Article no.	SYSTEMVARIANTE Système balnéo Whirlsystemen Variant of system	INST. HÖHE Hauteur de montage Installatiehoogte Installation height (mm)	POSITION D. AGGREGATE Disposition des éléments techniques Techniekopstelling The aggregate placement					ZUBEHÖR SEITE Accessoires speciaux, Page Speciaal toebehoren pagina Special accessories page	
A	...E	Reviva II	610-650	004	8	-	20	-	-	124-125
A	...Z	Laola II	610-650	004	8	-	20	-	-	126-127
A	...N	Tergum	610-650	001/002	-	-	-	10	-	128



SPECTRA

1700 x 800 Vorwand
Contre cloison
 Muurmodellen
 Back-to-wall

Version mit angeformter Schürze
Version avec tablier moulé
 Versie met aangepand paneel
 Version with integrated apron

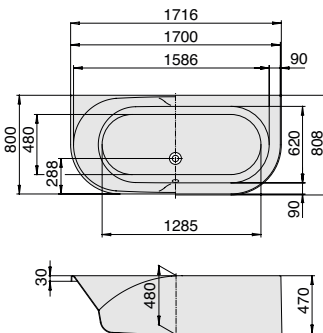

i Auch als Einbauvariante erhältlich
 / Également disponible en version encastrée
 / Ook verkrijgbaar als ingebouwde variant
 / Also available as a built-in variant/

MODELL Modèle Mode Model	ART. NR. N° D'article Artikelnummer Article no.	LÄNGE/BREITE Longueur Et Largeur Lengte En Breedte Length and width (mm)	HÖHE/TIEFE Hauteur/profondeur Hoogte/diepte Height/depth (mm)	INST. HÖHE Hauteur de montage Installatiehoogte Installation height (mm)	NUTZINHALT Contenu utile Nuttige inhoud Capacity	ZUBEHÖR Accessoires Toebehoren Accessories	ZUBEHÖR SEITE Accessoires speciaux, Page Speciaal toebehoren pagina Special accessories page
B	3664	1716 x 808	480	630-695	180 l	②④	116-121

HOESCH Systemvariante

MODELL Modèle Mode Model	ART. NR. N° D'article Artikelnummer Article no.	SYSTEMVARIANTE Système balnéo Whirlsystemen Variant of system	INST. HÖHE Hauteur de montage Installatiehoogte Installation height (mm)	POSITION D. AGGREGATE Disposition des éléments techniques Techniekopstelling The aggregate placement					ZUBEHÖR SEITE Accessoires speciaux, Page Speciaal toebehoren pagina Special accessories page		
B	...E	Reviva II	650-690	004	6	-	17	4	-	2	124-125
B	...Z	Laola II	650-690	004	6	-	17	-	4	-	126-127
B	...N	Tergum	650-690	002	-	-	-	10	-	-	128



HAPPY D.

1800 x 800

Vorwand

Contre cloison
Muurmodellen
Back-to-wall

Version mit angeformter
Schürze

Version avec tablier moulé
Versie met aangepand paneel
Version with integrated apron

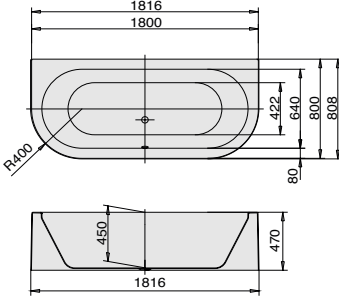

i Auch als Einbauvariante erhältlich
/ Également disponible en version encastrée
/ Ook verkrijgbaar als ingebouwde variant
/ Also available as a built-in variant/

MODELL Modèle Mode Model	ART. NR. N° D'article Artikelnummer Article no.	LÄNGE/BREITE Longueur Et Largeur Lengte En Breedte Length and width (mm)	HÖHE/TIEFE Hauteur/ profondeur Hoogte/diepte Heighth/depth (mm)	INST. HÖHE Hauteur de montage Installatiehoogte Installation height (mm)	NUTZINHALT Contenu utile Nuttige inhoud Capacity	ZUBEHÖR Accessoires Toebehoren Accessories	ZUBEHÖR SEITE Accessoires speciaux, Page Speciaal toebehoren pagina Special accessories page
B	6181	1816 x 808	450	600-640	140 l	② ④	116-121

HOESCH Systemvariante

MODELL Modèle Mode Model	ART. NR. N° D'article Artikelnummer Article no.	SYSTEMVARIANTE Système bainéo Whirlsystemen Variant of system	INST. HÖHE Hauteur de montage Installatiehoogte Installation height (mm)	POSITION D. AGGREGATE Disposition des éléments techniques Techniekopstelling The aggregate placement					ZUBEHÖR SEITE Accessoires speciaux, Page Speciaal toebehoren pagina Special accessories page			
B	...E	Reviva II	620	004	6	-	17	4	-	2	-	124-125
B	...Z	Laola II	620	004	6	-	17	-	4	-	2	126-127
B	...N	Tergum	620	001/002	-	-	-	10	-	-	-	128

AVIVA®

1800 x 1185

Vorwand

Contre cloison
Muurmodellen
Back-to-wall

Einbauvariante

Version encastrée
Inbouwversie
Built-in version

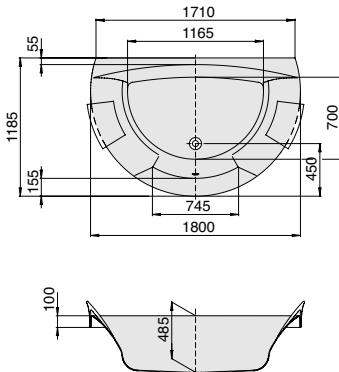

i Wegen besonderer Wammentiefe sind Ab- und Überlaufgarnituren mit überlangem Schaft vorzusehen.

/ En raison de la profondeur de la baignoire, il est recommandé de prévoir des accessoires à tige allongée.
/ Vanwege de specifieke diepte van de baden moet het badgarnituur van extra lange pijpen worden voorzien.
/ Due to extraordinary tub depth fittings with extended shaft have to be provided.

DE mit zwei Kopf-/Rückenstützen
Material: Polyurethan, Farbe: Schwarz
Wannenrandarmaturen können auf der ebenen Fläche am Wannenrand positioniert werden.

NL met twee hoofdsteunen
Materiaal: polyurethaan, kleur: zwart
Het kraanwerk kan op de vlakke badrand gemonteerd worden.

FR avec deux repose-tête
Matériau: polyuréthane, Couleur: noir
La robinetterie sur gorge peut être positionnée sur le bord plat de la baignoire.

EN with two head/back supports
Material: Polyurethane, colour: Black
Bathtub fittings can be placed on the flat area of bathtub rim.

MODELL Modèle Mode Model	ART. NR. N° D'article Artikelnummer Article no.	LÄNGE/BREITE Longueur Et Largeur Lengte En Breedte Length and width (mm)	HÖHE/TIEFE Hauteur/ profondeur Hoogte/diepte Heighth/depth (mm)	INST. HÖHE Hauteur de montage Installatiehoogte Installation height (mm)	NUTZINHALT Contenu utile Nuttige inhoud Capacity	ZUBEHÖR Accessoires Toebehoren Accessories	ZUBEHÖR SEITE Accessoires speciaux, Page Speciaal toebehoren pagina Special accessories page
A	6618	1800 x 1185	485	630-670	270 l	① ② ④	116-121

HOESCH Systemvariante

MODELL Modèle Mode Model	ART. NR. N° D'article Artikelnummer Article no.	SYSTEMVARIANTE Système bainéo Whirlsystemen Variant of system	INST. HÖHE Hauteur de montage Installatiehoogte Installation height (mm)	POSITION D. AGGREGATE Disposition des éléments techniques Techniekopstelling The aggregate placement					ZUBEHÖR SEITE Accessoires speciaux, Page Speciaal toebehoren pagina Special accessories page		
A	...E	Reviva II	655-695	004	8	-	18	-	-	-	124-125
A	...Z	Laola II	655-695	004	8	-	18	-	-	-	126-127
A	...N	Tergum	655-695	001/002	-	-	-	10	-	-	128

SPECTRA

1400

Eck

D'angle

Hoek

Corner

Version mit angeformter bzw. loser Schürze

Version avec tablier moulé ou amovible

Versie met aangepomd of losse paneel

Version with integrated or loose apron

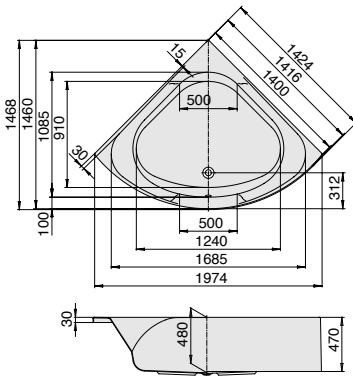

MODELL Modèle Mode Model	ART. NR. N° D'article Artikelnummer Article no.	LÄNGE/BREITE Longueur Et Largeur Lengte En Breedte Length and width (mm)	HÖHE/TIEFE Hauteur/profondeur Hoogte/diepte Height/depth (mm)	INST. HÖHE Hauteur de montage Installatiehoogte Installation height (mm)	NUTZINHALT Contenu utile Nuttige inhoud Capacity	ZUBEHÖR Accessoires Toebehoren Accessories	ZUBEHÖR SEITE Accessoires speciaux, Page Speciaal toebehoren pagina Special accessories page
B	3654	1416	480	630-670	290 l	②④	116-121
C	3655	1424	480	630	290 l	②④	116-121

HOESCH Systemvariante

MODELL Modèle Mode Model	ART. NR. N° D'article Artikelnummer Article no.	SYSTEMVARIANTE Système balnéo Whirlsystemen Variant of system	INST. HÖHE Hauteur de montage Installatiehoogte Installation height (mm)*	POSITION D. AGGREGATE Disposition des éléments techniques Techniekopstelling The aggregate placement					ZUBEHÖR SEITE Accessoires speciaux, Page Speciaal toebehoren pagina Special accessories page			
B/C	...E	Reviva II	650-690	004	6	-	18	4	-	2	-	124-125
B/C	...Z	Laola II	650	004	6	-	18	-	4	-	2	126-127
B/C	...N	Tergum	650	001/002	-	-	-	10	-	-	-	128

i Auch als Einbauvariante erhältlich
/ Également disponible en version encastrée
/ Ook verkrijgbaar als ingebouwde variant
/ Also available as a built-in variant/

SPECTRA

1700 x 1000

Eck

D'angle

Hoek

Corner

Linke Ausführung

Version gauche

Linkse uitvoering

Left hand version

Version mit angeformter bzw. loser Schürze

Version avec tablier moulé ou amovible

Versie met aangepomd of losse paneel

Version with integrated or loose apron

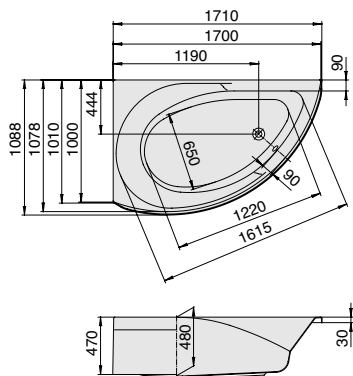

MODELL Modèle Mode Model	ART. NR. N° D'article Artikelnummer Article no.	LÄNGE/BREITE Longueur Et Largeur Lengte En Breedte Length and width (mm)	HÖHE/TIEFE Hauteur/profondeur Hoogte/diepte Height/depth (mm)	INST. HÖHE Hauteur de montage Installatiehoogte Installation height (mm)	NUTZINHALT Contenu utile Nuttige inhoud Capacity	ZUBEHÖR Accessoires Toebehoren Accessories	ZUBEHÖR SEITE Accessoires speciaux, Page Speciaal toebehoren pagina Special accessories page
B	3658	1710 x 1010	480	630-670	200 l	②④	116-121
C	3659	1718 x 1014	480	630	200 l	②④	116-121

HOESCH Systemvariante

MODELL Modèle Mode Model	ART. NR. N° D'article Artikelnummer Article no.	SYSTEMVARIANTE Système balnéo Whirlsystemen Variant of system	INST. HÖHE Hauteur de montage Installatiehoogte Installation height (mm)*	POSITION D. AGGREGATE Disposition des éléments techniques Techniekopstelling The aggregate placement					ZUBEHÖR SEITE Accessoires speciaux, Page Speciaal toebehoren pagina Special accessories page			
B/C	...E	Reviva II	650-690	002	6	-	15	4	-	2	-	124-125
B/C	...Z	Laola II	650-690	002	6	-	15	-	4	-	2	126-127
B/C	...N	Tergum	650-690	002	-	-	-	10	-	-	-	128

i Auch als Einbauvariante erhältlich
/ Également disponible en version encastrée
/ Ook verkrijgbaar als ingebouwde variant
/ Also available as a built-in variant/

SPECTRA

1700 x 1000
Eck

D'angle
Hoek
Corner
Rechte Ausführung
Version droite
Rechtse uitvoering
Right hand version

Version mit angeformter bzw. loser Schürze
Version avec tablier moulé ou amovible
Versie met aangepoemd of losse paneel
Version with integrated or loose apron

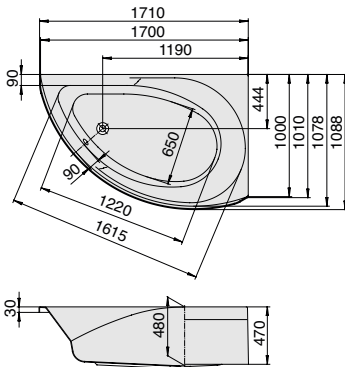

MODELL Modèle Mode Model	ART. NR. N° D'article Artikelnummer Article no.	LÄNGE/BREITE Longueur Et Largeur Lengte En Breedte Length and width (mm)	HÖHE/TIEFE Hauteur/profondeur Hoogte/diepte Height/depth (mm)	INST. HÖHE Hauteur de montage Installatiehoogte Installation height (mm)	NUTZINHALT Contenu utile Nuttige inhoud Capacity	ZUBEHÖR Accessoires Toebehoren Accessories	ZUBEHÖR SEITE Accessoires speciaux, Page Speciaal toebehoren pagina Special accessories page
B	3661	1710 x 1010	480	630-670	200 l	②④	116-121
C	3662	1718 x 1014	480	630	200 l	②④	116-121

HOESCH Systemvariante

MODELL Modèle Mode Model	ART. NR. N° D'article Artikelnummer Article no.	SYSTEMVARIANTE Système balnéo Whirlsystemen Variant of system	INST. HÖHE Hauteur de montage Installatiehoogte Installation height (mm)*	POSITION D. AGGREGATE Disposition des éléments techniques Techniekopstelling The aggregate placement					ZUBEHÖR SEITE Accessoires speciaux, Page Speciaal toebehoren pagina Special accessories page			
B/C	...E	Reviva II	650-690	001	6	-	15	4	-	2	-	124-125
B/C	...Z	Laola II	650-690	001	6	-	15	-	4	-	2	126-127
B/C	...N	Tergum	650-690	001	-	-	-	10	-	-	-	128

i Auch als Einbauvariante erhältlich
/ Également disponible en version encastrée
/ Ook verkrijgbaar als ingebouwde variant
/ Also available as a built-in variant/

HAPPY D.

1800 x 800
Eck

D'angle
Hoek
Corner
Linke Ausführung
Version gauche
Linkse uitvoering
Left hand version

Version mit angeformter Schürze
Version avec tablier moulé
Versie met aangepoemd paneel
Version with integrated apron

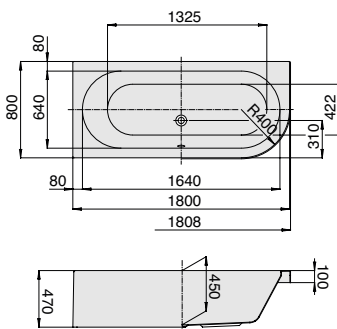

MODELL Modèle Mode Model	ART. NR. N° D'article Artikelnummer Article no.	LÄNGE/BREITE Longueur Et Largeur Lengte En Breedte Length and width (mm)	HÖHE/TIEFE Hauteur/profondeur Hoogte/diepte Height/depth (mm)	INST. HÖHE Hauteur de montage Installatiehoogte Installation height (mm)	NUTZINHALT Contenu utile Nuttige inhoud Capacity	ZUBEHÖR Accessoires Toebehoren Accessories	ZUBEHÖR SEITE Accessoires speciaux, Page Speciaal toebehoren pagina Special accessories page
B	6485	1808 x 808	450	600-640	155 l	②	116-121

HOESCH Systemvariante

MODELL Modèle Mode Model	ART. NR. N° D'article Artikelnummer Article no.	SYSTEMVARIANTE Système balnéo Whirlsystemen Variant of system	INST. HÖHE Hauteur de montage Installatiehoogte Installation height (mm)*	POSITION D. AGGREGATE Disposition des éléments techniques Techniekopstelling The aggregate placement					ZUBEHÖR SEITE Accessoires speciaux, Page Speciaal toebehoren pagina Special accessories page			
B	...E	Reviva II	620-660	002	6	-	17	4	-	2	-	124-125
B	...Z	Laola II	620-660	002	6	-	17	-	4	-	2	126-127
B	...N	Tergum	620-660	002	-	-	-	10	-	-	-	128

i Auch als Einbauvariante erhältlich
/ Également disponible en version encastrée
/ Ook verkrijgbaar als ingebouwde variant
/ Also available as a built-in variant/

HAPPY D.

1808 x 808

Eck

D'angle

Hoek

Corner

Rechte Ausführung

Version droite

Rechtse uitvoering

Right hand version

MODELL Modèle Mode Model	ART. NR. N° D'article Artikelnummer Article no.	LÄNGE/BREITE Longueur/Él Largeur Lengte En Breedte Length and width (mm)	HÖHE/TIEFE Hauteur/profondeur Hoogte/diepte Height/depth (mm)	INST. HÖHE Hauteur de montage Installatiehoogte Installation height (mm)	NUTZINHALT Contenu utile Nuttige inhoud Capacity	ZUBEHÖR Accessoires Toebehoren Accessories	ZUBEHÖR SEITE Accessoires spéciaux, Page Speciaal toebehoren pagina Special accessories page
B	6487	1808 x 808	450	600-640	155 l	②	116-121

Version mit angeformter

Schürze

Version avec tablier moulé

Versie met aangeformd paneel

Version with integrated apron

HOESCH Systemvariante

MODELL Modèle Mode Model	ART. NR. N° D'article Artikelnummer Article no.	SYSTEMVARIANTE Système balnéo Whirlsystemen Variant of system	INST. HÖHE Hauteur de montage Installatiehoogte Installation height (mm)*	POSITION D. AGGREGATE Disposition des éléments techniques Techniekopstelling The aggregate placement					ZUBEHÖR SEITE Accessoires spéciaux, Page Speciaal toebehoren pagina Special accessories page			
BE	Reviva II	620-660	001	6	-	17	4	-	2	-	124-125
BZ	Laola II	620-660	001	6	-	17	-	4	-	2	126-127
BN	Tergum	620-660	001	-	-	-	10	-	-	-	128

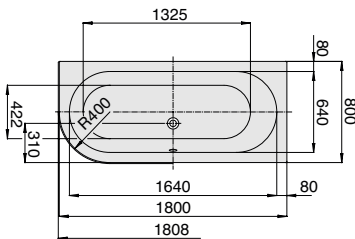

i Auch als Einbauvariante erhältlich
/ Également disponible en version encastrée
/ Ook verkrijgbaar als ingebouwde variant
/ Also available as a built-in variant/

Baignoires
ovales

Vrijstaande
baden

Oval
bathtubs

OVALE BADEWANNEN



FOSTER		
○ 1900 x 980	_____	79
LARGO		
○ 2000 x 1000	_____	80
PHILIPPE STARCK		
○ 1800 x 900 Edition 1	_____	78
PHILIPPE STARCK		
○ 1750 x 800 Edition 2	_____	76
SCELTA		
○ 1900 x 1200	_____	80
SPECTRA		
○ 1700 x 800	_____	76
○ 1800 x 800	_____	77
○ 1800 x 900	_____	77
○ 1900 x 800	_____	78
○ 1900 x 900	_____	79

SPECTRA

1700 x 800

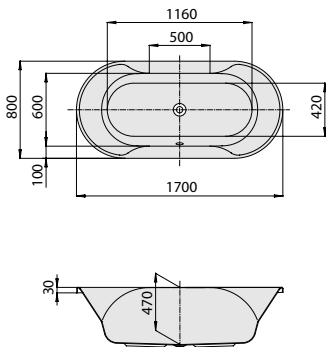

MODELL Modèle Mode Model	ART. NR. N° D'article Artikelnummer Article no.	LÄNGE/BREITE Longueur Et Largeur Lengte En Breedte Length and width (mm)	HÖHE/TIEFE Hauteur/profondeur Hoogte/diepte Heighth/depth (mm)	INST. HÖHE Hauteur de montage Installatiehoogte Installation height (mm)	NUTZINHALT Contenu utile Nuttige inhoud Capacity	ZUBEHÖR Accessoires Toebehoren Accessories	ZUBEHÖR SEITE Accessoires speciaux, Page Speciaal toebehoren pagina Special accessories page
A	6480	1700 x 800	470	615-655	150 l	①②④	116-121

HOESCH Systemvariante

MODELL Modèle Mode Model	ART. NR. N° D'article Artikelnummer Article no.	SYSTEMVARIANTE Système balnéo Whirlsystemen Variant of system	INST. HÖHE Hauteur de montage Installatiehoogte Installation height (mm)	POSITION D. AGGREGATE Disposition des éléments techniques Techniekopstelling The aggregate placement					ZUBEHÖR SEITE Accessoires speciaux, Page Speciaal toebehoren pagina Special accessories page			
A	...E	Reviva II	640-680	004	6	-	16	4	-	2	-	124-125
A	...Z	Laola II	640-680	004	6	-	16	-	4	-	2	126-127
A	...N	Tergum	640-680	001/002	-	-	-	10	-	-	-	128

PHILIPPE STARCK

1750 x 800 Edition 2

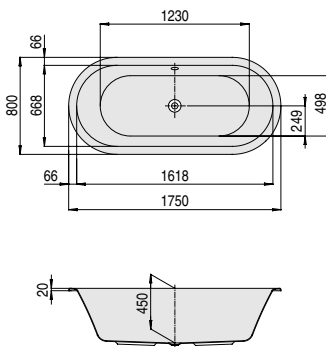

MODELL Modèle Mode Model	ART. NR. N° D'article Artikelnummer Article no.	LÄNGE/BREITE Longueur Et Largeur Lengte En Breedte Length and width (mm)	HÖHE/TIEFE Hauteur/profondeur Hoogte/diepte Heighth/depth (mm)	INST. HÖHE Hauteur de montage Installatiehoogte Installation height (mm)	NUTZINHALT Contenu utile Nuttige inhoud Capacity	ZUBEHÖR Accessoires Toebehoren Accessories	ZUBEHÖR SEITE Accessoires speciaux, Page Speciaal toebehoren pagina Special accessories page
A	6135	1750 x 800	450	595-635	165 l	①②④	116-121

Nicht erhältlich mit Whirlsystem
/ Non disponible avec le système d'hydromassage
/ Niet verkrijgbaar met whirlsystem
/ Not available with a whirl system

SPECTRA

1800 x 800

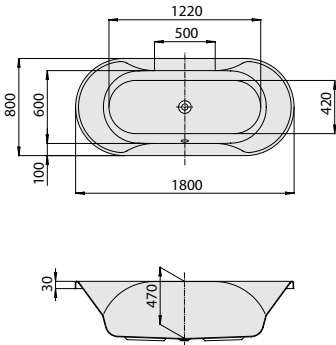

MODELL Modèle Mode Model	ART. NR. N° D'article Artikelnummer Article no.	LÄNGE/BREITE Longueur Et Largeur Lengte En Breedte Length and width (mm)	HÖHE/TIEFE Hauteur/profondeur Hoogte/diepte Height/depth (mm)	INST. HÖHE Hauteur de montage Installatiehoogte Installation height (mm)	NUTZINHALT Contenu utile Nuttige inhoud Capacity	ZUBEHÖR Accessoires Toebehoren Accessories	ZUBEHÖR SEITE Accessoires speciaux, Page Speciaal toebehoren pagina Special accessories page
A	6481	1800 x 800	470	615-655	170 l	①②④	116-121

HOESCH Systemvariante

MODELL Modèle Mode Model	ART. NR. N° D'article Artikelnummer Article no.	SYSTEMVARIANTE Système balnéo Whirlsystemen Variant of system	INST. HÖHE Hauteur de montage Installatiehoogte Installation height (mm)	POSITION D. AGGREGATE Disposition des éléments techniques Techniekopstelling The aggregate placement					ZUBEHÖR SEITE Accessoires speciaux, Page Speciaal toebehoren pagina Special accessories page			
A	...E	Reviva II	640-680	004	6	-	16	4	-	2	-	124-125
A	...Z	Laola II	640-680	004	6	-	16	-	4	-	2	126-127
A	...N	Tergum	640-680	001/002	-	-	-	10	-	-	-	128

SPECTRA

1800 x 900

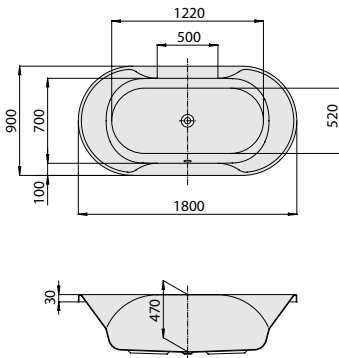

MODELL Modèle Mode Model	ART. NR. N° D'article Artikelnummer Article no.	LÄNGE/BREITE Longueur Et Largeur Lengte En Breedte Length and width (mm)	HÖHE/TIEFE Hauteur/profondeur Hoogte/diepte Height/depth (mm)	INST. HÖHE Hauteur de montage Installatiehoogte Installation height (mm)	NUTZINHALT Contenu utile Nuttige inhoud Capacity	ZUBEHÖR Accessoires Toebehoren Accessories	ZUBEHÖR SEITE Accessoires speciaux, Page Speciaal toebehoren pagina Special accessories page
A	6482	1800 x 900	470	615-655	200 l	①②④	116-121

HOESCH Systemvariante

MODELL Modèle Mode Model	ART. NR. N° D'article Artikelnummer Article no.	SYSTEMVARIANTE Système balnéo Whirlsystemen Variant of system	INST. HÖHE Hauteur de montage Installatiehoogte Installation height (mm)	POSITION D. AGGREGATE Disposition des éléments techniques Techniekopstelling The aggregate placement					ZUBEHÖR SEITE Accessoires speciaux, Page Speciaal toebehoren pagina Special accessories page			
A	...E	Reviva II	640-680	004	6	-	16	4	-	2	-	124-125
A	...Z	Laola II	640-680	004	6	-	16	-	4	-	2	126-127
A	...N	Tergum	640-680	001/002	-	-	-	10	-	-	-	128



PHILIPPE STARCK

1800 x 900 Edition 1

DE Wannenrandarmaturen können auf der ebenen Fläche am Wannenrand positioniert werden.

FR La robinetterie sur gorge peut être positionnée sur le bord plat de la baignoire.

NL Het kraanwerk kan op de vlakke badrand gemonteerd worden.

EN Rim-mounted fittings can be placed on the positioned on a flat surface on the edge of the bathtub.

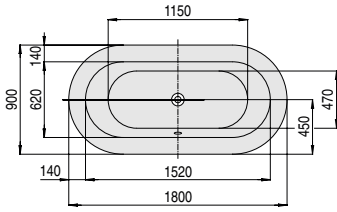

MODELL Modèle Mode Model	ART. NR. N° D'article Artikelnummer Article no.	LÄNGE/BREITE Longueur Et Largeur Lengte En Breedte Length and width (mm)	HÖHE/TIEFE Hauteur/profondeur Hoogte/diepte Height/depth (mm)	INST. HÖHE Hauteur de montage Installatiehoogte Installation height (mm)	NUTZINHALT Contenu utile Nuttige inhoud Capacity	ZUBEHÖR Accessoires Toebehoren Accessories	ZUBEHÖR SEITE Accessoires speciaux, Page Speciaal toebehoren pagina Special accessories page
A	6020	1800 x 900	440	585-625	125 l	①②④	116-121

Nicht erhältlich mit Whirlsystem
/ Non disponible avec le système d'hydromassage
/ Niet verkrijgbaar met whirlsysteem
/ Not available with a whirl system

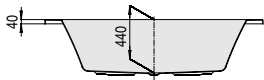

SPECTRA

1900 x 800

MODELL Modèle Mode Model	ART. NR. N° D'article Artikelnummer Article no.	LÄNGE/BREITE Longueur Et Largeur Lengte En Breedte Length and width (mm)	HÖHE/TIEFE Hauteur/profondeur Hoogte/diepte Height/depth (mm)	INST. HÖHE Hauteur de montage Installatiehoogte Installation height (mm)	NUTZINHALT Contenu utile Nuttige inhoud Capacity	ZUBEHÖR Accessoires Toebehoren Accessories	ZUBEHÖR SEITE Accessoires speciaux, Page Speciaal toebehoren pagina Special accessories page
A	6483	1900 x 800	470	615-655	190 l	①②④	116-121

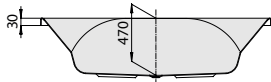
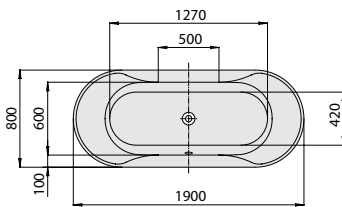

HOESCH Systemvariante

MODELL Modèle Mode Model	ART. NR. N° D'article Artikelnummer Article no.	SYSTEMVARIANTE Système bainéo Whirlsystemen Variant of system	INST. HÖHE Hauteur de montage Installatiehoogte Installation height (mm)	POSITION D. AGGREGATE Disposition des éléments techniques Techniekopstelling The aggregate placement					ZUBEHÖR SEITE Accessoires speciaux, Page Speciaal toebehoren pagina Special accessories page			
A	...E	Reviva II	640-680	004	6	-	16	4	-	2	-	124-125
A	...Z	Laola II	640-680	004	6	-	16	-	4	-	2	126-127
A	...N	Tergum	640-680	001/002	-	-	-	10	-	-	-	128

SPECTRA

1900 x 900

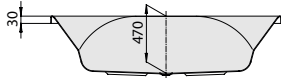
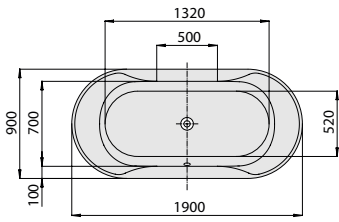

MODELL Modèle Mode Model	ART. NR. N° D'article Artikelnummer Article no.	LÄNGE/BREITE Longueur Et Largeur Lengte En Breedte Length and width (mm)	HÖHE/TIEFE Hauteur/profondeur Hoogte/diepte Heighth/depth (mm)	INST. HÖHE Hauteur de montage Installatiehoogte Installation height (mm)	NUTZINHALT Contenu utile Nuttige inhoud Capacity	ZUBEHÖR Accessoires Toebehoren Accessories	ZUBEHÖR SEITE Accessoires speciaux, Page Speciaal toebehoren pagina Special accessories page
A	6626	1900 x 900	470	615-655	220 l	①②④	116-121

HOESCH Systemvariante

MODELL Modèle Mode Model	ART. NR. N° D'article Artikelnummer Article no.	SYSTEMVARIANTE Système balnéo Whirlsystemen Variant of system	INST. HÖHE Hauteur de montage Installatiehoogte Installation height (mm)	POSITION D. AGGREGATE Disposition des éléments techniques Techniekopstelling The aggregate placement					ZUBEHÖR SEITE Accessoires speciaux, Page Speciaal toebehoren pagina Special accessories page			
A	...E	Reviva II	640-680	004	6	-	16	4	-	2	-	124-125
A	...Z	Laola II	640-680	004	6	-	16	-	4	-	2	126-127
A	...N	Tergum	640-680	001/002	-	-	-	10	-	-	-	128

FOSTER

1900 x 980

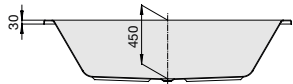
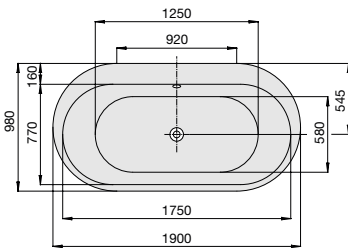

DE Wannenrandarmaturen können auf der ebenen Fläche am Wannenrand positioniert werden.

FR La robinetterie sur gorge peut être positionnée sur le bord plat de la baignoire.

NL Het kraanwerk kan op de vlakke badrand gemonteerd worden.

EN Rim-mounted fittings can be placed on the positioned on a flat surface on the edge of the bathtub.

MODELL Modèle Mode Model	ART. NR. N° D'article Artikelnummer Article no.	LÄNGE/BREITE Longueur Et Largeur Lengte En Breedte Length and width (mm)	HÖHE/TIEFE Hauteur/profondeur Hoogte/diepte Heighth/depth (mm)	INST. HÖHE Hauteur de montage Installatiehoogte Installation height (mm)	NUTZINHALT Contenu utile Nuttige inhoud Capacity	ZUBEHÖR Accessoires Toebehoren Accessories	ZUBEHÖR SEITE Accessoires speciaux, Page Speciaal toebehoren pagina Special accessories page
A	6476	1900 x 980	450	595-635	200 l	①②④	116-121

Nicht erhältlich mit Whirlsystem
/ Non disponible avec le système d'hydromassage
/ Niet verkrijgbaar met whirlsystem
/ Not available with a whirl system

SCELTA

1900 x 1200

DE Wannengriffe oder Wannenrandarmaturen können auf der ebenen Fläche am Wannenrand positioniert werden.

FR Les poignées ou la robinetterie sur gorge peuvent-être positionnées sur le bord plat de la baignoire.

NL Badgrepen of kranen kunnen op het effen vlak aan de badrand worden geplaatst.

EN Tub grips or tub rim fittings can be installed on the level area of the tub rim.

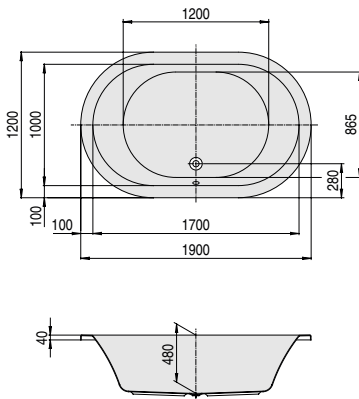

MODELL	ART. NR.	LÄNGE/BREITE	HÖHE/TIEFE	INST. HÖHE	NUTZINHALT	ZUBEHÖR	ZUBEHÖR SEITE
Modèle Mode Model	N° D'article Artikelnummer Article no.	Longueur Et Largeur Lengte En Breedte Length and width (mm)	Hauteur/profondeur Hoogte/diepte Height/depth (mm)	Hauteur de montage Installatiehoogte Installation height (mm)	Contenu utile Nuttige inhoud Capacity	Accessoires Toebehoren Accessories	Accessoires speciaux, Page Speciaal toebehoren pagina Special accessories page
A	3679	1900 x 1200	480	625-665	325 l	①②④	116-121

HOESCH Systemvariante

MODELL	ART. NR.	SYSTEMVARIANTE	INST. HÖHE	POSITION D. AGGREGATE					ZUBEHÖR SEITE			
Modèle Mode Model	N° D'article Artikelnummer Article no.	Système balnéo Whirlsystemen Variant of system	Hauteur de montage Installatiehoogte Installation height (mm)	Disposition des éléments techniques Techniekopstelling The aggregate placement	<input checked="" type="checkbox"/>	<input checked="" type="checkbox"/>	<input checked="" type="checkbox"/>	<input checked="" type="checkbox"/>	Accessoires speciaux, Page Speciaal toebehoren pagina Special accessories page			
AE	Reviva II	650-690	004	6	-	20	4	-	2	-	124-125
AZ	Laola II	650-690	004	6	-	20	-	4	-	2	126-127
AN	Tergum	650-690	001/002	-	-	-	10	-	-	-	128

LARGO

2000 x 1000

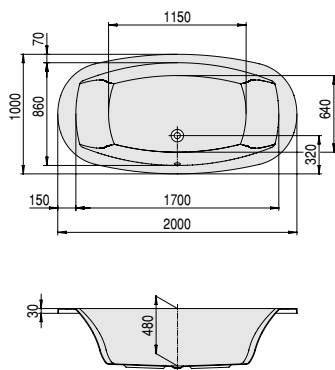

MODELL	ART. NR.	LÄNGE/BREITE	HÖHE/TIEFE	INST. HÖHE	NUTZINHALT	ZUBEHÖR	ZUBEHÖR SEITE
Modèle Mode Model	N° D'article Artikelnummer Article no.	Longueur Et Largeur Lengte En Breedte Length and width (mm)	Hauteur/profondeur Hoogte/diepte Height/depth (mm)	Hauteur de montage Installatiehoogte Installation height (mm)	Contenu utile Nuttige inhoud Capacity	Accessoires Toebehoren Accessories	Accessoires speciaux, Page Speciaal toebehoren pagina Special accessories page
A	3695	2000 x 1000	480	625-665	220 l	①②④	116-121

HOESCH Systemvariante

MODELL	ART. NR.	SYSTEMVARIANTE	INST. HÖHE	POSITION D. AGGREGATE					ZUBEHÖR SEITE			
Modèle Mode Model	N° D'article Artikelnummer Article no.	Système balnéo Whirlsystemen Variant of system	Hauteur de montage Installatiehoogte Installation height (mm)	Disposition des éléments techniques Techniekopstelling The aggregate placement	<input checked="" type="checkbox"/>	<input checked="" type="checkbox"/>	<input checked="" type="checkbox"/>	<input checked="" type="checkbox"/>	Accessoires speciaux, Page Speciaal toebehoren pagina Special accessories page			
AE	Reviva II	650-690	004	6	-	17	4	-	2	-	124-125
AZ	Laola II	650-690	004	6	-	17	-	4	-	2	126-127
AN	Tergum	650-690	001/002	-	-	-	10	-	-	-	128



HALBRUNDE/ VORWAND BADEWANNEN

Baignoires
Demi Rondes
ou Contre
Cloison

Muurmodellen

Semicircular
bathtubs



HAPPY D.
1800 x 800

82

SPECTRA
1700 x 800

82

SPECTRA

1700 x 800

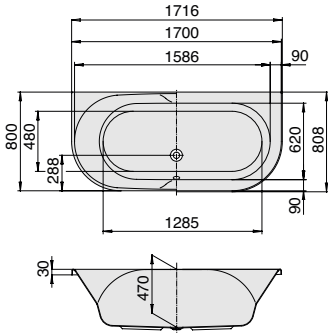

MODELL Modèle Mode Model	ART. NR. N° D'article Artikelnummer Article no.	LÄNGE/BREITE Longueur Et Largeur Lengte En Breedte Length and width (mm)	HÖHE/TIEFE Hauteur/profondeur Hoogte/diepte Height/depth (mm)	INST. HÖHE Hauteur de montage Installatiehoogte Installation height (mm)	NUTZINHALT Contenu utile Nuttige inhoud Capacity	ZUBEHÖR Accessoires Toebehoren Accessories	ZUBEHÖR SEITE Accessoires speciaux, Page Speciaal toebehoren pagina Special accessories page
A	3663	1700 x 800	480	625-665	180 l	①②④	116-121

HOESCH Systemvariante

MODELL Modèle Mode Model	ART. NR. N° D'article Artikelnummer Article no.	SYSTEMVARIANTE Système balnéo Whirlsystemen Variant of system	INST. HÖHE Hauteur de montage Installatiehoogte Installation height (mm)	POSITION D. AGGREGATE Disposition des éléments techniques Techniekopstelling The aggregate placement					ZUBEHÖR SEITE Accessoires speciaux, Page Speciaal toebehoren pagina Special accessories page			
A	...E	Reviva II	640-680	004	6	-	17	4	-	2	-	124-125
A	...Z	Laola II	640-680	004	6	-	17	-	4	-	2	126-127
A	...N	Tergum	640-680	002	-	-	-	10	-	-	-	128

i Auch als Version mit Schürze verfügbar
siehe Seite 70
/ Également disponible en Monolithe
(avec tablier fixe) voir page 70
/ Ook verkrijgbaar als versie met schort
zie pagina 70
/ Also available as version with apron
see page 70

HAPPY D.

1800 x 800

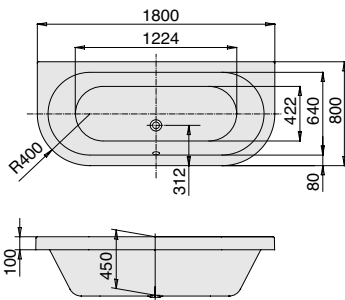

MODELL Modèle Mode Model	ART. NR. N° D'article Artikelnummer Article no.	LÄNGE/BREITE Longueur Et Largeur Lengte En Breedte Length and width (mm)	HÖHE/TIEFE Hauteur/ profondeur Hoogte/diepte Height/depth (mm)	INST. HÖHE Hauteur de montage Installatiehoogte Installation height (mm)	NUTZINHALT Contenu utile Nuttige inhoud Capacity	ZUBEHÖR Accessoires Toebehoren Accessories	ZUBEHÖR SEITE Accessoires speciaux, Page Speciaal toebehoren pagina Special accessories page
A	6180	1800 x 800	450	595-635	140 l	①②④	116-121

HOESCH Systemvariante

MODELL Modèle Mode Model	ART. NR. N° D'article Artikelnummer Article no.	SYSTEMVARIANTE Système balnéo Whirlsystemen Variant of system	INST. HÖHE Hauteur de montage Installatiehoogte Installation height (mm)	POSITION D. AGGREGATE Disposition des éléments techniques Techniekopstelling The aggregate placement					ZUBEHÖR SEITE Accessoires speciaux, Page Speciaal toebehoren pagina Special accessories page			
A	...E	Reviva II	620-660	004	6	-	17	4	-	2	-	124-125
A	...Z	Laola II	620-660	004	6	-	17	-	4	-	2	126-127
A	...N	Tergum	620-660	001/002	-	-	-	10	-	-	-	128

i Auch als Version mit Schürze verfügbar
siehe Seite 71
/ Également disponible en Monolithe
(avec tablier fixe) voir page 71
/ Ook verkrijgbaar als versie met schort
zie pagina 71
/ Also available as version with apron
see page 71



RECHTECK BADEWANNEN

Baignoires
rectangulaires

Rechthoekige
baden

Rectangular
bathtubs



FOSTER		
<input type="checkbox"/> 1600 x 700	_____	85
<input type="checkbox"/> 1700 x 700	_____	86
<input type="checkbox"/> 1700 x 750	_____	87
<input type="checkbox"/> 1800 x 800	_____	91
<input type="checkbox"/> 1900 x 900	_____	95
LARGO		
<input type="checkbox"/> 1700 x 750	_____	87
<input type="checkbox"/> 1700 x 800	_____	89
<input type="checkbox"/> 1700 x 900	_____	90
<input type="checkbox"/> 1800 x 800	_____	92
<input type="checkbox"/> 1900 x 800	_____	94
<input type="checkbox"/> 1900 x 900	_____	96
<input type="checkbox"/> 2000 x 1400	_____	97
MILA		
<input type="checkbox"/> 1500 x 700	_____	84
<input type="checkbox"/> 1600 x 700	_____	84
<input type="checkbox"/> 1700 x 700	_____	85
<input type="checkbox"/> 1700 x 750	_____	86
<input type="checkbox"/> 1700 x 800	_____	89
<input type="checkbox"/> 1800 x 800	_____	91
SANTEE		
<input type="checkbox"/> 1900 x 1200	_____	97
SCELTA		
<input type="checkbox"/> 1800 x 800	_____	92
<input type="checkbox"/> 1800 x 900	_____	94
<input type="checkbox"/> 1900 x 800	_____	95
SPECTRA		
<input type="checkbox"/> 1700 x 750	_____	88
<input type="checkbox"/> 1700 x 800	_____	90
<input type="checkbox"/> 1800 x 800	_____	93
THASOS		
<input type="checkbox"/> 1700 x 750	_____	88
<input type="checkbox"/> 1800 x 800	_____	93
<input type="checkbox"/> 2000 x 1000	_____	96

MILA

1500 x 700

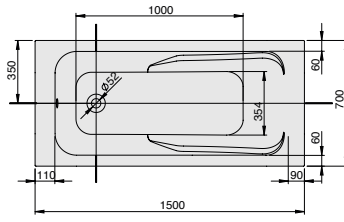

MODELL Modèle Mode Model	ART. NR. N° D'article Artikelnummer Article no.	LÄNGE/BREITE Longueur Et Largeur Lengte En Breedte Length and width (mm)	HÖHE/TIEFE Hauteur/profondeur Hoogte/diepte Height/depth (mm)	INST. HÖHE Hauteur de montage Installatiehoogte Installation height (mm)	NUTZINHALT Contenu utile Nuttige inhoud Capacity	ZUBEHÖR Accessoires Toebehoren Accessories	ZUBEHÖR SEITE Accessoires speciaux, Page Speciaal toebehoren pagina Special accessories page
A	3712	1500 x 700	450	595-635	90 l	①②④	116-121

Nicht erhältlich mit Whirlsystem
 / Non disponible avec le système d'hydromassage
 / Niet verkrijgbaar met whirlsysteem
 / Not available with a whirl system

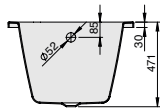
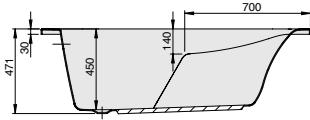

MILA

1600 x 700

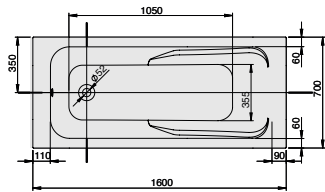

MODELL Modèle Mode Model	ART. NR. N° D'article Artikelnummer Article no.	LÄNGE/BREITE Longueur Et Largeur Lengte En Breedte Length and width (mm)	HÖHE/TIEFE Hauteur/profondeur Hoogte/diepte Height/depth (mm)	INST. HÖHE Hauteur de montage Installatiehoogte Installation height (mm)	NUTZINHALT Contenu utile Nuttige inhoud Capacity	ZUBEHÖR Accessoires Toebehoren Accessories	ZUBEHÖR SEITE Accessoires speciaux, Page Speciaal toebehoren pagina Special accessories page
A	3713	1600 x 700	450	595-635	105 l	①②④	116-121

Nicht erhältlich mit Whirlsystem
 / Non disponible avec le système d'hydromassage
 / Niet verkrijgbaar met whirlsysteem
 / Not available with a whirl system

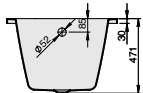
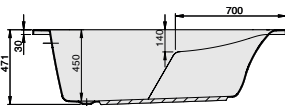

FOSTER

1600 x 700

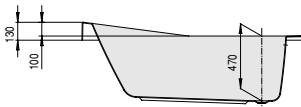
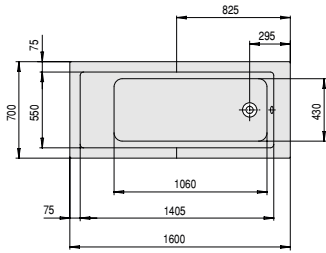

MODELL	ART. NR.	LÄNGE/BREITE	HÖHE/TIEFE	INST. HÖHE	NUTZINHALT	ZUBEHÖR	ZUBEHÖR SEITE
Modèle	N° D'article	Longueur Et Largeur	Hauteur/profondeur	Hauteur de montage	Contenu utile	Accessoires	Accessoires speciaux, Page
Mode	Artikelnummer	Lengte En Breedte	Hoogte/diepte	Installatiehoogte	Nuttige inhoud	Toebehoren	Speciaal toebehoren pagina
Model	Article no.	Length and width	Height/depth	Installation height	Capacity	Accessories	Special accessories page
A	6647	1600 x 700	470	615-655	130 l	①②④	116-121

Nicht erhältlich mit Whirlsystem
 / Non disponible avec le système d'hydromassage
 / Niet verkrijgbaar met whirlsysteem
 / Not available with a whirl system

MILA

1700 x 700

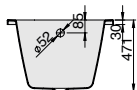
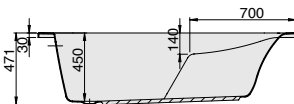
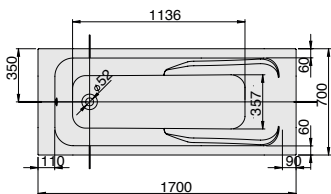

MODELL	ART. NR.	LÄNGE/BREITE	HÖHE/TIEFE	INST. HÖHE	NUTZINHALT	ZUBEHÖR	ZUBEHÖR SEITE
Modèle	N° D'article	Longueur Et Largeur	Hauteur/profondeur	Hauteur de montage	Contenu utile	Accessoires	Accessoires speciaux, Page
Mode	Artikelnummer	Lengte En Breedte	Hoogte/diepte	Installatiehoogte	Nuttige inhoud	Toebehoren	Speciaal toebehoren pagina
Model	Article no.	Length and width	Height/depth	Installation height	Capacity	Accessories	Special accessories page
A	3714	1700 x 700	450	595-635	117 l	①②④	116-121

Nicht erhältlich mit Whirlsystem
 / Non disponible avec le système d'hydromassage
 / Niet verkrijgbaar met whirlsysteem
 / Not available with a whirl system

FOSTER

1700 x 700

DE Wannendarmaturen können auf der ebenen Fläche am Fußende positioniert werden.

FR La robinetterie sur gorge peut être positionnée sur la surface plane du bord (côté des pieds) de la baignoire.

NL Kraanwerk voor badrandmontage kan op het platte vlak van de Badrand, aan het voeteneind, geplaatst worden

EN Rim-mounted fittings can be placed on the positioned on a flat surface on the edge of the bathtub.

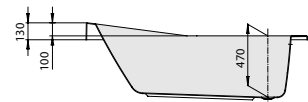
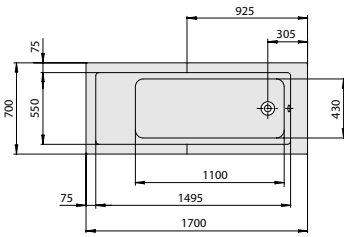

MODELL	ART. NR.	LÄNGE/BREITE	HÖHE/TIEFE	INST. HÖHE	NUTZINHALT	ZUBEHÖR	ZUBEHÖR SEITE
Modèle Mode Model	N° D'article Artikelnummer Article no.	Longueur Et Largeur Lengte En Breedte Length and width (mm)	Hauteur/ profondeur Hoogte/diepte Height/depth (mm)	Hauteur de montage Installatiehoogte Installation height (mm)	Contenu utile Nuttige inhoud Capacity	Accessoires Toebehoren Accessories	Accessoires speciaux, Page Speciaal toebehoren pagina Special accessories page
A	6646	1700 x 700	470	615-655	150 l	①②④	116-121

Nicht erhältlich mit Whirlsystem
 / Non disponible avec le système d'hydromassage
 / Niet verkrijgbaar met whirlsysteem
 / Not available with a whirl system



MILA

1700 x 750

MODELL	ART. NR.	LÄNGE/BREITE	HÖHE/TIEFE	INST. HÖHE	NUTZINHALT	ZUBEHÖR	ZUBEHÖR SEITE
Modèle Mode Model	N° D'article Artikelnummer Article no.	Longueur Et Largeur Lengte En Breedte Length and width (mm)	Hauteur/ profondeur Hoogte/diepte Height/depth (mm)	Hauteur de montage Installatiehoogte Installation height (mm)	Contenu utile Nuttige inhoud Capacity	Accessoires Toebehoren Accessories	Accessoires speciaux, Page Speciaal toebehoren pagina Special accessories page
A	3715	1700 x 750	450	595-635	138 l	①②④	116-121

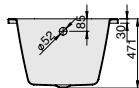
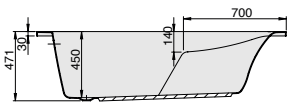
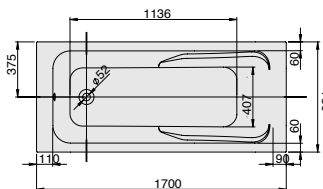

Nicht erhältlich mit Whirlsystem
 / Non disponible avec le système d'hydromassage
 / Niet verkrijgbaar met whirlsysteem
 / Not available with a whirl system



FOSTER

1700 x 750

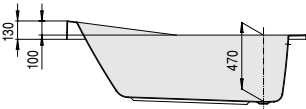
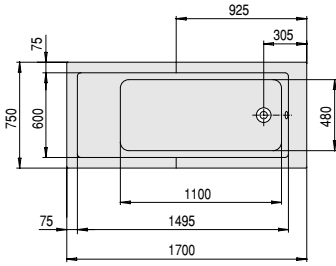

DE Wannenrandarmaturen können auf der ebenen Fläche am Fußende positioniert werden.

FR La robinetterie sur gorge peut être positionnée sur la surface plane du bord (côté des pieds) de la baignoire.

NL Kraanwerk voor badrandmontage kan op het platte vlak van de Badrand, aan het voeteneind, geplaatst worden

EN Rim-mounted fittings can be placed on the positioned on a flat surface on the edge of the bathtub.

MODELL	ART. NR.	LÄNGE/BREITE	HÖHE/TIEFE	INST. HÖHE	NUTZINHALT	ZUBEHÖR	ZUBEHÖR SEITE
Modèle	N° D'article	Longueur Et Largeur	Hauteur/profondeur	Hauteur de montage	Contenu utile	Accessoires	Accessoires speciaux, Page
Mode	Artikelnummer	Lengte En Breedte	Hoogte/diepte	Installatiehoogte	Nuttige inhoud	Toebehoren	Speciaal toebehoren pagina
Model	Article no.	Length and width (mm)	Height/depth (mm)	Installation height (mm)	Capacity	Accessories	Special accessories page
A	6629	1700 x 750	470	615-655	175 l	①②④	116-121

Nicht erhältlich mit Whirlsystem
 / Non disponible avec le système d'hydromassage
 / Niet verkrijgbaar met whirlsystem
 / Not available with a whirl system



LARGO

1700 x 750

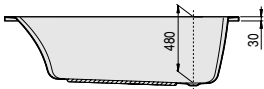
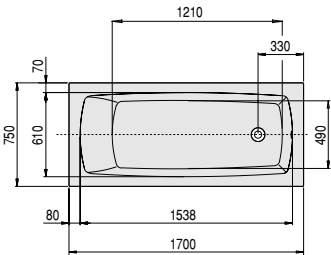

MODELL	ART. NR.	LÄNGE/BREITE	HÖHE/TIEFE	INST. HÖHE	NUTZINHALT	ZUBEHÖR	ZUBEHÖR SEITE
Modèle	N° D'article	Longueur Et Largeur	Hauteur/profondeur	Hauteur de montage	Contenu utile	Accessoires	Accessoires speciaux, Page
Mode	Artikelnummer	Lengte En Breedte	Hoogte/diepte	Installatiehoogte	Nuttige inhoud	Toebehoren	Speciaal toebehoren pagina
Model	Article no.	Length and width (mm)	Height/depth (mm)	Installation height (mm)	Capacity	Accessories	Special accessories page
A	3707	1700 x 750	480	625-665	180 l	①②④	116-121

HOESCH Systemvariante

MODELL	ART. NR.	SYSTEMVARIANTE	INST. HÖHE	POSITION D. AGGREGATE	ZUBEHÖR SEITE							
Modèle	N° D'article	Système bainéo	Hauteur de montage	Disposition des éléments techniques	Accessoires speciaux, Page							
Mode	Artikelnummer	Whirlsystemen	Installatiehoogte	Techniekopstelling	Speciaal toebehoren pagina							
Model	Article no.	Variant of system	Installation height (mm)	The aggregate placement	Special accessories page							
A	...E	Reviva II	650-690	001/002	6	-	14	4	-	2	-	124-125
A	...Z	Laola II	650-690	001/002	6	-	14	-	4	-	2	126-127
A	...N	Tergum	650-690	001/002	-	-	-	10	-	-	-	128



SPECTRA

1700 x 750

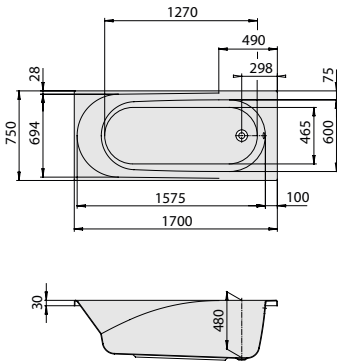

MODELL Modèle Mode Model	ART. NR. N° D'article Artikelnummer Article no.	LÄNGE/BREITE Longueur Et Largeur Lengte En Breedte Length and width (mm)	HÖHE/TIEFE Hauteur/profondeur Hoogte/diepte Height/depth (mm)	INST. HÖHE Hauteur de montage Installatiehoogte Installation height (mm)	NUTZINHALT Contenu utile Nuttige inhoud Capacity	ZUBEHÖR Accessoires Toebehoren Accessories	ZUBEHÖR SEITE Accessoires speciaux, Page Speciaal toebehoren pagina Special accessories page
A	3650	1700 x 750	480	625-665	150 l	①②④	116-121

HOESCH Systemvariante

MODELL Modèle Mode Model	ART. NR. N° D'article Artikelnummer Article no.	SYSTEMVARIANTE Système balnéo Whirlsystemen Variant of system	INST. HÖHE Hauteur de montage Installatiehoogte Installation height (mm)	POSITION D. AGGREGATE Disposition des éléments techniques Techniekopstelling The aggregate placement					ZUBEHÖR SEITE Accessoires speciaux, Page Speciaal toebehoren pagina Special accessories page			
A	...E	Reviva II	650-690	001/002	6	-	14	4	-	2	-	124-125
A	...Z	Laola II	650-690	001/002	6	-	14	-	4	-	2	126-127
A	...N	Tergum	650-690	001/002	-	-	-	10	-	-	-	128

THASOS

1700 x 750

DE Wannengriffe oder Wannenrandarmaturen können auf der ebenen Fläche am Wannenrand positioniert werden.
Badewanne inkl. weißer Ablaufabdeckung
Ablaufabdeckung auch in Chrom erhältlich.

NL Badgrepen of kranen kunnen op het effen vlak aan de badrand worden geplaatst.
Baden incl. Afdekking in wit;
ook verkrijgbaar in chroom

FR Les poignées ou la robinetterie sur gorge peuvent être positionnées sur le bord plat de la baignoire.
Baignoire, cache bonde en blanc inclus,
également disponible en chromé

EN Tub grips or tub rim fittings can be installed on the level area of the tub rim.
Bathtub including drain cover in white, also available in chrome.

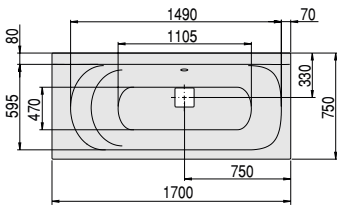

MODELL Modèle Mode Model	ART. NR. N° D'article Artikelnummer Article no.	LÄNGE/BREITE Longueur Et Largeur Lengte En Breedte Length and width (mm)	HÖHE/TIEFE Hauteur/profondeur Hoogte/diepte Height/depth (mm)	INST. HÖHE Hauteur de montage Installatiehoogte Installation height (mm)	NUTZINHALT Contenu utile Nuttige inhoud Capacity	ZUBEHÖR Accessoires Toebehoren Accessories	ZUBEHÖR SEITE Accessoires speciaux, Page Speciaal toebehoren pagina Special accessories page
A	3744	1700 x 750	490	635-675	190 l	①②④	116-121

HOESCH Systemvariante

MODELL Modèle Mode Model	ART. NR. N° D'article Artikelnummer Article no.	SYSTEMVARIANTE Système balnéo Whirlsystemen Variant of system	INST. HÖHE Hauteur de montage Installatiehoogte Installation height (mm)	POSITION D. AGGREGATE Disposition des éléments techniques Techniekopstelling The aggregate placement					ZUBEHÖR SEITE Accessoires speciaux, Page Speciaal toebehoren pagina Special accessories page			
A	...E	Reviva II	680-720	002	6	-	13	4	-	2	-	124-125
A	...Z	Laola II	680-720	002	6	-	13	-	4	-	2	126-127
A	...N	Tergum	680-720	002	-	-	-	10	-	-	-	127

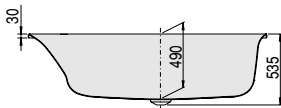

MILA

1700 x 800

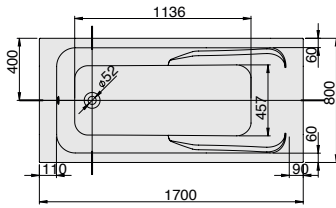

MODELL Modèle Model	ART. NR. N° D'article Artikelnummer Article no.	LÄNGE/BREITE Longueur Et Largeur Lengte En Breedte Length and width (mm)	HÖHE/TIEFE Hauteur/profondeur Hoogte/diepte Height/depth (mm)	INST. HÖHE Hauteur de montage Installatiehoogte Installation height (mm)	NUTZINHALT Contenu utile Nuttige inhoud Capacity	ZUBEHÖR Accessoires Toebehoren Accessories	ZUBEHÖR SEITE Accessoires speciaux, Page Speciaal toebehoren pagina Special accessories page
A	3716	1700 x 800	450	595-635	158 l	①②④	116-121

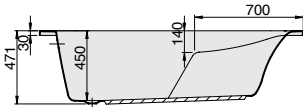

Nicht erhältlich mit Whirlsystem
/ Non disponible avec le système d'hydromassage
/ Niet verkrijgbaar met whirlsystem
/ Not available with a whirl system

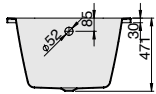

LARGO

1700 x 800

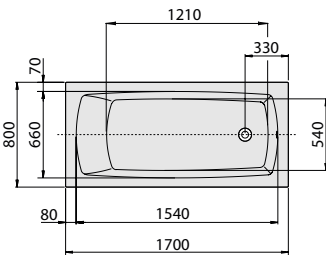

MODELL Modèle Model	ART. NR. N° D'article Artikelnummer Article no.	LÄNGE/BREITE Longueur Et Largeur Lengte En Breedte Length and width (mm)	HÖHE/TIEFE Hauteur/profondeur Hoogte/diepte Height/depth (mm)	INST. HÖHE Hauteur de montage Installatiehoogte Installation height (mm)	NUTZINHALT Contenu utile Nuttige inhoud Capacity	ZUBEHÖR Accessoires Toebehoren Accessories	ZUBEHÖR SEITE Accessoires speciaux, Page Speciaal toebehoren pagina Special accessories page
A	3708	1700 x 800	480	625-665	190 l	①②④	116-121

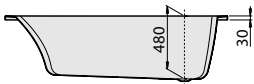

HOESCH Systemvariante

MODELL Modèle Model	ART. NR. N° D'article Artikelnummer Article no.	SYSTEMVARIANTE Système balnéo Whirlsystemen Variant of system	INST. HÖHE Hauteur de montage Installatiehoogte Installation height (mm)	POSITION D. AGGREGATE Disposition des éléments techniques Techniekopstelling The aggregate placement					ZUBEHÖR SEITE Accessoires speciaux, Page Speciaal toebehoren pagina Special accessories page			
A	...E	Reviva II	650-690	001/002	6	-	14	4	-	2	-	124-125
A	...Z	Laola II	650-690	001/002	6	-	14	-	4	-	2	126-127
A	...N	Tergum	650-690	001/002	-	-	-	10	-	-	-	128

SPECTRA

1700 x 800
mit Duschzone
avec coin douche
met douchezone
with shower area

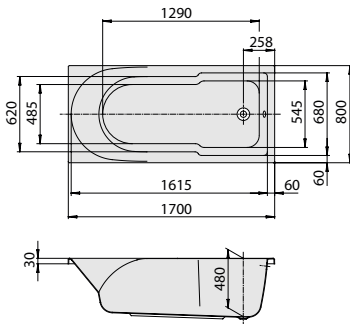

MODELL Modèle Model	ART. NR. N° D'article Artikelnummer Article no.	LÄNGE/BREITE Longueur Et Largeur Lengte En Breedte Length and width (mm)	HÖHE/TIEFE Hauteur/profondeur Hoogte/diepte Heigh/depth (mm)	INST. HÖHE Hauter de montage Installatiehoogte Installation height (mm)	NUTZINHALT Contenu utile Nuttige inhoud Capacity	ZUBEHÖR Accessoires Toebehoren Accessories	ZUBEHÖR SEITE Accessoires speciaux, Page Speciaal toebehoren pagina Special accessories page
A	3665	1700 x 800	480	625-665	210 l	①②④	116-121

HOESCH Systemvariante

MODELL Modèle Model	ART. NR. N° D'article Artikelnummer Article no.	SYSTEMVARIANTE Système balnéo Whirlsystemen Variant of system	INST. HÖHE Hauter de montage Installatiehoogte Installation height (mm)	POSITION D. AGGREGATE Disposition des éléments techniques Techniekopstelling The aggregate placement					ZUBEHÖR SEITE Accessoires speciaux, Page Speciaal toebehoren pagina Special accessories page			
A	...E	Reviva II	650-690	001/002	6	-	14	4	-	2	-	124-125
A	...Z	Laola II	650-690	001/002	6	-	14	-	4	-	2	126-127
A	...N	Tergum	650-690	001/002	-	-	-	10	-	-	-	128

LARGO

1700 x 900

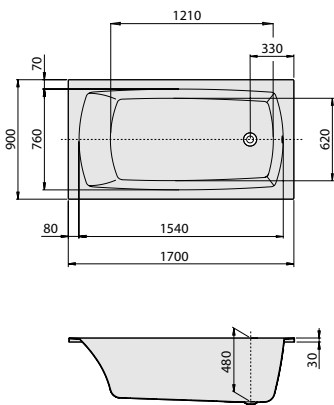

MODELL Modèle Model	ART. NR. N° D'article Artikelnummer Article no.	LÄNGE/BREITE Longueur Et Largeur Lengte En Breedte Length and width (mm)	HÖHE/TIEFE Hauteur/profondeur Hoogte/diepte Heigh/depth (mm)	INST. HÖHE Hauter de montage Installatiehoogte Installation height (mm)	NUTZINHALT Contenu utile Nuttige inhoud Capacity	ZUBEHÖR Accessoires Toebehoren Accessories	ZUBEHÖR SEITE Accessoires speciaux, Page Speciaal toebehoren pagina Special accessories page
A	3709	1700 x 900	480	625-665	210 l	①②④	116-121

HOESCH Systemvariante

MODELL Modèle Model	ART. NR. N° D'article Artikelnummer Article no.	SYSTEMVARIANTE Système balnéo Whirlsystemen Variant of system	INST. HÖHE Hauter de montage Installatiehoogte Installation height (mm)	POSITION D. AGGREGATE Disposition des éléments techniques Techniekopstelling The aggregate placement					ZUBEHÖR SEITE Accessoires speciaux, Page Speciaal toebehoren pagina Special accessories page			
A	...E	Reviva II	650-690	001/002	6	-	14	4	-	2	-	124-125
A	...Z	Laola II	650-690	001/002	6	-	14	-	4	-	2	126-127
A	...N	Tergum	650-690	001/002	-	-	-	10	-	-	-	128

MILA

1800 x 800

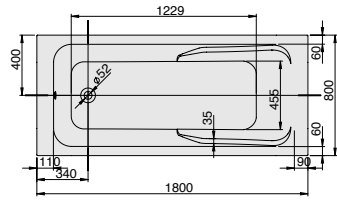

MODELL Modèle Model	ART. NR. N° D'article Artikelnummer Article no.	LÄNGE/BREITE Longueur Et Largeur Lengte En Breedte Length and width (mm)	HÖHE/TIEFE Hauteur/profondeur Hoogte/diepte Height/depth (mm)	INST. HÖHE Hauteur de montage Installatiehoogte Installation height (mm)	NUTZINHALT Contenu utile Nuttige inhoud Capacity	ZUBEHÖR Accessoires Toebehoren Accessories	ZUBEHÖR SEITE Accessoires speciaux, Page Speciaal toebehoren pagina Special accessories page
A	3717	1800 x 800	450	595-635	176 l	①②④	116-121

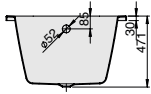
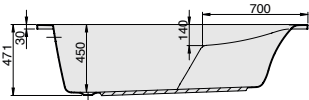

Nicht erhältlich mit Whirlsystem
 / Non disponible avec le système d'hydromassage
 / Niet verkrijgbaar met whirlsystem
 / Not available with a whirl system

FOSTER

1800 x 800

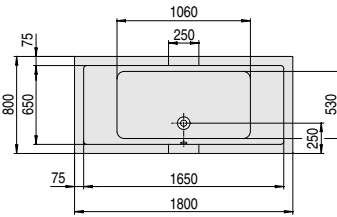

MODELL Modèle Model	ART. NR. N° D'article Artikelnummer Article no.	LÄNGE/BREITE Longueur Et Largeur Lengte En Breedte Length and width (mm)	HÖHE/TIEFE Hauteur/profondeur Hoogte/diepte Height/depth (mm)	INST. HÖHE Hauteur de montage Installatiehoogte Installation height (mm)	NUTZINHALT Contenu utile Nuttige inhoud Capacity	ZUBEHÖR Accessoires Toebehoren Accessories	ZUBEHÖR SEITE Accessoires speciaux, Page Speciaal toebehoren pagina Special accessories page
A	6628	1800 x 800	470	615-655	190 l	①②④	116-121

Nicht erhältlich mit Whirlsystem
 / Non disponible avec le système d'hydromassage
 / Niet verkrijgbaar met whirlsystem
 / Not available with a whirl system

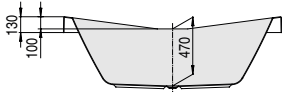

LARGO

1800 x 800

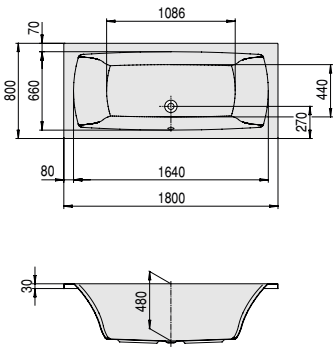
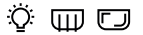

MODELL Modèle Mode Model	ART. NR. N° D'article Artikelnummer Article no.	LÄNGE/BREITE Longueur Et Largeur Lengte En Breedte Length and width (mm)	HÖHE/TIEFE Hauteur/profondeur Hoogte/diepte Height/depth (mm)	INST. HÖHE Hauteur de montage Installatiehoogte Installation height (mm)	NUTZINHALT Contenu utile Nuttige inhoud Capacity	ZUBEHÖR Accessoires Toebehoren Accessories	ZUBEHÖR SEITE Accessoires speciaux, Page Speciaal toebehoren pagina Special accessories page
A	3696	1800 x 800	480	625-665	180 l	①②④	116-121

HOESCH Systemvariante

MODELL Modèle Mode Model	ART. NR. N° D'article Artikelnummer Article no.	SYSTEMVARIANTE Système bainéo Whirlsystemen Variant of system	INST. HÖHE Hauteur de montage Installatiehoogte Installation height (mm)	POSITION D. AGGREGATE Disposition des éléments techniques Techniekopstelling The aggregate placement					ZUBEHÖR SEITE Accessoires speciaux, Page Speciaal toebehoren pagina Special accessories page			
A	...E	Reviva II	650-690	004	6	-	13	4	-	2	-	124-125
A	...Z	Laola II	650-690	004	6	-	13	-	4	-	2	126-127
A	...N	Tergum	650-690	001/002	-	-	-	10	-	-	-	128

i Bei der Bestellung einer Badewanne mit 10 mm Schnittkante geben Sie bitte „xS“ an das Ende der Artikelnummer.
/ En cas de commande d'une baignoire avec un bord coupé de 10 mm, veuillez ajouter „xS“ au numéro d'index.
/ Bij de bestelling van een badkuip met 10 mm snijvlak, dit astublieft aangeven met xS aan het einde van de artikelnummer
/ In case of order a bathtub with a 10 mm cutting edge, please put „xS“ at the end of the article number.

SONDERZUBEHÖR

Bain dans un design spécial
Speciale uitvoering
Special version

ART. NR.

N° D'article
Artikelnummer
Article no.

Aufpreis für das Schneiden einer 10mm Schnittkante
/ Supplément pour la coupe d'un bord de 10 mm un bord coupé
/ Meerprijs voor het snijden van een 10mm snijvlak
/ Surcharge for cutting the edge to 10mm

xS

SCELTA

1800 x 800

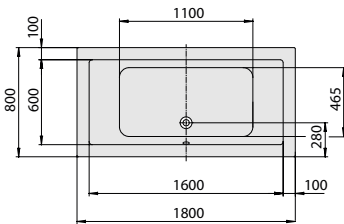

MODELL Modèle Mode Model	ART. NR. N° D'article Artikelnummer Article no.	LÄNGE/BREITE Longueur Et Largeur Lengte En Breedte Length and width (mm)	HÖHE/TIEFE Hauteur/profondeur Hoogte/diepte Height/depth (mm)	INST. HÖHE Hauteur de montage Installatiehoogte Installation height (mm)	NUTZINHALT Contenu utile Nuttige inhoud Capacity	ZUBEHÖR Accessoires Toebehoren Accessories	ZUBEHÖR SEITE Accessoires speciaux, Page Speciaal toebehoren pagina Special accessories page
A	3669	1800 x 800	480	625-665	195 l	①②④	116-121

HOESCH Systemvariante

MODELL Modèle Mode Model	ART. NR. N° D'article Artikelnummer Article no.	SYSTEMVARIANTE Système bainéo Whirlsystemen Variant of system	INST. HÖHE Hauteur de montage Installatiehoogte Installation height (mm)	POSITION D. AGGREGATE Disposition des éléments techniques Techniekopstelling The aggregate placement					ZUBEHÖR SEITE Accessoires speciaux, Page Speciaal toebehoren pagina Special accessories page			
A	...E	Reviva II	650-690	004	6	-	17	4	-	2	-	124-125
A	...Z	Laola II	650-690	004	6	-	17	-	4	-	2	126-127
A	...N	Tergum	650-690	001/002	-	-	-	10	-	-	-	128

SPECTRA

1800 x 800

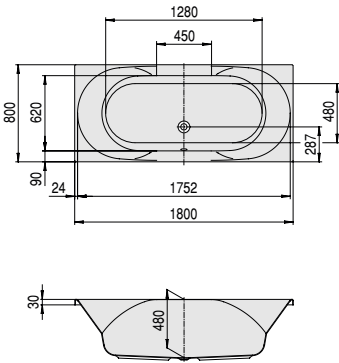

MODELL Modèle Made Model	ART. NR. N° D'article Artikelnummer Article no.	LÄNGE/BREITE Longueur/ Largeur Lengte En Breedte Length and width (mm)	HÖHE/TIEFE Hauteur/ profondeur Hoogte/ diepte Height/ depth (mm)	INST. HÖHE Hauteur de montage Installatiehoogte Installation height (mm)	NUTZINHALT Contenu utile Nuttige inhoud Capacity	ZUBEHÖR Accessoires Toebehoren Accessories	ZUBEHÖR SEITE Accessoires spéciaux, Page Speciaal toebehoren pagina Special accessories page
A	3651	1800 x 800	480	625-665	170 l	①②④	116-121

HOESCH Systemvariante

MODELL Modèle Made Model	ART. NR. N° D'article Artikelnummer Article no.	SYSTEMVARIANTE Système balnéo Whirlsystemen Variant of system	INST. HÖHE Hauteur de montage Installatiehoogte Installation height (mm)	POSITION D. AGGREGATE Disposition des éléments techniques Techniekopstelling The aggregate placement					ZUBEHÖR SEITE Accessoires spéciaux, Page Speciaal toebehoren pagina Special accessories page			
A	...E	Reviva II	650-690	004	6	-	17	4	-	2	-	124-125
A	...Z	Laola II	650-690	004	6	-	17	-	4	-	2	126-127
A	...N	Tergum	650-690	001/002	-	-	-	10	-	-	-	128

Bei der Bestellung einer Badewanne mit 10 mm Schnittkante geben Sie bitte „xS“ an das Ende der Artikelnummer.
/ En cas de commande d'une baignoire avec un bord coupé de 10 mm, veuillez ajouter „xS“ au numéro d'index.
/ Bij de bestelling van een badkuip met 10 mm snijvlak, dit astublieft aangeven met xS aan het einde van de artikelnummer
/ In case of order a bathtub with a 10 mm cutting edge, please put „xS“ at the end of the article number.

SONDERZUBEHÖR

Bain dans un design spécial
Speciale uitvoering
Special version

ART. NR.

N° D'article
Artikelnummer
Article no.

Aufpreis für das Schneiden einer 10mm Schnittkante

/ Supplément pour la coupe d'un bord de 10 mm un bord coupé
/ Meerprijs voor het snijden van een 10mm snijvlak
/ Surcharge for cutting the edge to 10mm

xS

THASOS

1800 x 800

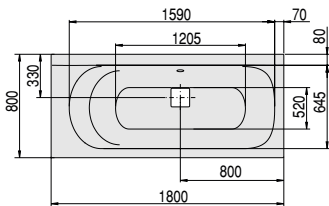

DE Wannengriffe oder Wannenrandarmaturen können auf der ebenen Fläche am Wannenrand positioniert werden.
Badewanne inkl. weißer Ablaufabdeckung
Ablaufabdeckung auch in Chrom erhältlich.
NL Badgrepen of kranen kunnen op het effen vlak aan de badrand worden geplaatst.
Baden incl. Afdekking in wit;
ook verkrijgbaar in chroom

FR Les poignées ou la robinetterie sur gorgepeuvent-être positionnées sur le bord plat de la baignoire.
Baignoire, cache bonde en blanc inclus,
également disponible en chromé

EN Tub grips or tub rim fittings can be installed on the level area of the tub rim.
Bathtub including drain cover in white, also available in chrome.



MODELL Modèle Made Model	ART. NR. N° D'article Artikelnummer Article no.	LÄNGE/BREITE Longueur/ Largeur Lengte En Breedte Length and width (mm)	HÖHE/TIEFE Hauteur/ profondeur Hoogte/ diepte Height/ depth (mm)	INST. HÖHE Hauteur de montage Installatiehoogte Installation height (mm)	NUTZINHALT Contenu utile Nuttige inhoud Capacity	ZUBEHÖR Accessoires Toebehoren Accessories	ZUBEHÖR SEITE Accessoires spéciaux, Page Speciaal toebehoren pagina Special accessories page
A	3741	1800 x 800	490	635-675	183 l	①②④	116-121

HOESCH Systemvariante

MODELL Modèle Made Model	ART. NR. N° D'article Artikelnummer Article no.	SYSTEMVARIANTE Système balnéo Whirlsystemen Variant of system	INST. HÖHE Hauteur de montage Installatiehoogte Installation height (mm)	POSITION D. AGGREGATE Disposition des éléments techniques Techniekopstelling The aggregate placement					ZUBEHÖR SEITE Accessoires spéciaux, Page Speciaal toebehoren pagina Special accessories page			
A	...E	Reviva II	680-720	002	6	-	13	4	-	2	-	124-125
A	...Z	Laola II	680-720	002	6	-	13	-	4	-	2	126-127
A	...N	Tergum	680-720	002	-	-	-	10	-	-	-	128

SCELTA

1800 x 900

DE Wannengriffe oder Wannenrandarmaturen können auf der ebenen Fläche am Wannenrand positioniert werden.

FR Les poignées ou la robinetterie sur gorge peuvent être positionnées sur le bord plat de la baignoire.

NL Badgrepen of kranen kunnen op het effen vlak aan de badrand worden geplaatst.

EN Tub grips or tub rim fittings can be installed on the level area of the tub rim.

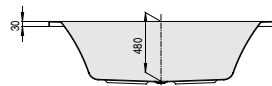
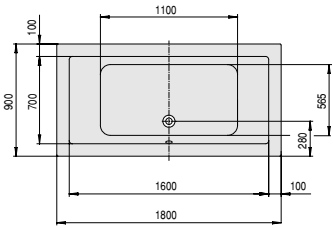

MODELL	ART. NR.	LÄNGE/BREITE	HÖHE/TIEFE	INST. HÖHE	NUTZINHALT	ZUBEHÖR	ZUBEHÖR SEITE
Modèle Mode Model	N° D'article Artikelnummer Article no.	Longueur Et Largeur Lengte En Breedte Length and width (mm)	Hauteur/profondeur Hoogte/diepte Height/depth (mm)	Hauteur de montage Installatiehoogte Installation height (mm)	Contenu utile Nuttige inhoud Capacity	Accessoires Toebehoren Accessories	Accessoires speciaux, Page Speciaal toebehoren pagina Special accessories page
A	3671	1800 x 900	480	625-665	225 l	①②④	116-121

HOESCH Systemvariante

MODELL	ART. NR.	SYSTEMVARIANTE	INST. HÖHE	POSITION D. AGGREGATE					ZUBEHÖR SEITE			
Modèle Mode Model	N° D'article Artikelnummer Article no.	Système balnéo Whirlsystemen Variant of system	Hauteur de montage Installatiehoogte Installation height (mm)	Disposition des éléments techniques Techniekopstelling The aggregate placement					Accessoires speciaux, Page Speciaal toebehoren pagina Special accessories page			
A	...E	Reviva II	650-690	004	6	-	17	4	-	2	-	124-125
A	...Z	Laola II	650-690	004	6	-	17	-	4	-	2	126-127
A	...N	Tergum	650-690	001/002	-	-	-	10	-	-	-	128

LARGO

1900 x 800

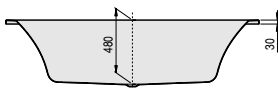
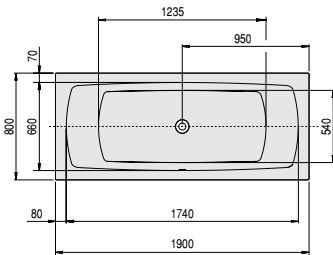

MODELL	ART. NR.	LÄNGE/BREITE	HÖHE/TIEFE	INST. HÖHE	NUTZINHALT	ZUBEHÖR	ZUBEHÖR SEITE
Modèle Mode Model	N° D'article Artikelnummer Article no.	Longueur Et Largeur Lengte En Breedte Length and width (mm)	Hauteur/profondeur Hoogte/diepte Height/depth (mm)	Hauteur de montage Installatiehoogte Installation height (mm)	Contenu utile Nuttige inhoud Capacity	Accessoires Toebehoren Accessories	Accessoires speciaux, Page Speciaal toebehoren pagina Special accessories page
A	3710	1900 x 800	480	625-665	225 l	①②④	116-121

HOESCH Systemvariante

MODELL	ART. NR.	SYSTEMVARIANTE	INST. HÖHE	POSITION D. AGGREGATE					ZUBEHÖR SEITE			
Modèle Mode Model	N° D'article Artikelnummer Article no.	Système balnéo Whirlsystemen Variant of system	Hauteur de montage Installatiehoogte Installation height (mm)	Disposition des éléments techniques Techniekopstelling The aggregate placement					Accessoires speciaux, Page Speciaal toebehoren pagina Special accessories page			
A	...E	Reviva II	650-690	004	6	-	16	4	-	2	-	124-125
A	...Z	Laola II	650-690	004	6	-	16	-	4	-	2	126-127
A	...N	Tergum	650-690	001/002	-	-	-	10	-	-	-	128

SCELTA

1900 x 800

DE Wannengriffe oder Wannenrandarmaturen können auf der ebenen Fläche am Wannenrand positioniert werden.

FR Les poignées ou la robinetterie sur gorge peuvent être positionnées sur le bord plat de la baignoire.

NL Badgrepen of kranen kunnen op het effen vlak aan de badrand worden geplaatst.

EN Tub grips or tub rim fittings can be installed on the level area of the tub rim.

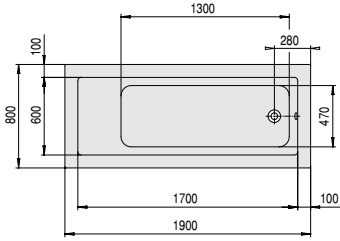

MODELL Modèle Mode Model	ART. NR. N° D'article Artikelnummer Article no.	LÄNGE/BREITE Longueur Et Largeur Lengte En Breedte Length and width (mm)	HÖHE/TIEFE Hauteur/profondeur Hoogte/diepte Height/depth (mm)	INST. HÖHE Hauteur de montage Installatiehoogte Installation height (mm)	NUTZINHALT Contenu utile Nuttige inhoud Capacity	ZUBEHÖR Accessoires Toebehoren Accessories	ZUBEHÖR SEITE Accessoires speciaux, Page Speciaal toebehoren pagina Special accessories page
A	3670	1900 x 800	480	625-665	205 l	①②④	116-121

HOESCH Systemvariante

MODELL Modèle Mode Model	ART. NR. N° D'article Artikelnummer Article no.	SYSTEMVARIANTE Système balnéo Whirlsystemen Variant of system	INST. HÖHE Hauteur de montage Installatiehoogte Installation height (mm)	POSITION D. AGGREGATE Disposition des éléments techniques Techniekopstelling The aggregate placement					ZUBEHÖR SEITE Accessoires speciaux, Page Speciaal toebehoren pagina Special accessories page			
A	...E	Reviva II	650-690	001/002	6	-	14	4	-	2	-	124-125
A	...Z	Laola II	650-690	001/002	6	-	14	-	4	-	2	126-127
A	...N	Tergum	650-690	001/002	-	-	-	10	-	-	-	128

FOSTER

1900 x 900

MODELL Modèle Mode Model	ART. NR. N° D'article Artikelnummer Article no.	LÄNGE/BREITE Longueur Et Largeur Lengte En Breedte Length and width (mm)	HÖHE/TIEFE Hauteur/profondeur Hoogte/diepte Height/depth (mm)	INST. HÖHE Hauteur de montage Installatiehoogte Installation height (mm)	NUTZINHALT Contenu utile Nuttige inhoud Capacity	ZUBEHÖR Accessoires Toebehoren Accessories	ZUBEHÖR SEITE Accessoires speciaux, Page Speciaal toebehoren pagina Special accessories page
A	6697	1900 x 900	470	615-655	225 l	①②④	116-121

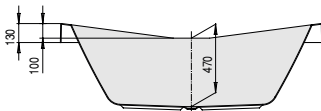
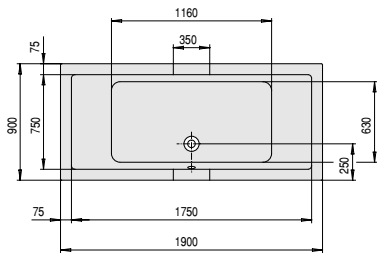

Nicht erhältlich mit Whirlsystem
/ Non disponible avec le système d'hydromassage
/ Niet verkrijgbaar met whirlsystem
/ Not available with a whirl system



LARGO

1900 x 900

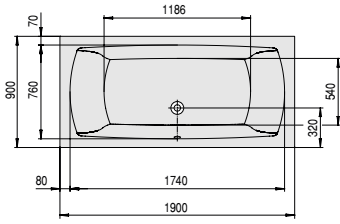

MODELL Modèle Mode Model	ART. NR. N° D'article Artikelnummer Article no.	LÄNGE/BREITE Longueur Et Largeur Lengte En Breedte Length and width (mm)	HÖHE/TIEFE Hauteur/profondeur Hoogte/diepte Height/depth (mm)	INST. HÖHE Hauteur de montage Installatiehoogte Installation height (mm)	NUTZINHALT Contenu utile Nuttige inhoud Capacity	ZUBEHÖR Accessoires Toebehoren Accessories	ZUBEHÖR SEITE Accessoires speciaux, Page Speciaal toebehoren pagina Special accessories page
A	3691	1900 x 900	480	625-665	210 l	①②④	116-121

HOESCH Systemvariante

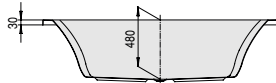

MODELL Modèle Mode Model	ART. NR. N° D'article Artikelnummer Article no.	SYSTEMVARIANTE Système balnéo Whirlsystemen Variant of system	INST. HÖHE Hauteur de montage Installatiehoogte Installation height (mm)	POSITION D. AGGREGATE Disposition des éléments techniques Techniekopstelling The aggregate placement					ZUBEHÖR SEITE Accessoires speciaux, Page Speciaal toebehoren pagina Special accessories page
A	...E	Reviva II	650-690	004	6 -	17	4 -	2 -	124-125
A	...Z	Laola II	650-690	004	6 -	17	- 4 -	2	126-127
A	...N	Tergum	650-690	001/002	- -	-	10 -	- -	128

THASOS

2000 x 1000

DE Wannenrandarmaturen können auf der ebenen Fläche am Wannenrand positioniert werden. inkl. Ablaufdeckel in Weiß.

FR La robinetterie sur gorge peut être positionnée sur le bord plat de la baignoire. cache bonde en blanc inclus

NL Het kraanwerk kan op de vlakke badrand gemonteerd worden. incl. Afdekking in wit

EN Rim-mounted fittings can be placed on the positioned on a flat surface on the edge of the bathtub. Drain cover in white included.

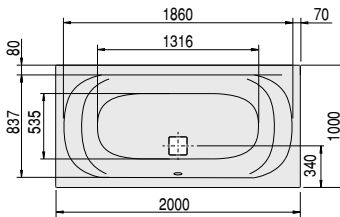

MODELL Modèle Mode Model	ART. NR. N° D'article Artikelnummer Article no.	LÄNGE/BREITE Longueur Et Largeur Lengte En Breedte Length and width (mm)	HÖHE/TIEFE Hauteur/profondeur Hoogte/diepte Height/depth (mm)	INST. HÖHE Hauteur de montage Installatiehoogte Installation height (mm)	NUTZINHALT Contenu utile Nuttige inhoud Capacity	ZUBEHÖR Accessoires Toebehoren Accessories	ZUBEHÖR SEITE Accessoires speciaux, Page Speciaal toebehoren pagina Special accessories page
A	3742	2000 x 1000	490	635-675	277 l	①②④	116-121

HOESCH Systemvariante

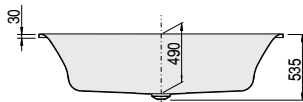

MODELL Modèle Mode Model	ART. NR. N° D'article Artikelnummer Article no.	SYSTEMVARIANTE Système balnéo Whirlsystemen Variant of system	INST. HÖHE Hauteur de montage Installatiehoogte Installation height (mm)	POSITION D. AGGREGATE Disposition des éléments techniques Techniekopstelling The aggregate placement					ZUBEHÖR SEITE Accessoires speciaux, Page Speciaal toebehoren pagina Special accessories page
A	...E	Reviva II	680-720	004	6 -	14	4 -	2 -	124-125
A	...Z	Laola II	680-720	004	6 -	14	- 4 -	2	126-127
A	...N	Tergum	680-720	001/002	- -	-	10 -	- -	128

SANTEE

1900 x 1200

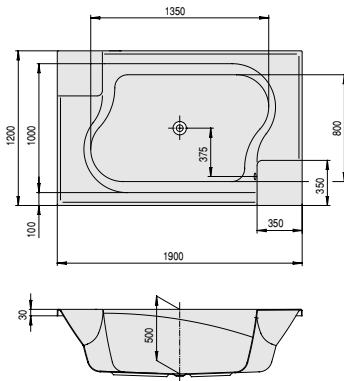

i Wegen besonderer Wassertiefe sind Ab- und Überlaufgarnituren mit überlangem Schaft vorzusehen
 / En raison de la profondeur de la baignoire, il est recommandé de prévoir des accessoires à tige allongée
 / Vanwege de specifieke diepte van de baden moet het badgarnituur van extra lange pijpen worden voorzien
 / Due to extraordinary tub depth fittings with extended shaft have to be provided.

Nutzzinhalte: Wassermenge bis zum Überlauf inkl. zwei 75kg schweren Personen (ca. 150l)
 / Capacité utile : volume d'eau jusqu'au trop-plein, y compris deux personnes de 75 kg (approx. 150 l)
 / Nuttige capaciteit: watervolume tot aan de overloop incl. twee personen met een gewicht van 75 kg (ca. 150l)
 / Capacity: amount of water up to the overflow including two people weighing 75kg (approx. 150l)

DE Wannengriffe oder Wannenrandarmaturen können auf der ebenen Fläche am Wannenrand positioniert werden.

FR Les poignées ou la robinetterie sur gorge peuvent être positionnées sur le bord plat de la baignoire.

NL Badgrepen of kranen kunnen op het effen vlak aan de badrand worden geplaatst.

EN Tub grips or tub rim fittings can be installed on the level area of the tub rim.



MODELL Modèle Mode Model	ART. NR. N° D'article Artikelnummer Article no.	LÄNGE/BREITE Longueur Et Largeur Lengte En Breedte Length and width (mm)	HÖHE/TIEFE Hauteur/profondeur Hoogte/diepte Height/depth (mm)	INST. HÖHE Hauteur de montage Installatiehoogte Installation height (mm)	NUTZINHALT Contenu utile Nuttige inhoud Capacity	ZUBEHÖR SEITE Accessoires spéciaux, Page Speciaal toebehoren pagina Special accessories page
A	6652	1900 x 1200	500	645-685	370 l	116-121

HOESCH Systemvariante

MODELL Modèle Mode Model	ART. NR. N° D'article Artikelnummer Article no.	SYSTEMVARIANTE Système balnéo Whirlsystemen Variant of system	INST. HÖHE Hauteur de montage Installatiehoogte Installation height (mm)	POSITION D. AGGREGATE Disposition des éléments techniques Techniekopstelling The aggregate placement	ZUBEHÖR SEITE Accessoires spéciaux, Page Speciaal toebehoren pagina Special accessories page
A	...E	Reviva II	670	4 - 22	8 - 4 - 124-125
A	...Z	Laola II	670	6* - 22	8 - 4 - 126-127
A	...N	Tergum	670	- - - 10	- - - 128
A	...V	Tergum for two	670	- - - 20	- - - 128

SONDERZUBEHÖRZUR BADEWANNE SANTEE

Accessoires spéciaux baignoires Santee
 Speciaal toebehoren aan Santee
 Special accessories for Santee

ART. NR.
N° D'article
Artikelnummer
Article no.

Spezial Wannenfüße
 Pieds spéciaux pour baignoires
 Speciaal onderstel
 Special base frame

690954

* Bei Erweiterung durch Sonderzubehör (8 Rücken- und 4 Fußdüsen) sind nur 4 Whirldüsen serienmäßig eingebaut.
 / Lors du choix d'une extension par l'équipement spécial (8 buses dorsales et 4 buses plantaires) seulement 4 buses de massage seront installées de série.
 / Bij uitbreiding door toebehoren (8 rug- en 4 voelensproeiers) zijn er slechts 4 whirlsproeiers seriematig ingebouwd.
 / By extending the standard through special accessory (8 back- and 4 feet jets), standard includes 4 whirl jets only.

LARGO

2000 x 1400

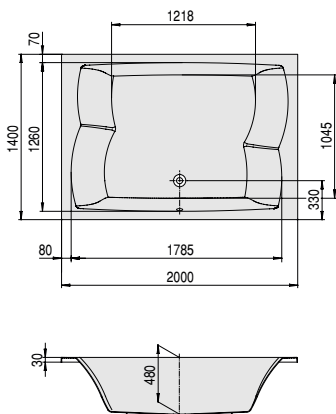

i Nutzzinhalte: Wassermenge bis zum Überlauf inkl. zwei 75kg schweren Personen (ca. 150l)
 / Capacité utile : volume d'eau jusqu'au trop-plein, y compris deux personnes de 75 kg (approx. 150 l)
 / Nuttige capaciteit: watervolume tot aan de overloop incl. twee personen met een gewicht van 75 kg (ca. 150l)
 / Capacity: amount of water up to the overflow including two people weighing 75kg (approx. 150l)

MODELL Modèle Mode Model	ART. NR. N° D'article Artikelnummer Article no.	LÄNGE/BREITE Longueur Et Largeur Lengte En Breedte Length and width (mm)	HÖHE/TIEFE Hauteur/profondeur Hoogte/diepte Height/depth (mm)	INST. HÖHE Hauteur de montage Installatiehoogte Installation height (mm)	NUTZINHALT Contenu utile Nuttige inhoud Capacity	ZUBEHÖR Accessoires Toebehoren Accessories	ZUBEHÖR SEITE Accessoires spéciaux, Page Speciaal toebehoren pagina Special accessories page
A	3692	2000 x 1400	480	625-665	470 l	①②④	116-121

HOESCH Systemvariante

MODELL Modèle Mode Model	ART. NR. N° D'article Artikelnummer Article no.	SYSTEMVARIANTE Système balnéo Whirlsystemen Variant of system	INST. HÖHE Hauteur de montage Installatiehoogte Installation height (mm)	POSITION D. AGGREGATE Disposition des éléments techniques Techniekopstelling The aggregate placement	ZUBEHÖR SEITE Accessoires spéciaux, Page Speciaal toebehoren pagina Special accessories page
A	...E	Reviva II	650-690	4 - 23	8 - 4 - 124-125
A	...Z	Laola II	650-690	6* - 23	8 - 4 - 126-127
A	...N	Tergum	650-690	001/002	10 - - - 128
A	...V	Tergum for two	650-690	004	20 - - - 128

* Bei Erweiterung durch Sonderzubehör (8 Rücken- und 4 Fußdüsen) sind nur 4 Whirldüsen serienmäßig eingebaut.
 / Lors du choix d'une extension par l'équipement spécial (8 buses dorsales et 4 buses plantaires) seulement 4 buses de massage seront installées de série.
 / Bij uitbreiding door toebehoren (8 rug- en 4 voelensproeiers) zijn er slechts 4 whirlsproeiers seriematig ingebouwd.
 / By extending the standard through special accessory (8 back- and 4 feet jets), standard includes 4 whirl jets only.

TRAPEZ BADEWANNEN

Baignoires
trapézoïdale

Trapezium
baden



Trapezoidal
bathtubs



LARGO

	1800 x 1300 (L)	102
	1800 x 1300 (R)	102
	1800 x 1400 (L)	103
	1800 x 1400 (R)	103

SPECTRA

	1800 x 1200 (L)	101
	1800 x 1200 (R)	101

THASOS

	1500 x 1000 (L)	99
	1500 x 1000 (R)	99
	1750 x 1100 (L)	100
	1750 x 1100 (R)	100

THASOS

1500 x 1000
Linke Ausführung
 Version gauche
 Linkse uitvoering
 Left hand version

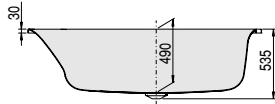
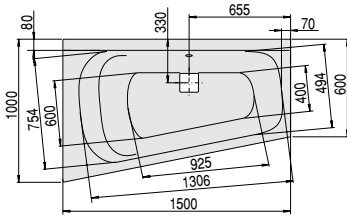

i Wannenträger von der Firma Schedel nur noch mit 8 cm Überstand
 / Poutre de baignoire de la société Schedel seulement avec projection de 8 cm
 / Badonderstel van de firma Schedel alleen nog maar met 8 cm verhoging
 / Bathtub support from the Schedel company only with 8 cm supernatant

Achtung: Schedel Wannenträger zu dieser Wanne mit Überstand. Bitte bei Schedel anfragen.
 / Support de baignoire „Schedel“ pour cette baignoire et avec débordement. Veuillez vous renseigner auprès de Schedel.
 / Attention: Schedel tub steun voor deze kuip met overhang. Vraag het aan Schedel.
 / Attention: Schedel tub for this tub with overhang. Please contact Schedel.

DE Wannengriffe oder Wannenrandarmaturen können auf der ebenen Fläche am Wannenrand positioniert werden.
 Badewanne inkl. weißer Ablaufabdeckung
 Ablaufabdeckung auch in Chrom erhältlich.

NL Badgrepen of kranen kunnen op het effen vlak aan de badrand worden geplaatst.
 Baden incl. Afdekking in wit; ook verkrijgbaar in chroom.

FR Les poignées ou la robinetterie sur gorgepeuvent-êre positionnées sur le bord plat de la baignoire.
 Baignoire, cache bonde en blanc inclus, également disponible en chromé.

EN Tub grips or tub rim fittings can be installed on the level area of the tub rim. Bathtub including drain cover in white, also available in chrome.



MODELL	ART. NR.	LÄNGE/BREITE	HÖHE/TIEFE	INST. HÖHE	NUTZINHALT	ZUBEHÖR	ZUBEHÖR SEITE
Modèle Mode Model	N° D'article Artikelnummer Article no.	Longueur Et Largeur Lengte En Breedte Length and width (mm)	Hauteur/profondeur Hoogte/diepte Height/depth (mm)	Hauteur de montage Installatiehoogte Installation height (mm)	Contenu utile Nuttige inhoud Capacity	Accessoires Toebehoren Accessories	Accessoires speciaux, Page Speciaal toebehoren pagina Special accessories page
A	3745	1500 x 1000	490	635-675	200 l	①②④	116-121

HOESCH Systemvariante

MODELL	ART. NR.	SYSTEMVARIANTE	INST. HÖHE	POSITION D. AGGREGATE	ZUBEHÖR SEITE							
Modèle Mode Model	N° D'article Artikelnummer Article no.	Système balnéo Whirlsystemen Variant of system	Hauteur de montage Installatiehoogte Installation height (mm)	Disposition des éléments techniques Techniekopstelling The aggregate placement					Accessoires speciaux, Page Speciaal toebehoren pagina Special accessories page			
A	...E	Reviva II	680-720	002	6	-	13	4	-	2	-	124-125
A	...Z	Laola II	680-720	002	6	-	13	-	4	-	2	126-127
A	...N	Tergum	680-720	002	-	-	-	10	-	-	-	127

THASOS

1500 x 1000
Rechte Ausführung
 Version droite
 Rechse uitvoering
 Right hand version

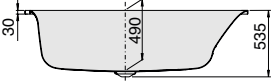
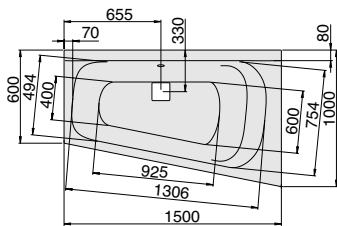

i Wannenträger von der Firma Schedel nur noch mit 8 cm Überstand
 / Poutre de baignoire de la société Schedel seulement avec projection de 8 cm
 / Badonderstel van de firma Schedel alleen nog maar met 8 cm verhoging
 / Bathtub support from the Schedel company only with 8 cm supernatant

Achtung: Schedel Wannenträger zu dieser Wanne mit Überstand. Bitte bei Schedel anfragen.
 / Support de baignoire „Schedel“ pour cette baignoire et avec débordement. Veuillez vous renseigner auprès de Schedel.
 / Attention: Schedel tub steun voor deze kuip met overhang. Vraag het aan Schedel.
 / Attention: Schedel tub for this tub with overhang. Please contact Schedel.

DE Wannengriffe oder Wannenrandarmaturen können auf der ebenen Fläche am Wannenrand positioniert werden.
 Badewanne inkl. weißer Ablaufabdeckung
 Ablaufabdeckung auch in Chrom erhältlich.

NL Badgrepen of kranen kunnen op het effen vlak aan de badrand worden geplaatst.
 Baden incl. Afdekking in wit; ook verkrijgbaar in chroom.

FR Les poignées ou la robinetterie sur gorgepeuvent-êre positionnées sur le bord plat de la baignoire.
 Baignoire, cache bonde en blanc inclus, également disponible en chromé.

EN Tub grips or tub rim fittings can be installed on the level area of the tub rim. Bathtub including drain cover in white, also available in chrome.



MODELL	ART. NR.	LÄNGE/BREITE	HÖHE/TIEFE	INST. HÖHE	NUTZINHALT	ZUBEHÖR	ZUBEHÖR SEITE
Modèle Mode Model	N° D'article Artikelnummer Article no.	Longueur Et Largeur Lengte En Breedte Length and width (mm)	Hauteur/profondeur Hoogte/diepte Height/depth (mm)	Hauteur de montage Installatiehoogte Installation height (mm)	Contenu utile Nuttige inhoud Capacity	Accessoires Toebehoren Accessories	Accessoires speciaux, Page Speciaal toebehoren pagina Special accessories page
A	3746	1500 x 1000	490	635-675	200 l	①②④	116-121

HOESCH Systemvariante

MODELL	ART. NR.	SYSTEMVARIANTE	INST. HÖHE	POSITION D. AGGREGATE	ZUBEHÖR SEITE							
Modèle Mode Model	N° D'article Artikelnummer Article no.	Système balnéo Whirlsystemen Variant of system	Hauteur de montage Installatiehoogte Installation height (mm)	Disposition des éléments techniques Techniekopstelling The aggregate placement					Accessoires speciaux, Page Speciaal toebehoren pagina Special accessories page			
A	...E	Reviva II	680-720	001	6	-	13	4	-	2	-	124-125
A	...Z	Laola II	680-720	001	6	-	13	-	4	-	2	126-127
A	...N	Tergum	680-720	001	-	-	-	10	-	-	-	128

THASOS

1750 x 1100
Linke Ausführung
 Version gauche
 Linkse uitvoering
 Left hand version

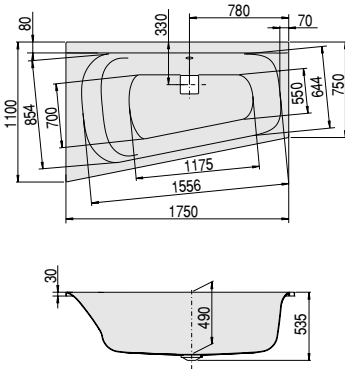

i Achtung: Schedel Wannenträger zu dieser Wanne mit Überstand. Bitte bei Schedel anfragen.
 / Support de baignoire „Schedel“ pour cette baignoire et avec débordement. Veuillez vous renseigner auprès de Schedel.
 / Attention: Schedel tub steun voor deze kuip met overhang. Vraag het aan Schedel.
 / Attention: Schedel tub for this tub with overhang. Please contact Schedel.

DE Wannengriffe oder Wannenrandarmaturen können auf der ebenen Fläche am Wannenrand positioniert werden.
 Badewanne inkl. weißer Ablaufabdeckung
 Ablaufabdeckung auch in Chrom erhältlich.
NL Badgrepen of kranen kunnen op het effen vlak aan de badrand worden geplaatst.
 Baden incl. Afdekking in wit; ook verkrijgbaar in chroom.

FR Les poignées ou la robinetterie sur gorgepeuvent-êre positionnées sur le bord plat de la baignoire.
 Baignoire, cache bonde en blanc inclus, également disponible en chromé.
EN Tub grips or tub rim fittings can be installed on the level area of the tub rim. Bathtub including drain cover in white, also available in chrome.



MODELL	ART. NR.	LÄNGE/BREITE	HÖHE/TIEFE	INST. HÖHE	NUTZINHALT	ZUBEHÖR	ZUBEHÖR SEITE
Modèle	N° D'article	Longueur Et Largeur	Hauteur/profondeur	Hauteur de montage	Contenu utile	Accessoires	Accessoires speciaux, Page
Mode	Artikelnummer	Lengte En Breedte	Hoogte/diepte	Installatiehoogte	Nuttige inhoud	Toebehoren	Speciaal toebehoren pagina
Model	Article no.	Length and width (mm)	Height/depth (mm)	Installation height (mm)	Capacity	Accessories	Special accessories page
A	3747	1750 x 1100	490	635-675	280 l	①②④	116-121

HOESCH Systemvariante

MODELL	ART. NR.	SYSTEMVARIANTE	INST. HÖHE	POSITION D. AGGREGATE	ZUBEHÖR SEITE							
Modèle	N° D'article	Système balnéo	Hauteur de montage	Disposition des éléments techniques	Accessoires speciaux, Page							
Mode	Artikelnummer	Whirlsystemen	Installatiehoogte	Techniekopstelling	Speciaal toebehoren pagina							
Model	Article no.	Variant of system	Installation height (mm)	The aggregate placement	Special accessories page							
A	...E	Reviva II	680-720	002	6	-	13	4	-	2	-	124-125
A	...Z	Laola II	680-720	002	6	-	13	-	4	-	2	126-127
A	...N	Tergum	680-720	002	-	-	-	10	-	-	-	128

THASOS

1750 x 1100
Rechte Ausführung
 Version droite
 Rechtse uitvoering
 Right hand version

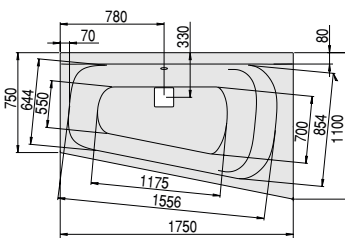

i Achtung: Schedel Wannenträger zu dieser Wanne mit Überstand. Bitte bei Schedel anfragen.
 / Support de baignoire „Schedel“ pour cette baignoire et avec débordement. Veuillez vous renseigner auprès de Schedel.
 / Attention: Schedel tub steun voor deze kuip met overhang. Vraag het aan Schedel.
 / Attention: Schedel tub for this tub with overhang. Please contact Schedel.

DE Wannengriffe oder Wannenrandarmaturen können auf der ebenen Fläche am Wannenrand positioniert werden.
 Badewanne inkl. weißer Ablaufabdeckung
 Ablaufabdeckung auch in Chrom erhältlich.
NL Badgrepen of kranen kunnen op het effen vlak aan de badrand worden geplaatst.
 Baden incl. Afdekking in wit; ook verkrijgbaar in chroom.

FR Les poignées ou la robinetterie sur gorgepeuvent-êre positionnées sur le bord plat de la baignoire.
 Baignoire, cache bonde en blanc inclus, également disponible en chromé.
EN Tub grips or tub rim fittings can be installed on the level area of the tub rim. Bathtub including drain cover in white, also available in chrome.



MODELL	ART. NR.	LÄNGE/BREITE	HÖHE/TIEFE	INST. HÖHE	NUTZINHALT	ZUBEHÖR	ZUBEHÖR SEITE
Modèle	N° D'article	Longueur Et Largeur	Hauteur/profondeur	Hauteur de montage	Contenu utile	Accessoires	Accessoires speciaux, Page
Mode	Artikelnummer	Lengte En Breedte	Hoogte/diepte	Installatiehoogte	Nuttige inhoud	Toebehoren	Speciaal toebehoren pagina
Model	Article no.	Length and width (mm)	Height/depth (mm)	Installation height (mm)	Capacity	Accessories	Special accessories page
A	3748	1750 x 1100	490	635-675	280 l	①②④	116-121

HOESCH Systemvariante

MODELL	ART. NR.	SYSTEMVARIANTE	INST. HÖHE	POSITION D. AGGREGATE	ZUBEHÖR SEITE							
Modèle	N° D'article	Système balnéo	Hauteur de montage	Disposition des éléments techniques	Accessoires speciaux, Page							
Mode	Artikelnummer	Whirlsystemen	Installatiehoogte	Techniekopstelling	Speciaal toebehoren pagina							
Model	Article no.	Variant of system	Installation height (mm)	The aggregate placement	Special accessories page							
A	...E	Reviva II	680-720	001	6	-	13	4	-	2	-	124-125
A	...Z	Laola II	680-720	001	6	-	13	-	4	-	2	126-127
A	...N	Tergum	680-720	001	-	-	-	10	-	-	-	128

SPECTRA

1800 x 1200
Linke Ausführung
 Version gauche
 Linkse uitvoering
 Left hand version

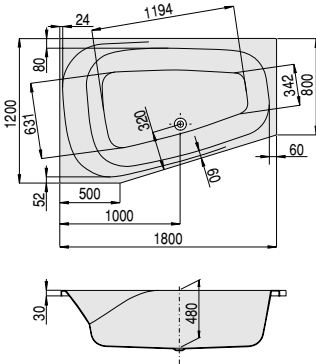

DE Wannengriffe oder Wannenrandarmaturen können auf der ebenen Fläche am Wannenrand positioniert werden.

FR Les poignées ou la robinetterie sur gorge peuvent-être positionnées sur le bord plat de la baignoire.

NL Badgrepen of badrandkranen kunnen op de vlakke badrand gemonteerd worden.

EN Tub grips or tub rim fittings can be installed on the level area of the tub rim.



MODELL Modèle Mode Model	ART. NR. N° D'article Artikelnummer Article no.	LÄNGE/BREITE Longueur Et Largeur Lengte En Breedte Length and width (mm)	HÖHE/TIEFE Hauteur/profondeur Hoogte/diepte Height/depth (mm)	INST. HÖHE Hauteur de montage Installatiehoogte Installation height (mm)	NUTZINHALT Contenu utile Nuttige inhoud Capacity	ZUBEHÖR Accessoires Toebehoren Accessories	ZUBEHÖR SEITE Accessoires speciaux, Page Speciaal toebehoren pagina Special accessories page
A	3666	1800 x 1200	480	625-665	340 l	①②④	116-121

HOESCH Systemvariante

MODELL Modèle Mode Model	ART. NR. N° D'article Artikelnummer Article no.	SYSTEMVARIANTE Système balnéo Whirlsystemen Variant of system	INST. HÖHE Hauteur de montage Installatiehoogte Installation height (mm)	POSITION D. AGGREGATE Disposition des éléments techniques Techniekopstelling The aggregate placement					ZUBEHÖR SEITE Accessoires speciaux, Page Speciaal toebehoren pagina Special accessories page			
A	...E	Reviva II	650-695	002	4	-	13	8	-	2	-	124-125
A	...Z	Laola II	650-695	002	6*	-	13	-	8	-	2	126-127
A	...N	Tergum	650-695	002	-	-	-	10	-	-	-	128

* Bei Erweiterung durch Sonderzubehör (8 Rücken- und 4 Fußdüsen) sind nur 4 Whirldüsen serienmäßig eingebaut.
 / Lors du choix d'une extension par l'équipement spécial (8 buses dorsales et 4 buses plantaires) seulement 4 buses de massage seront installées de série.
 / Bij uitbreiding door toebehoren (8 rug- en 4 voetensproeiers) zijn er slechts 4 whirlsproeiers seriematig ingebouwd.
 / By extending the standard through special accessory (8 back- and 4 feet jets), standard includes 4 whirl jets only.

SPECTRA

1800 x 1200
Rechte Ausführung
 Version droite
 Rechthe uitvoering
 Right hand version

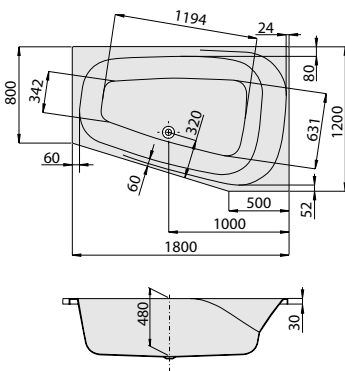

DE Wannengriffe oder Wannenrandarmaturen können auf der ebenen Fläche am Wannenrand positioniert werden.

FR Les poignées ou la robinetterie sur gorge peuvent-être positionnées sur le bord plat de la baignoire.

NL Badgrepen of badrandkranen kunnen op de vlakke badrand gemonteerd worden.

EN Tub grips or tub rim fittings can be installed on the level area of the tub rim.

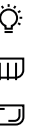

MODELL Modèle Mode Model	ART. NR. N° D'article Artikelnummer Article no.	LÄNGE/BREITE Longueur Et Largeur Lengte En Breedte Length and width (mm)	HÖHE/TIEFE Hauteur/profondeur Hoogte/diepte Height/depth (mm)	INST. HÖHE Hauteur de montage Installatiehoogte Installation height (mm)	NUTZINHALT Contenu utile Nuttige inhoud Capacity	ZUBEHÖR Accessoires Toebehoren Accessories	ZUBEHÖR SEITE Accessoires speciaux, Page Speciaal toebehoren pagina Special accessories page
A	3667	1800 x 1200	480	625-665	340 l	①②④	116-121

HOESCH Systemvariante

MODELL Modèle Mode Model	ART. NR. N° D'article Artikelnummer Article no.	SYSTEMVARIANTE Système balnéo Whirlsystemen Variant of system	INST. HÖHE Hauteur de montage Installatiehoogte Installation height (mm)	POSITION D. AGGREGATE Disposition des éléments techniques Techniekopstelling The aggregate placement					ZUBEHÖR SEITE Accessoires speciaux, Page Speciaal toebehoren pagina Special accessories page			
A	...E	Reviva II	650-695	001	4	-	13	8	-	2	-	124-125
A	...Z	Laola II	650-695	001	6*	-	13	-	8	-	2	126-127
A	...N	Tergum	650-695	001	-	-	-	10	-	-	-	128

* Bei Erweiterung durch Sonderzubehör (8 Rücken- und 4 Fußdüsen) sind nur 4 Whirldüsen serienmäßig eingebaut.
 / Lors du choix d'une extension par l'équipement spécial (8 buses dorsales et 4 buses plantaires) seulement 4 buses de massage seront installées de série.
 / Bij uitbreiding door toebehoren (8 rug- en 4 voetensproeiers) zijn er slechts 4 whirlsproeiers seriematig ingebouwd.
 / By extending the standard through special accessory (8 back- and 4 feet jets), standard includes 4 whirl jets only.

LARGO

1800 x 1300
Linke Ausführung
 Version gauche
 Linkse uitvoering
 Left hand version

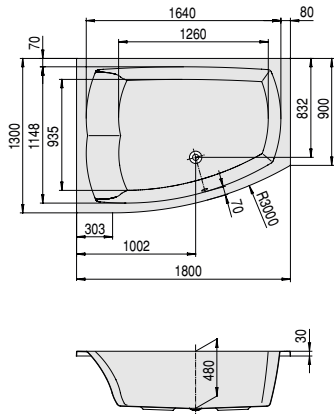

MODELL Modèle Mode Model	ART. NR. N° D'article Artikelnummer Article no.	LÄNGE/BREITE Longueur Et Largeur Lengte En Breedte Length and width (mm)	HÖHE/TIEFE Hauteur/profondeur Hoogte/diepte Height/depth (mm)	INST. HÖHE Hauteur de montage Installatiehoogte Installation height (mm)	NUTZINHALT Contenu utile Nuttige inhoud Capacity	ZUBEHÖR Accessoires Toebehoren Accessories	ZUBEHÖR SEITE Accessoires speciaux, Page Speciaal toebehoren pagina Special accessories page
A	3694	1800 x 1300	480	625-665	330 l	①②④	116-121

HOESCH Systemvariante

MODELL Modèle Mode Model	ART. NR. N° D'article Artikelnummer Article no.	SYSTEMVARIANTE Système balnéo Whirlsystemen Variant of system	INST. HÖHE Hauteur de montage Installatiehoogte Installation height (mm)	POSITION D. AGGREGATE Disposition des éléments techniques Techniekopstelling The aggregate placement					ZUBEHÖR SEITE Accessoires speciaux, Page Speciaal toebehoren pagina Special accessories page			
AE	Reviva II	650-690	002	4	-	21	8	-	4	-	124-125
AZ	Laola II	650-690	002	6*	-	21	-	8	-	4	126-127
AN	Tergum	650-690	002	-	-	-	10	-	-	-	128

* Bei Erweiterung durch Sonderzubehör (8 Rücken- und 4 Fußdüsen) sind nur 4 Whirldüsen serienmäßig eingebaut.
 / Lors du choix d'une extension par l'équipement spécial (8 buses dorsales et 4 buses plantaires) seulement 4 buses de massage seront installées de série.
 / Bij uitbreiding door toebehoren (8 rug- en 4 voetensproeiers) zijn er slechts 4 whirlsproeiers seriematig ingebouwd.
 / By extending the standard through special accessory (8 back- and 4 feet jets), standard includes 4 whirl jets only.

LARGO

1800 x 1300
Rechte Ausführung
 Version droite
 Rechtse uitvoering
 Right hand version

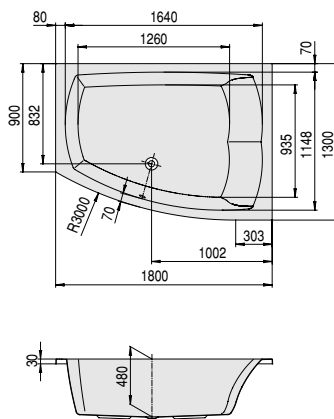

MODELL Modèle Mode Model	ART. NR. N° D'article Artikelnummer Article no.	LÄNGE/BREITE Longueur Et Largeur Lengte En Breedte Length and width (mm)	HÖHE/TIEFE Hauteur/profondeur Hoogte/diepte Height/depth (mm)	INST. HÖHE Hauteur de montage Installatiehoogte Installation height (mm)	NUTZINHALT Contenu utile Nuttige inhoud Capacity	ZUBEHÖR Accessoires Toebehoren Accessories	ZUBEHÖR SEITE Accessoires speciaux, Page Speciaal toebehoren pagina Special accessories page
A	3693	1800 x 1300	480	625-665	330 l	①②④	116-121

HOESCH Systemvariante

MODELL Modèle Mode Model	ART. NR. N° D'article Artikelnummer Article no.	SYSTEMVARIANTE Système balnéo Whirlsystemen Variant of system	INST. HÖHE Hauteur de montage Installatiehoogte Installation height (mm)	POSITION D. AGGREGATE Disposition des éléments techniques Techniekopstelling The aggregate placement					ZUBEHÖR SEITE Accessoires speciaux, Page Speciaal toebehoren pagina Special accessories page			
AE	Reviva II	650-690	001	4	-	21	8	-	4	-	124-125
AZ	Laola II	650-690	001	6*	-	21	-	8	-	4	126-127
AN	Tergum	650-690	001	-	-	-	10	-	-	-	128

* Bei Erweiterung durch Sonderzubehör (8 Rücken- und 4 Fußdüsen) sind nur 4 Whirldüsen serienmäßig eingebaut.
 / Lors du choix d'une extension par l'équipement spécial (8 buses dorsales et 4 buses plantaires) seulement 4 buses de massage seront installées de série.
 / Bij uitbreiding door toebehoren (8 rug- en 4 voetensproeiers) zijn er slechts 4 whirlsproeiers seriematig ingebouwd.
 / By extending the standard through special accessory (8 back- and 4 feet jets), standard includes 4 whirl jets only.

LARGO

1800 x 1400
Linke Ausführung
 Version gauche
 Linkse uitvoering
 Left hand version

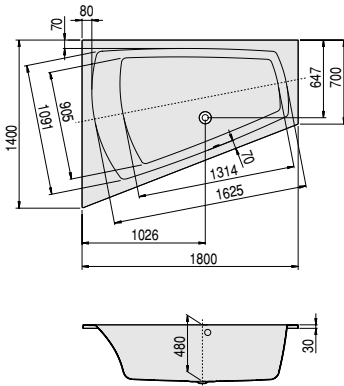

MODELL Modèle Mode Model	ART. NR. N° D'article Artikelnummer Article no.	LÄNGE/BREITE Longueur Et Largeur Lengte En Breedte Length and width (mm)	HÖHE/TIEFE Hauteur/profondeur Hoogte/diepte Height/depth (mm)	INST. HÖHE Hauteur de montage Installatiehoogte Installation height (mm)	NUTZINHALT Contenu utile Nuttige inhoud Capacity	ZUBEHÖR Accessoires Toebehoren Accessories	ZUBEHÖR SEITE Accessoires speciaux, Page Speciaal toebehoren pagina Special accessories page
A	3705	1800 x 1400	480	625-665	350 l	①②④	116-121

HOESCH Systemvariante

MODELL Modèle Mode Model	ART. NR. N° D'article Artikelnummer Article no.	SYSTEMVARIANTE Système balnéo Whirlsystemen Variant of system	INST. HÖHE Hauteur de montage Installatiehoogte Installation height (mm)	POSITION D. AGGREGATE Disposition des éléments techniques Techniekopstelling The aggregate placement					ZUBEHÖR SEITE Accessoires speciaux, Page Speciaal toebehoren pagina Special accessories page			
AE	Reviva II	650-690	002	4	-	21	8	-	2	-	124-125
AZ	Laola II	650-690	002	6*	-	21	-	8	-	2	126-127
AN	Tergum	650-690	002	-	-	-	10	-	-	-	128

* Bei Erweiterung durch Sonderzubehör (8 Rücken- und 4 Fußdüsen) sind nur 4 Whirldüsen serienmäßig eingebaut.
 / Lors du choix d'une extension par l'équipement spécial (8 buses dorsales et 4 buses plantaires) seulement 4 buses de massage seront installées de série.
 / Bij uitbreiding door toebehoren (8 rug- en 4 voelensproeiers) zijn er slechts 4 whirlsproeiers seriematig ingebouwd.
 / By extending the standard through special accessory (8 back- and 4 feet jets), standard includes 4 whirl jets only.

LARGO

1800 x 1400
Rechte Ausführung
 Version droite
 Rechtse uitvoering
 Right hand version

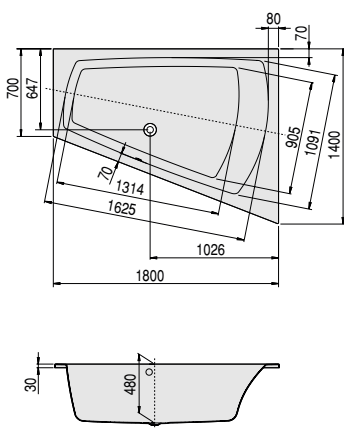

MODELL Modèle Mode Model	ART. NR. N° D'article Artikelnummer Article no.	LÄNGE/BREITE Longueur Et Largeur Lengte En Breedte Length and width (mm)	HÖHE/TIEFE Hauteur/profondeur Hoogte/diepte Height/depth (mm)	INST. HÖHE Hauteur de montage Installatiehoogte Installation height (mm)	NUTZINHALT Contenu utile Nuttige inhoud Capacity	ZUBEHÖR Accessoires Toebehoren Accessories	ZUBEHÖR SEITE Accessoires speciaux, Page Speciaal toebehoren pagina Special accessories page
A	3706	1800 x 1400	480	625-665	350 l	①②④	116-121

HOESCH Systemvariante

MODELL Modèle Mode Model	ART. NR. N° D'article Artikelnummer Article no.	SYSTEMVARIANTE Système balnéo Whirlsystemen Variant of system	INST. HÖHE Hauteur de montage Installatiehoogte Installation height (mm)	POSITION D. AGGREGATE Disposition des éléments techniques Techniekopstelling The aggregate placement					ZUBEHÖR SEITE Accessoires speciaux, Page Speciaal toebehoren pagina Special accessories page			
AE	Reviva II	650-690	001	4	-	21	8	-	2	-	124-125
AZ	Laola II	650-690	001	6*	-	21	-	8	-	2	126-127
AN	Tergum	650-690	001	-	-	-	10	-	-	-	128

* Bei Erweiterung durch Sonderzubehör (8 Rücken- und 4 Fußdüsen) sind nur 4 Whirldüsen serienmäßig eingebaut.
 / Lors du choix d'une extension par l'équipement spécial (8 buses dorsales et 4 buses plantaires) seulement 4 buses de massage seront installées de série.
 / Bij uitbreiding door toebehoren (8 rug- en 4 voelensproeiers) zijn er slechts 4 whirlsproeiers seriematig ingebouwd.
 / By extending the standard through special accessory (8 back- and 4 feet jets), standard includes 4 whirl jets only.

ECK- BADEWANNEN

Baignoires
d'angle

Hoekbaden

Corner
bathtubs



COMBI

1600 x 700 (L)	105
1600 x 700 (R)	106

HAPPY D.

1800 x 800 (L)	107
1800 x 800 (R)	108

SPECTRA

1400	105
1700 x 1000 (L)	106
1700 x 1000 (R)	107

SPECTRA

1400

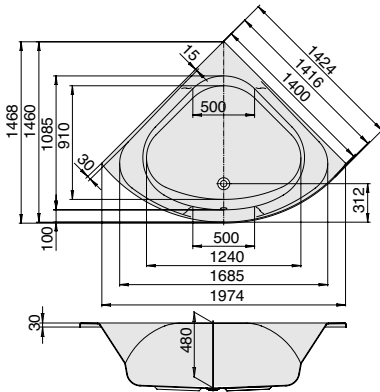

MODELL Modèle Model	ART. NR. N° D'article Artikelnummer Article no.	LÄNGE/BREITE Longueur Et Largeur Lengte En Breedte Length and width (mm)	HÖHE/TIEFE Hauteur/profondeur Hoogte/diepte Height/depth (mm)	INST. HÖHE Hauteur de montage Installatiehoogte Installation height (mm)	NUTZINHALT Contenu utile Nuttige inhoud Capacity	ZUBEHÖR Accessoires Toebehoren Accessories	ZUBEHÖR SEITE Accessoires speciaux, Page Special toebehoren pagina Special accessories page
A	3653	1400	480	625-665	290 l	①②④	116-121

HOESCH Systemvariante

MODELL Modèle Model	ART. NR. N° D'article Artikelnummer Article no.	SYSTEMVARIANTE Système balnéo Whirlsystemen Variant of system	INST. HÖHE Hauteur de montage Installatiehoogte Installation height (mm)	POSITION D. AGGREGATE Disposition des éléments techniques Techniekopstelling The aggregate placement					ZUBEHÖR SEITE Accessoires speciaux, Page Special toebehoren pagina Special accessories page			
A	...E	Reviva II	650-690	004	6	-	18	4	-	2	-	124-125
A	...Z	Laola II	650-690	004	6	-	18	-	4	-	2	126-127
A	...N	Tergum	650-690	001/002	-	-	-	10	-	-	-	128

i Auch als Version mit Schürze
verfügbar siehe Seite 72
/ Également disponible en Monolithe
(avec tablier fixe) voir page 72
/ Ook verkrijgbaar als versie met
schort zie pagina 72
/ Also available as version with apron
see page 72

COMBI

1600 x 700

Linke Ausführung

Version gauche

Linkse uitvoering

Left hand version

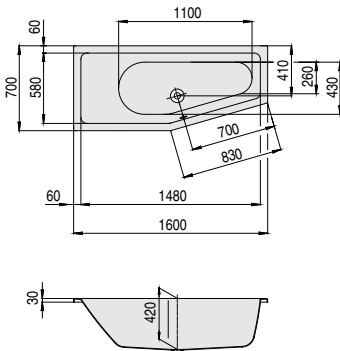

MODELL Modèle Model	ART. NR. N° D'article Artikelnummer Article no.	LÄNGE/BREITE Longueur Et Largeur Lengte En Breedte Length and width (mm)	HÖHE/TIEFE Hauteur/profondeur Hoogte/diepte Height/depth (mm)	INST. HÖHE Hauteur de montage Installatiehoogte Installation height (mm)	NUTZINHALT Contenu utile Nuttige inhoud Capacity	ZUBEHÖR Accessoires Toebehoren Accessories	ZUBEHÖR SEITE Accessoires speciaux, Page Special toebehoren pagina Special accessories page
A	5590	1600 x 700	420	565-605	120 l	①②④	116-121

* Nicht erhältlich mit Whirlsystem
/ Non disponible avec le système d'hydromassage
/ Niet verkrijgbaar met whirlsystem
/ Not available with a whirl system

COMBI

1600 x 700
Rechte Ausführung
 Version droite
 Rechse uitvoering
 Right hand version

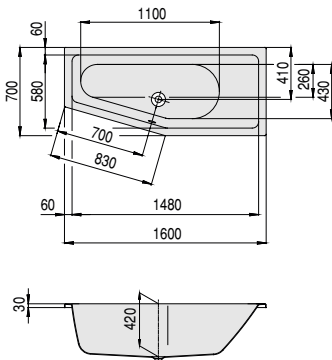

MODELL Modèle Mode Model	ART. NR. N° D'article Artikelnummer Article no.	LÄNGE/BREITE Longueur Et Largeur Lengte En Breedte Length and width (mm)	HÖHE/TIEFE Hauteur/profondeur Hoogte/diepte Height/depth (mm)	INST. HÖHE Hauteur de montage Installatiehoogte Installation height (mm)	NUTZINHALT Contenu utile Nuttige inhoud Capacity	ZUBEHÖR Accessoires Toebehoren Accessories	ZUBEHÖR SEITE Accessoires speciaux, Page Speciaal toebehoren pagina Special accessories page
A	5591	1600 x 700	420	565-605	120 l	①②④	116-121

* Nicht erhältlich mit Whirlsystem
 / Non disponible avec le système d'hydromassage
 / Niet verkrijgbaar met whirlsystem
 / Not available with a whirl system



SPECTRA

1700 x 1000
Linke Ausführung
 Version gauche
 Linkse uitvoering
 Left hand version

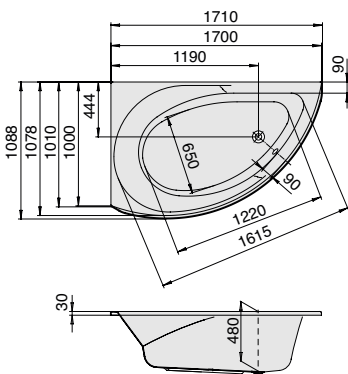

MODELL Modèle Mode Model	ART. NR. N° D'article Artikelnummer Article no.	LÄNGE/BREITE Longueur Et Largeur Lengte En Breedte Length and width (mm)	HÖHE/TIEFE Hauteur/profondeur Hoogte/diepte Height/depth (mm)	INST. HÖHE Hauteur de montage Installatiehoogte Installation height (mm)	NUTZINHALT Contenu utile Nuttige inhoud Capacity	ZUBEHÖR Accessoires Toebehoren Accessories	ZUBEHÖR SEITE Accessoires speciaux, Page Speciaal toebehoren pagina Special accessories page
A	3657	1700 x 1000	480	625-665	200 l	①②④	116-121

HOESCH Systemvariante

MODELL Modèle Mode Model	ART. NR. N° D'article Artikelnummer Article no.	SYSTEMVARIANTE Système balnéo Whirlsystemen Variant of system	INST. HÖHE Hauteur de montage Installatiehoogte Installation height (mm)	POSITION D. AGGREGATE Disposition des éléments techniques Techniekopstelling The aggregate placement					ZUBEHÖR SEITE Accessoires Speciaux, Page Speciaal toebehoren pagina Special accessories page			
A	...E	Reviva II	650-690	002	6	-	15	4	-	2	-	124-125
A	...Z	Laola II	650-690	002	6	-	15	-	4	-	2	126-127
A	...N	Tergum	650-690	002	-	-	-	10	-	-	-	128



i Auch als Version mit Schürze
 verfügbar siehe Seite 72
 / Également disponible en Monolithe
 (avec tablier fixe) voir page 72
 / Ook verkrijgbaar als versie met
 schort zie pagina 72
 / Also available as version with apron
 see page 72

SPECTRA

1700 x 1000
Rechte Ausführung
 Version droite
 Rechte uitvoering
 Right hand version

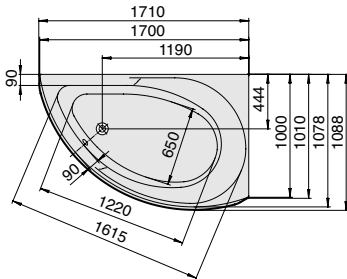

i Auch als Version mit Schürze verfügbar siehe Seite 73
 / Également disponible en Monolithe (avec tablier fixe) voir page 73
 / Ook verkrijgbaar als versie met schort zie pagina 73
 / Also available as version with apron see page 73

MODELL Modèle Mode Model	ART. NR. N° D'article Artikelnummer Article no.	LÄNGE/BREITE Longueur Et Largeur Lengte En Breedte Length and width (mm)	HÖHE/TIEFE Hauteur/profondeur Hoogte/diepte Height/depth (mm)	INST. HÖHE Hauteur de montage Installatiehoogte Installation height (mm)	NUTZINHALT Contenu utile Nuttige inhoud Capacity	ZUBEHÖR Accessoires Toebehoren Accessories	ZUBEHÖR SEITE Accessoires speciaux, Page Speciaal toebehoren pagina Special accessories page
A	3660	1700 x 1000	480	625-665	200 l	①②④	116-121

HOESCH Systemvariante

MODELL Modèle Mode Model	ART. NR. N° D'article Artikelnummer Article no.	SYSTEMVARIANTE Système balnéo Whirlsystemen Variant of system	INST. HÖHE Hauteur/profondeur Installatiehoogte Installation height (mm)	POSITION D. AGGREGATE Disposition des éléments techniques Techniekopstelling The aggregate placement					ZUBEHÖR SEITE Accessoires speciaux, Page Speciaal toebehoren pagina Special accessories page			
A	...E	Reviva II	650-690	001	6	-	15	4	-	2	-	124-125
A	...Z	Laola II	650-690	001	6	-	15	-	4	-	2	126-127
A	...N	Tergum	650-690	001	-	-	-	10	-	-	-	128

HAPPY D.

1800 x 800
Linke Ausführung
 Version gauche
 Linkse uitvoering
 Left hand version

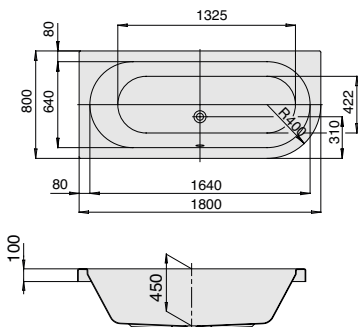

i Auch als Version mit Schürze verfügbar siehe Seite 73
 / Également disponible en Monolithe (avec tablier fixe) voir page 73
 / Ook verkrijgbaar als versie met schort zie pagina 73
 / Also available as version with apron see page 73

MODELL Modèle Mode Model	ART. NR. N° D'article Artikelnummer Article no.	LÄNGE/BREITE Longueur Et Largeur Lengte En Breedte Length and width (mm)	HÖHE/TIEFE Hauteur/profondeur Hoogte/diepte Height/depth (mm)	INST. HÖHE Hauteur de montage Installatiehoogte Installation height (mm)	NUTZINHALT Contenu utile Nuttige inhoud Capacity	ZUBEHÖR Accessoires Toebehoren Accessories	ZUBEHÖR SEITE Accessoires speciaux, Page Speciaal toebehoren pagina Special accessories page
A	6484	1800 x 800	450	595-635	155 l	①②④	116-121

HOESCH Systemvariante

MODELL Modèle Mode Model	ART. NR. N° D'article Artikelnummer Article no.	SYSTEMVARIANTE Système balnéo Whirlsystemen Variant of system	INST. HÖHE Hauteur/profondeur Installatiehoogte Installation height (mm)	POSITION D. AGGREGATE Disposition des éléments techniques Techniekopstelling The aggregate placement					ZUBEHÖR SEITE Accessoires speciaux, Page Speciaal toebehoren pagina Special accessories page			
A	...E	Reviva II	620-660	002	6	-	17	4	-	2	-	124-125
A	...Z	Laola II	620-660	002	6	-	17	-	4	-	2	126-127
A	...N	Tergum	620-660	002	-	-	-	10	-	-	-	128

HAPPY D.

1800 x 800
Rechte Ausführung
 Version droite
 Rechse uitvoering
 Right hand version

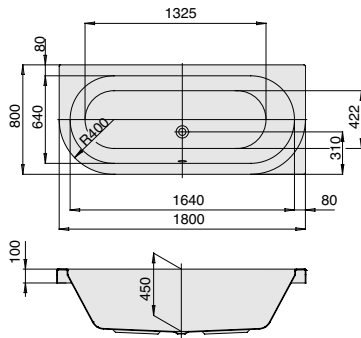

MODELL Modèle Mode Model	ART. NR. N° D'article Artikelnummer Article no.	LÄNGE/BREITE Longueur Et Largeur Lengte En Breedte Length and width (mm)	HÖHE/TIEFE Hauteur/profondeur Hoogte/diepte Height/depth (mm)	INST. HÖHE Hauteur de montage Installatiehoogte Installation height (mm)	NUTZINHALT Contenu utile Nuttige inhoud Capacity	ZUBEHÖR Accessoires Toebehoren Accessories	ZUBEHÖR SEITE Accessoires speciaux, Page Speciaal toebehoren pagina Special accessories page
A	6486	1800 x 800	450	595-635	155 l	①②④	116-121

HOESCH Systemvariante

MODELL Modèle Mode Model	ART. NR. N° D'article Artikelnummer Article no.	SYSTEMVARIANTE Système balnéo Whirlsystemen Variant of system	INST. HÖHE Hauteur de montage Installatiehoogte Installation height (mm)	POSITION D. AGGREGATE Disposition des éléments techniques Techniekopstelling The aggregate placement					ZUBEHÖR SEITE Accessoires speciaux, Page Speciaal toebehoren pagina Special accessories page			
A	...E	Reviva II	620-660	001	6	-	17	4	-	2	-	124-125
A	...Z	Laola II	620-660	001	6	-	17	-	4	-	2	126-127
A	...N	Tergum	620-660	001	-	-	-	10	-	-	-	128

i Auch als Version mit Schürze verfügbar
 siehe Seite 74
 / Également disponible en Monolithe
 (avec tablier fixe) voir page 74
 / Ook verkrijgbaar als versie met schort
 zie pagina 74
 / Also available as version with apron
 see page 74



6-ECK/8-ECK BADEWANNEN

Baignoires
hexagonale/
octogonale

6-hoekige/
8-hoekige
baden

Hexagonal/
octogonal
bathtubs

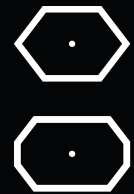

ARMADA		
1600 x 750	_____	110
1700 x 800	_____	110
1800 x 800	_____	111
1900 x 900	_____	112
2000 x 900 (L)	_____	113
2000 x 900 (R)	_____	113
2000 x 1000	_____	114
2100 x 1000	_____	114
1800 x 800	_____	115
SPECTRA		
1800 x 800	_____	111
1900 x 900	_____	112



ARMADA

1600 x 750

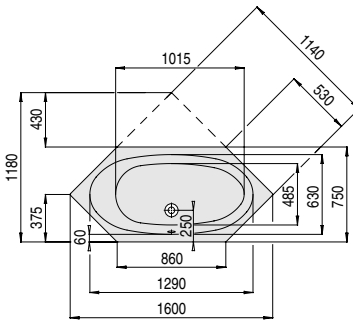

MODELL Modèle Mode Model	ART. NR. N° D'article Artikelnummer Article no.	LÄNGE/BREITE Longueur Et Largeur Lengte En Breedte Length and width (mm)	HÖHE/TIEFE Hauteur/profondeur Hoogte/diepte Height/depth (mm)	INST. HÖHE Hauteur de montage Installatiehoogte Installation height (mm)	NUTZINHALT Contenu utile Nuttige inhoud Capacity	ZUBEHÖR Accessoires Toebehoren Accessories	ZUBEHÖR SEITE Accessoires speciaux, Page Speciaal toebehoren pagina Special accessories page
A	6173	1600 x 750	420	565-605	90 l	①②④	116-121

Nicht erhältlich mit Whirlsystem
 / Non disponible avec le système d'hydromassage
 / Niet verkrijgbaar met whirlsysteem
 / Not available with a whirl system

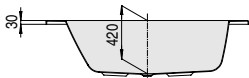

ARMADA

1700 x 800

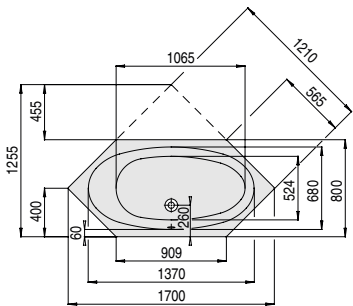

MODELL Modèle Mode Model	ART. NR. N° D'article Artikelnummer Article no.	LÄNGE/BREITE Longueur Et Largeur Lengte En Breedte Length and width (mm)	HÖHE/TIEFE Hauteur/profondeur Hoogte/diepte Height/depth (mm)	INST. HÖHE Hauteur de montage Installatiehoogte Installation height (mm)	NUTZINHALT Contenu utile Nuttige inhoud Capacity	ZUBEHÖR Accessoires Toebehoren Accessories	ZUBEHÖR SEITE Accessoires speciaux, Page Speciaal toebehoren pagina Special accessories page
A	6174	1700 x 800	450	595-635	135 l	①②④	116-121

Nicht erhältlich mit Whirlsystem
 / Non disponible avec le système d'hydromassage
 / Niet verkrijgbaar met whirlsysteem
 / Not available with a whirl system

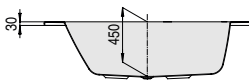



ARMADA

1800 x 800

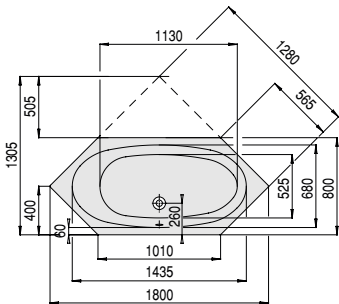

MODELL Modèle Mode Model	ART. NR. N° D'article Artikelnummer Article no.	LÄNGE/BREITE Longueur Et Largeur Lengte En Breedte Length and width (mm)	HÖHE/TIEFE Hauteur/profondeur Hoogte/diepte Height/depth (mm)	INST. HÖHE Hauteur de montage Installatiehoogte Installation height (mm)	NUTZINHALT Contenu utile Nuttige inhoud Capacity	ZUBEHÖR Accessoires Toebehoren Accessories	ZUBEHÖR SEITE Accessoires speciaux, Page Speciaal toebehoren pagina Special accessories page
A	6175	1800 x 800	450	595-635	135 l	①②④	116-121

Nicht erhältlich mit Whirlsystem
 / Non disponible avec le système d'hydromassage
 / Niet verkrijgbaar met whirlsystem
 / Not available with a whirl system



SPECTRA

1800 x 800

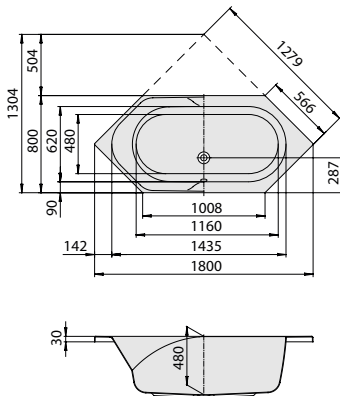

MODELL Modèle Mode Model	ART. NR. N° D'article Artikelnummer Article no.	LÄNGE/BREITE Longueur Et Largeur Lengte En Breedte Length and width (mm)	HÖHE/TIEFE Hauteur/profondeur Hoogte/diepte Height/depth (mm)	INST. HÖHE Hauteur de montage Installatiehoogte Installation height (mm)	NUTZINHALT Contenu utile Nuttige inhoud Capacity	ZUBEHÖR Accessoires Toebehoren Accessories	ZUBEHÖR SEITE Accessoires speciaux, Page Speciaal toebehoren pagina Special accessories page
A	3656	1800 x 800	480	625-665	157 l	①②④	116-121

HOESCH Systemvariante

MODELL Modèle Mode Model	ART. NR. N° D'article Artikelnummer Article no.	SYSTEMVARIANTE Système balnéo Whirlsystemen Variant of system	INST. HÖHE Hauteur de montage Installatiehoogte Installation height (mm)	POSITION D. AGGREGATE Disposition des éléments techniques Techniekopstelling The aggregate placement	ZUBEHÖR SEITE Accessoires speciaux, Page Speciaal toebehoren pagina Special accessories page
A	...E	Reviva II	650-690	004	6 - 15 4 - 2 124-125
A	...Z	Laola II	650-690	004	6 - 15 - 4 - 2 125-127
A	...N	Tergum	650-690	002	- - - 10 - - - 128



ARMADA

1900 x 900

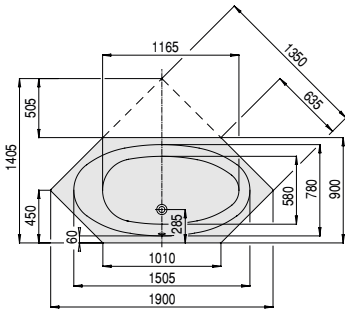

MODELL Modèle Mode Model	ART. NR. N° D'article Artikelnummer Article no.	LÄNGE/BREITE Longueur Et Largeur Lengte En Breedte Length and width (mm)	HÖHE/TIEFE Hauteur/profondeur Hoogte/diepte Height/depth (mm)	INST. HÖHE Hauteur de montage Installatiehoogte Installation height (mm)	NUTZINHALT Contenu utile Nuttige inhoud Capacity	ZUBEHÖR Accessoires Toebehoren Accessories	ZUBEHÖR SEITE Accessoires speciaux, Page Speciaal toebehoren pagina Special accessories page
A	6177	1900 x 900	450	595-635	170 l	①②④	116-121

Nicht erhältlich mit Whirlsystem
 / Non disponible avec le système d'hydromassage
 / Niet verkrijgbaar met whirlsystem
 / Not available with a whirl system

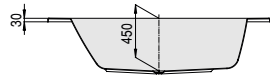

SPECTRA

1900 x 900

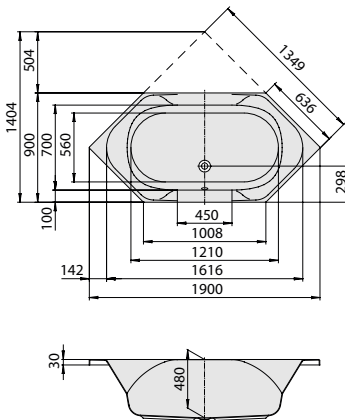

MODELL Modèle Mode Model	ART. NR. N° D'article Artikelnummer Article no.	LÄNGE/BREITE Longueur Et Largeur Lengte En Breedte Length and width (mm)	HÖHE/TIEFE Hauteur/profondeur Hoogte/diepte Height/depth (mm)	INST. HÖHE Hauteur de montage Installatiehoogte Installation height (mm)	NUTZINHALT Contenu utile Nuttige inhoud Capacity	ZUBEHÖR Accessoires Toebehoren Accessories	ZUBEHÖR SEITE Accessoires speciaux, Page Speciaal toebehoren pagina Special accessories page
A	3652	1900 x 900	480	625-665	220 l	①②④	116-121

HOESCH Systemvariante

MODELL Modèle Mode Model	ART. NR. N° D'article Artikelnummer Article no.	SYSTEMVARIANTE Système bainéo Whirlsystemen Variant of system	INST. HÖHE Hauteur de montage Installatiehoogte Installation height (mm)	POSITION D. AGGREGATE Disposition des éléments techniques Techniekopstelling The aggregate placement					ZUBEHÖR SEITE Accessoires speciaux, Page Speciaal toebehoren pagina Special accessories page			
A	...E	Reviva II	650-690	004	6	-	17	4	-	2	-	124-125
A	...Z	Laola II	650-690	004	6	-	17	-	4	-	2	126-127
A	...N	Tergum	650-690	001/002	-	-	-	10	-	-	-	128



ARMADA



2000 x 900

Überlauf links

Trop plein à gauche

Overloop links

Left overflow

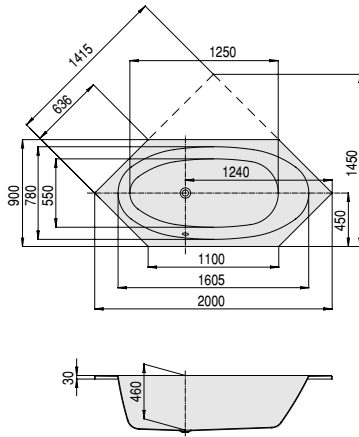

MODELL Modèle Mode Model	ART. NR. N° D'article Artikelnummer Article no.	LÄNGE/BREITE Longueur Et Largeur Lengte En Breedte Length and width (mm)	HÖHE/TIEFE Hauteur/profondeur Hoogte/diepte Height/depth (mm)	INST. HÖHE Hauteur de montage Installatiehoogte Installation height (mm)	NUTZINHALT Contenu utile Nuttige inhoud Capacity	ZUBEHÖR Accessoires Toebehoren Accessories	ZUBEHÖR SEITE Accessoires speciaux, Page Speciaal toebehoren pagina Special accessories page
A	6182	2000 x 900	460	605-645	205 l	①②④	116-121

Nicht erhältlich mit Whirlsystem
/ Non disponible avec le système d'hydromassage
/ Niet verkrijgbaar met whirlsysteem
/ Not available with a whirl system



ARMADA



2000 x 900

Überlauf rechts

Trop plein à droite

Overloop rechts

Right overflow

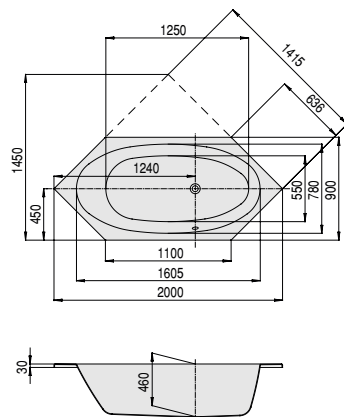

MODELL Modèle Mode Model	ART. NR. N° D'article Artikelnummer Article no.	LÄNGE/BREITE Longueur Et Largeur Lengte En Breedte Length and width (mm)	HÖHE/TIEFE Hauteur/profondeur Hoogte/diepte Height/depth (mm)	INST. HÖHE Hauteur de montage Installatiehoogte Installation height (mm)	NUTZINHALT Contenu utile Nuttige inhoud Capacity	ZUBEHÖR Accessoires Toebehoren Accessories	ZUBEHÖR SEITE Accessoires speciaux, Page Speciaal toebehoren pagina Special accessories page
A	6183	2000 x 900	460	605-645	205 l	①②④	116-121

Nicht erhältlich mit Whirlsystem
/ Non disponible avec le système d'hydromassage
/ Niet verkrijgbaar met whirlsysteem
/ Not available with a whirl system



ARMADA

2000 x 1000

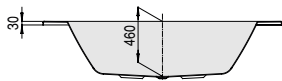
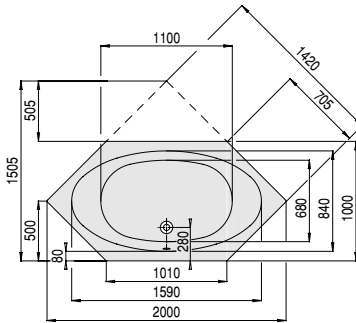

MODELL Modèle Mode Model	ART. NR. N° D'article Artikelnummer Article no.	LÄNGE/BREITE Longueur Et Largeur Lengte En Breedte Length and width (mm)	HÖHE/TIEFE Hauteur/profondeur Hoogte/diepte Height/depth (mm)	INST. HÖHE Hauteur de montage Installatiehoogte Installation height (mm)	NUTZINHALT Contenu utile Nuttige inhoud Capacity	ZUBEHÖR Accessoires Toebehoren Accessories	ZUBEHÖR SEITE Accessoires speciaux, Page Speciaal toebehoren pagina Special accessories page
A	6178	2000 x 1000	460	605-645	210 l	①②④	116-121

Nicht erhältlich mit Whirlsystem
 / Non disponible avec le système d'hydromassage
 / Niet verkrijgbaar met whirlsysteem
 / Not available with a whirl system



ARMADA

2100 x 1000

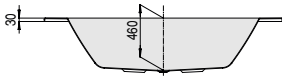
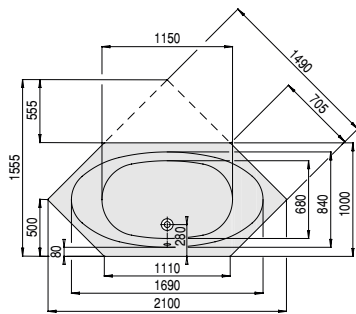

MODELL Modèle Mode Model	ART. NR. N° D'article Artikelnummer Article no.	LÄNGE/BREITE Longueur Et Largeur Lengte En Breedte Length and width (mm)	HÖHE/TIEFE Hauteur/profondeur Hoogte/diepte Height/depth (mm)	INST. HÖHE Hauteur de montage Installatiehoogte Installation height (mm)	NUTZINHALT Contenu utile Nuttige inhoud Capacity	ZUBEHÖR Accessoires Toebehoren Accessories	ZUBEHÖR SEITE Accessoires speciaux, Page Speciaal toebehoren pagina Special accessories page
A	6179	2100 x 1000	460	605-645	240 l	①②④	116-121

Nicht erhältlich mit Whirlsystem
 / Non disponible avec le système d'hydromassage
 / Niet verkrijgbaar met whirlsysteem
 / Not available with a whirl system



ARMADA



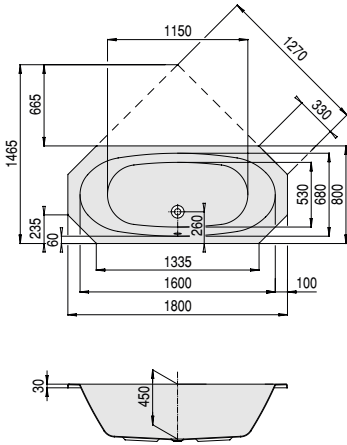

1800 x 800



MODELL Modèle Model	ART. NR. N° D'article Artikelnummer Article no.	LÄNGE/BREITE Longueur Et Largeur Lengte En Breedte Length and width (mm)	HÖHE/TIEFE Hauteur/profondeur Hoogte/diepte Height/depth (mm)	INST. HÖHE Hauteur de montage Installatiehoogte Installation height (mm)	NUTZINHALT Contenu utile Nuttige inhoud Capacity	ZUBEHÖR Accessoires Toebehoren Accessories	ZUBEHÖR SEITE Accessoires speciaux, Page Speciaal toebehoren pagina Special accessories page
A	6169	1800 x 800	450	595-635	155 l	①②④	116-121

Nicht erhältlich mit Whirlsystem
 / Non disponible avec le système d'hydromassage
 / Niet verkrijgbaar met whirlsysteem
 / Not available with a whirl system

<p>MONTAGEZUBEHÖR Accessoires de montage Montage van accessoires Mounting accessories</p>	<p>ART. NR. N° D'article Artikelnummer Article no.</p>
<p>Montage-Set für Badewannen: 1 Paar WannenfüÙe, 1 Satz Wannenanker, 1 Satz Wannensteifen, Wandprofil zur Schalldämmung und Abdichtung. / Kit de montage pour baignoires: 1 jeu de pieds pour baignoires, 1 jeu de Console murale 1 Jeu de supports, Profile mural d'insonorisation et de calfeutrage. / Montage kit voor baden: 1 Stel badpoten, 1 Stel Wandconsole, 1 Set randsteunen, Wandprofiel voor de afdicthing on geluidsisolatie. / Mounting set for bathtubs: 1 Pair of tub feet, 1 Set bathtub anchor 1 Set tub strips, Wall connection profile.</p>	 <p>6911</p>
<p>① 1 Paar WannenfüÙe (KlappfüÙ) / 1 jeu de pieds pour baignoires (pliable) / 1 Badonderstel (Klapvoet) / 1 Pair of tub feet ② bei 3666, 3667, 3692, 3693, 3694, 3705, 3706, 3875, 3878 sind 2 Paar WannenfüÙe erforderlich. / pour 3666, 3667, 3692, 3693, 3694, 3705, 3706 2 jeu de pieds nécessaire. / op 3666, 3667, 3692, 3693, 3694, 3705, 3706 2 stellen badpoten noodzakelijk / for 3666, 3667, 3692, 3693, 3694, 3705, 3706, 3875, 3878 two sets of tub feet are required.</p>	 <p>690705</p>
<p>③ 1 Paar WannenfüÙe / 1 jeu de pieds pour baignoires / 1 Badonderstel / 1 Pair of tub feet bei 3666, 3667, 3692, 3693, 3694, 3705, 3706, 3875, 3878 sind 2 paar WannenfüÙe erforderlich. / pour 3666, 3667, 3692, 3693, 3694, 3705, 3706, 3875, 3878 2 jeu de pieds nécessaire. / op 3666, 3667, 3692, 3693, 3694, 3705, 3706, 3875, 3878 2 stellen badpoten noodzakelijk / for 3666, 3667, 3692, 3693, 3694, 3705, 3706, 3875, 3878 two sets of tub feet are required.</p>	 <p>690704</p>
<p>1 Satz Wannenanker zur Wannrandunterstützung und Montageerleichterung. Bestehend aus: 2 Stück mit Klemmvorrichtung, 1 Stück ohne Klemmvorrichtung. / Console murale supportant le bord de la baignoire et pour faciliter le montage. / Comprenant: 2 éléments avec dispositif de serrage, 1 élément sans dispositif de serrage. / Wandconsole voor badrandondersteuning en montage hulpmiddel. Bestaand uit: 2 stuks met en 1 stuk zonder klemzijde. / 1 Set bathtub anchor for support of bathtub rim and easier mounting: 2 pieces with clamping fixture, 1 piece without clamping fixture.</p>	 <p>690401</p>
<p>1 Satz Wannensteifen / 1 Jeu de supports / 1 Set randsteunen / 1 Set tub strips</p>	 <p>69192</p>
<p>Wandprofil zur Schalldämmung und Abdichtung. Für Montage von Bade- und Duschwannen. Rolle mit 3,30 m. / Profile mural d'insonorisation et de calfeutrage. Pour le montage des baignoires et receveurs de douche. Un rouleau de 3,30 m. / Wandprofiel voor de afdicthing on geluidsisolatie. Voor de montage van baden en douchebakken. Rol met 3,30 m. / Wall connection profile for sound isolation and sealing. For the assembly of bathtubs and shower trays. Roller with 3.30 m.</p>	 <p>6915</p>
<p>NACKENKISSEN Cousin appui-nuque Nekkussen Neckrests</p>	<p>ART. NR. N° D'article Artikelnummer Article no.</p>
<p>Selbstklebendes Gel-Nackenkissen passend für nahezu alle Hoesch Bade- und Whirlwannen. Farbe: Schwarz. Material: Gel. / Appui-tête en gel adhésif. Cousin appui-nuque assorti à presque toutes les baignoires et baignoires balnéo HOESCH. Couleur: noir. Matériau: Gel. / Zelfklevend gel nekkussen passend voor bijna alle HOESCH baden en whirlbaden. Kleur: zwart. Materiaal: Gel. / Self-adhesive gel neckrest suitable for almost every HOESCH bath and whirltub. Colour: Black. Material: Gel.</p>	 <p>69694</p>
<p>Nackenkissen aus wasserbeständigem Teakholz mit PU Auflage für den geraden Wannrand. / Cousin appui-nuque produit de bois teck résistant à l'eau, recouvert de mousse de polyuréthane pour les bains à bords droits. / Nekkussen van waterbestendig teakhout met PU beklleding voor de rechte badrand. / Neckrest made of water-resistant teak wood with a PU pad.</p>	 <p>89216</p>

HOESCH AB-/ÜBERLAUFGARNITUREN Vidages HOESCH HOESCH Afvoer- en overloopgarnituur HOESCH drain/overflow fittings				ART. NR. N° D'article Artikelnummer Article no.	
	HOESCH Combi* Ab-/Überlaufarmatur	HOESCH Combi* vidage-special	HOESCH Combi* Afvoer- en	HOESCH Combi* Drain/overflow fitting	
②	HOESCH Combi verchromt weiß	chromé blanc	chrom wit	chrome white	6925.305 6925.310
③	HOESCH Combi lang / long / lungo verchromt weiß	chromé blanc	chrom wit	chrome white	6926.305 6926.310
	HOESCH Combi Plus* Wanneneinlauf mit Spezial-Ab-/ Überlaufarmatur	HOESCH Combi Plus* remplissage par le trop-plein avec vidage spécial	HOESCH Combi Plus* In-, af- en overloopgarnituur	HOESCH Combi Plus* Special drain/overflow fitting	
④	HOESCH Combi Plus verchromt weiß	chromé blanc	chrom wit	chrome white	6928.305 6928.310
⑤	HOESCH Combi Plus lang / long / lungo verchromt weiß	chromé blanc	chrom wit	chrome white	6929.305 6929.310
⑥	Anschlusschlauch zur Verbindung an HT-Hausanschluss 	Raccord de tuyau pour le raccordement / connexion HT-maison	Aansluitflexibel voor aansluiting aan bouwzijdige afvoerleiding	Connecting hose for connection to HT-house connection	133878
⑦	HOESCH Ablaufstopfen mit Kelch für Badewanne Namur, Namur Lounge, LaSenia, Leros 	HOESCH Bouchon de vidange avec calice pour baignoire Namur, Namur Lounge, LaSenia, Leros	HOESCH afvoerplug met beker voor badkuip Namur, Namur Lounge, LaSenia, Leros	HOESCH drain plug with goblet for bathtub Namur, Namur Lounge, LaSenia, Leros	59109901.310
	Weiß glänzend	Blanc brillant	Wit glanzend	White glossy	
⑧	HOESCH Ablaufstopfen mit Kelch für Badewanne Namur, Namur Lounge, LaSenia, Leros 	HOESCH Bouchon de vidange avec calice pour baignoire Namur, Namur Lounge, LaSenia, Leros	HOESCH afvoerplug met beker voor badkuip Namur, Namur Lounge, LaSenia, Leros	HOESCH drain plug with goblet for bathtub Namur, Namur Lounge, LaSenia, Leros	59109901.313
	Weiß matt	Blanc matte	Mat wit	White matt	
⑨	HOESCH Ablaufstopfen mit Kelch für Badewanne Namur, Namur Lounge, LaSenia, Leros 	HOESCH Bouchon de vidange avec calice pour baignoire Namur, Namur Lounge, LaSenia, Leros	HOESCH afvoerplug met beker voor badkuip Namur, Namur Lounge, LaSenia, Leros	HOESCH drain plug with goblet for bathtub Namur, Namur Lounge, LaSenia, Leros	59109901.314
	Schwarz glänzend	Noir brillant	Zwart glanzend	Black glossy	
⑩	HOESCH Ablaufstopfen mit Kelch für Badewanne Namur, Namur Lounge, LaSenia, Leros 	HOESCH Bouchon de vidange avec calice pour baignoire Namur, Namur Lounge, LaSenia, Leros	HOESCH afvoerplug met beker voor badkuip Namur, Namur Lounge, LaSenia, Leros	HOESCH drain plug with goblet for bathtub Namur, Namur Lounge, LaSenia, Leros	59109901.362
	Schwarz matt	Noir matte	Mat zwart	Black matt	

HOESCH ABLAUFARMATUR

HOESCH Bonde d'écoulement
HOESCH Afvoergarnituur
HOESCH Drain unit

ART. NR.
N° D'article
Artikelnummer
Article no.

Quadratische Ablaufabdeckung in Chrom gültig nur für alle Badewannen Thasos
Cache bonde carré et chromé valable uniquement pour toutes les baignoires Thasos
Vierkante afdekking in chroom Alleen geschikt voor alle Thasos-baden
Square drain cover in chrome for tubs of the tub series Thasos

121513.305

Lichtsysteme

Eclairage
Verlichtingsystemen
Lighting system

ART. NR.
N° D'article
Artikelnummer
Article no.

Nur für Badewannen ohne Whirl-/Airsysteem erhältlich	Disponible seulement pour les baignoires sans équipement bathéo Whirl/Air	Alleen verkrijgbaar voor baden zonder whirl-/airsysteem	Available for bathtubs without whirl / air system only		690913 690914
LED Unterwasserscheinwerfer, verchromt mit Bedienknopf für Wannenrand inkl. Ansteuerungselektronik mit automatischem Farblichtwechsler Farben: Weiß, Rot, Orange, Gelb, Grün, Blau, Indigo, Violett (werkseitig eingebaut)	Projecteur immergé LED, chromé avec touche de commande pour le rebord de la baignoire Système de commande automatique avec inverseur de couleur inclus Couleurs : blanc, rouge, orange, jaune, vert, bleu, indigo, violet (monté à l'usine)	Verchromde led- onderwaterschijnwerper met bedieningsknop in de badrand Incl. aanstuurelektronica met automatische kleurenwisselaar Kleuren: wit, rood, oranje, geel, groen, blauw, indigo, paars (in de fabriek ingebouwd)	LED underwater spotlights, chromeplated with an operating button for bathtub rim including control with integrated colour light changer. Colours: white, red, orange, yellow, green, blue, indigo, violet (factoryinstalled)		
2 LED Scheinwerfer 4 LED Scheinwerfer	Projecteur 2 LED Projecteur 4 LED	2 ledschijnwerpers 4 ledschijnwerpers	2 LED spotlights 4 LED spotlights		

WANNENGRIF / Poignée de baignoire / Badgreep / Bathtub grip

ART. NR.
N° D'article
Artikelnummer
Article no.

Wannengriff UNIVERSAL lang, verchromt
Für viele Bade- und Whirlwannen. Bohrlochmittenabstand: 300 mm
/ Poignée de baignoire UNIVERSAL à long chromé
pour de nombreuses baignoires et bathés. Intervalle moyen des trous de perçage: 300 mm
/ Badgreep UNIVERSAL lang Chrom
voor vele baden en whirlbaden. Afstand midden boorgat: 300 mm
/ Universal bathtub grip long, chrome-plated
suitable for most bathtubs and whirl baths medium drill hole gap: 300 mm



5906.376

Wannengriff HOESCH, verchromt
Für viele Bade- und Whirlwannen. Bohrlochmittenabstand: 192 mm
/ Poignée de baignoire HOESCH, chromé
pour de nombreuses baignoires et bathés. Intervalle moyen des trous de perçage: 192 mm
/ Badgreep HOESCH, Chrom
voor vele baden en whirlbaden. Afstand midden boorgat: 192 mm
/ HOESCH bathtub grip, chrome-plated
suitable for most bathtubs and whirl baths medium drill hole gap: 192 mm



6918.305

Integrierter Haltegriff aus wasserbeständigem Teakholz und verchromten Elementen.
Bohrlochmittenabstand: 248 mm
/ Poignée intégrée en teck résistant à l'eau, éléments chromés.
Intervalle moyen des trous de perçage: 248 mm
/ Geïntegreerde handgreep van waterbestendig teakhout, met verchromde elementen.
Afstand boorgaten: 248 mm
/ Bathtub grip made of water-resistant teak wood and components in chrome finish.
Medium drill hole gap: 248 mm



6902.305

LEISTUNG

/ Prestation
/ Vermogen
/ Performance

ART. NR.
N° D'article
Artikelnummer
Article no.

Bohrungen für Armaturenlöcher nach Skizze (Skizze mit exakten Maßangaben in mm)
/ Perçage pour robinetterie selon plan précis (croquis avec dimensions exactes en mm)
/ Boring naar wens (Schets met exacte maten in mm)
/ Drillings according to demand (drawing with exact dimensions in mm)

69191

Sonderbohrung für einen Wannengriff nach Skizze
/ Perçage pour une poignée de baignoire selon le croquis
/ Boring voor een badhandgreep aan de hand van een schets
/ Bore for a bathtub grip as shown in the diagram





6994

Sonderbohrung für zwei Wannengriffe nach Skizze
/ Perçage pour deux poignées de baignoire selon le croquis
/ Boring voor twee badhandgrepen aan de hand van een schets
/ Bore for two bathtub grips as shown in the diagram

6995

GLASVERKLEIDUNG / Habillage en verre / Glazen ommanteling / Glass panelling



DE Verglasung aus Einscheiben-Sicherheitsglas (8 mm). Inkl. vormontiertem Gestell. Rückseitige Lackierung der Gläser, Farben wirken dunkler.	FR Vitrage en verre de sécurité simple (8 mm). Châssis pré-monté inclus. Vernis au dos des verres, les couleurs paraissent plus foncées	NL Glasdelen van enkel veiligheidsglas (8 mm). Incl. voormonteerd onderstel. Achterzijde lakken van de lenzen, kleuren lijken donkerder.	EN Glazing made of toughened safety glass (8 mm) with EverClean coating. Inc. pre-assembled frame. Rear lacquering of the glass, colours appear darker.
--	---	--	---

	BADE-/ WHIRLWANNEN* Baignoires/Baignoires balnéo* Baden/whirlbaden* Bathubs/whirltubs*	MODELL Modèle Mode Model				
Foster	6628	47001	47002	47003	47004	
	6629	47011	47012	47013	47014	
	6646	47211	47212	47213	47214	
	6647	47201	47202	47203	47204	
	6697	47161	47162	47163	47164	
iSensi	3819	47201	47202	47203	47204	
	3820	47391	47392	47393	47394	
	3828	47151	47152	47153	47154	
	3829	47011	47012	47013	47014	
	3830	47001	47002	47003	47004	
	3831	47161	47162	47163	17164	
	3832	47061	47062	47063	47064	
	3869	47411	47412	47413	47414	
	3872	47401	47402	47403	47404	
	3875	47471	47472	47473	47474	
	3878	47461	47462	47463	47464	
	3950	47241	47242	47243	47244	
	3954	47231	47232	47233	47234	
	3958	47451	47452	47453	47454	
	3962	47441	47442	47443	47444	
3983	47015	47016	47017	47018		
Largo	3691	47161	47162	47163	47164	
	3692	47101	47102	47103	47104	
	3696	47001	47002	47003	47004	
	3705	47171	47172	47173	47174	
	3706	47181	47182	47183	47184	
	3707	47011	47012	47013	47014	
	3708	47061	47062	47063	47064	
	3709	47131	47132	47133	47134	
	3710	47151	47152	47153	47154	
Mila	3712	47381	47382	47383	47384	
	3713	47201	47202	47203	47204	
	3714	47211	47212	47213	47214	
	3715	47011	47012	47013	47014	
	3716	47061	47062	47063	47064	
Santee	3717	47001	47002	47003	47004	
Scelta	6652	47191	47192	47193	47194	
	3669	47001	47002	47003	47004	
	3670	47151	47152	47153	47154	
Spectra	3671	47601	47602	47603	47604	
	3650	47011	47012	47013	47014	
	3651	47001	47002	47003	47004	
	3665	47061	47062	47063	47064	
	3666	47971	47972	47973	47974	
Thasos	3667	47981	47982	47983	47984	
	3741	47001	47002	47003	47004	
	3742	47851	47852	47853	47854	
	3744	47011	47012	47013	47014	
	3745	47021	47022	47023	47024	
	3746	47031	47032	47033	47034	
	3747	47041	47042	47043	47044	
	3748	47051	47052	47053	47054	

* Bei Bestellung von Glasverkleidung für Whirlwannen bitte erste zwei Ziffern „47“ auf „49“ umändern, z.B. 47381 auf 49381
 / Lors de la commande de l'habillage en verre pour les baignoires balnéo, merci d'indiquer « 49 » au lieu de « 47 » pour les deux premiers chiffres, par exemple 49381 au lieu de 47381.
 / Bij het bestellen van glazen ommantelingen voor whirlbaden moeten de eerste twee cijfers „47“ worden gewijzigd in „49“. 47381 wordt bijvoorbeeld 49381.
 / When ordering glass cladding for whirlpool baths, please change the first two numbers „47“ to „49“ e.g. 47381 to 49381

Technische Änderungen vorbehalten. / Sous réserve de modifications techniques. / Technische wijzigingen voorbehouden / Subject to technical modification.

GLASVERKLEIDUNG / Habillage en verre / Glazen ommanteling / Glass panelling

BADEWANNEN Baignoires Baden Bathtubs	MODELL Modèle Mode Model		
Armada	6173	47753	47754
	6174	47763	47764
	6175	47693	47694
	6177	47733	47734
	6178	47803	47804
	6179	47813	47814
	6182	47713	47714
	6183	47713	47714
iSensi	3845	47733*	47734*
	3858	47123	47124
	3861	47113	47114
Spectra	3652	47733	47734
	3656	47693	47694

* Nicht erhältlich mit Whirlsystem / Non disponible avec le système d'hydromassage / Niet verkrijgbaar met whirlsystem / Not available with a whirl system

Rechteck / Rectangulaire / Rechthoek / Rectangular
Trapez / Trapéze / Trapeze / Trapez

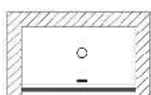

für Nische
/ pour niche
/ voor nis
/ for an alcove

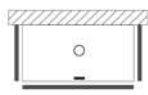

für Vorwand
/ pour pose contre cloison
/ voor voorwand
/ for against a wall

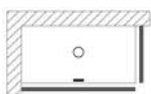

für Ecke linke und rechte Version möglich
/ pour montage d'angle Version gauche et droite possible
/ voor hoek linker en rechter versie mogelijk
/ for a corner left and right versions possible

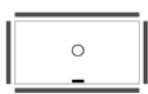

freistehend
/ autonome
/ vrijstaand
/ free-standing

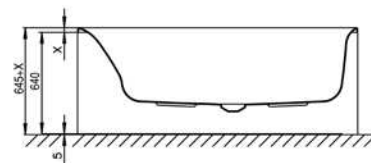

6-Eck / Hexagonale / 6-Hoek / Hexagonal

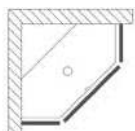

für Ecke
/ pour pose angle
/ voor hoek
/ for a corner



freistehend
/ pose libre
/ vrijstaand
/ free standing

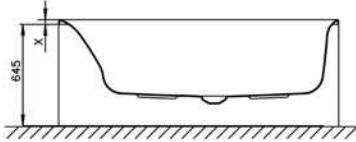

- **Komplett vormontiertes Gestell, Verstellbereich + / - 25mm**
- **8fache Wannenrandunterstützung**
- **Magnetplatten zur Anbringung auf den individuellen Verkleidungsplatten im Lieferumfang enthalten**
- **Das Gestell ist standardmäßig für vier Einbausituationen (Nische, Eck, Vorwand, Freistehend) vorgerüstet.**
- **Um eine wannenrandbündige Anbringung zu gewährleisten, darf die individuelle Verkleidung eine max. Stärke von 20 mm (Thasos-Familie 8 mm) aufweisen**
- **Keine Wannenrandleisten zum Einbau nötig Spezial-Untergestell zur bauseitigen, individuellen Badewannenverkleidung**

FR

- **Châssis intégralement pré-monté, zone de réglage + / - 25mm**
- **Support de rebord de baignoire 8 points**
- **Plaques magnétiques pour la pose des plaques d'habillage individuelles contenues dans la livraison**
- **Le châssis est pré-équipé de manière standard pour quatre configurations de montage (niche, angle, contre cloison, autonome).**
- **Pour garantir l'installation encastré sol, l'épaisseur maximal du tablier ne peut pas dépasser 8 mm (famille de produits Thasos 8 mm).**
- **Aucune baguette de rebord de baignoire nécessaire au montage**

NL

- **Volledig voorgemonteerd onderstel, verstelbereik ± 25mm**
- **Achtvoudige badrandondersteuning**
- **Magneetplaten om op de afzonderlijke ombouwplaten aan te brengen zijn inbegrepen bij de levering 1**
- **Het onderstel is standaard geschikt voor vier inbouwsituaties (nis, hoek, voorwand, vrijstaand).**
- **De afzonderlijke ombouw mag max. sterkte van 20mm (Thasos serie 8 mm).**
- **Voor de inbouw zijn geen badrandstrips nodig**

EN

- **Fully pre-assembled frame, adjusting range + / - 25mm**
- **8-fold bath edge support**
- **Magnetic panels for attachment to the individual cladding panels are included in the delivery scope**
- **As standard, the frame is set up for four installation situations (recess, corner, at wall, free standing).**
- **To ensure attachment that is flush with the edge of the bath, the maximum thickness for the individual cladding is 20mm (8mm for Thasos series)**
- **No bath edge strips are required for installation**

BADE-/WHIRLWANNEN* Baignoires/Baignoires balnéo* Baden/whirlbaden* Bathtubs/Whirltubs*	MODELL Modèle Mode Model	ART. NR. N° D'article Artikelnummer Article no.
Armada	6173	120926
	6174	120927
	6175	120928
	6177	120924
	6178	120931
	6179	120932
	6182	120933
	6183	120935
Foster	6628	120900
	6629	120901
	6646	120916
	6647	120915
	6697	120912
iSensi	3819	120915
	3820	120918
	3828	120911
	3829	120901
	3830	120900
	3831	120912
	3832	120908
	3845	120924
	3858	120907
	3861	120921
	3875	120948
	3878	120947
	3950	120942
	3954	120941
	3869	120944
	3872	120943
	3958	120946
3962	120944	
3983	120922	
Largo	3691	120912
	3692	120906
	3696	120900
	3705	120913
	3706	120914
	3707	120901
	3708	120908
	3709	120909
	3710	120911
	3712	120910
Mila	3713	120915
	3714	120916
	3715	120901
	3716	120908
	3717	120900
Santee	6652	120920
Scelta	3669	120900
	3670	120911
	3671	120919
	3672	120919
	3650	120901
Spectra	3651	120900
	3652	120924
	3656	120928
	3665	120908
	3666	120935
	3667	120936
	3741	120900
Thasos	3742	120923
	3744	120901
	3745	120902
	3746	120903
	3747	120904
	3748	120905

- **Bei Bestellung von Gestell für Whirlwannen bitte erste drei Ziffern „120“ auf „121“ umändern, z.B. 120900 auf 121900.**
- / Lors de la commande du soubassement en verre pour les baignoires balnéo, merci d'indiquer „120“ au lieu de „121“ pour les trois premiers chiffres, par exemple 120900 au lieu de 121900.
- / Bij het bestellen van glazen ommantelingen voor whirlbaden moeten de eerste twee cijfers „120“ worden gewijzigd in „121“, 120900 wordt bijvoorbeeld 121900
- / When ordering frame for whirlpool tubs, please change the first three figures "120" to "121", e.g. 120900 to 121900.

SYSTEMVARIANTEN

Systèmes
balnéo

Systemvariant

Whirl Systems



 LAOLA II	_____	126
 REVIVA II	_____	124
 TERGUM	_____	128
 TERGUM FOR TWO	_____	128



**REVIVA II****WHIRL+AIR****Grundausrüstung**

- 4-8 Whirldüsen, Ø 60 mm (modellabhängig)
- 4-8 Rückendüsen (modellabhängig)
- 2-4 Fußdüsen (modellabhängig)
- 12-23 Air-Düsen, (modellabhängig)
- 2 LED-RGB, Ø 60 mm inkl. Ansteuerautomatik mit automatischem Farblichtwechsler
- Gebläse 700W regelbar mit Luftvorheizer und mit Ozonisierung
- Whirlpumpe 900W regelbar, selbstentleerend
- Absaugdüse kombiniert mit Ab-/Überlaufarmatur HOESCH Combi
- Wannrandtastatur
- Funkfernbedienung
- HOESCH Steuerung 230 V, 50/60 Hz
- Komplett installiertes Rohrleitungssystem
- Sichtbare Einbauteile verchromt
- Halbautomatische Desinfektion
- Vollautomatische Nachtrocknung

Équipement de base

- 4-8 Buses d'hydromassage Ø 60 mm (selon le modèle)
- 4-8 Buses dorsales (selon le modèle)
- 2-4 Buses plantaires (selon le modèle)
- 12-23 buses à air (selon le modèle)
- 2 LED-RGB Ø 60 mm avec système de commande automatique et inverseur de couleur automatique
- Soufflante 700W réglable avec système de préchauffage et avec ozonisation
- Pompe d'hydromassage 900W réglable, avec autovidange
- Buse d'aspiration combiné vidage HOESCH Combi
- Clavier intégré dans le rebord de la baignoire
- Télécommande
- Commande HOESCH 230 V, 50/60 Hz
- Système de conduites entièrement installé
- Éléments visibles chromés
- Désinfection semi-automatique du système
- Séchage entièrement automatique des conduites d'air

Basisuitrusting

- 4-8 whirlsproeiers, Ø 60 mm (afhankelijk van het model)
- 4-8 rugsproeiers (afhankelijk van het model)
- 2-4 voetsproeiers (afhankelijk van het model)
- 12-23 airsproeiers (afhankelijk van het model)
- 2 RGB-leds Ø 60 mm incl. automatische aansturing met automatische kleurenwisselaar
- Regelbare blazer 700W met luchtvoorverwarmer, ozonisatie en nablaasfunctie
- Regelbare, zelflegende whirlpomp 900W
- Wegzuigsproeier gecombineerd met het afvoer-/overloopgarnituur HOESCH Combi
- In de badrand geïntegreerd toetsenbord
- Afstandsbediening
- HOESCH-besturing 230 V, 50/60 Hz
- Volledig geïnstalleerd leidingstelsel
- Zichtbare inbouw delen uitgevoerd in chroom
- Halfautomatische ontsmetting van het systeem
- Volautomatische nadrogging

Standard equipment

- 4-8 Whirl jets Ø 60 mm (depending on model)
- 4-8 Back jets (depending on model)
- 2-4 Feet jets (depending on model)
- 12-23 Air jets (depending on model)
- 2 LED-RGB Ø 60 mm lighting with controller and automatic colour-light changer
- Adjustable blower 700W with pre air heating and ozonation
- Adjustable water pump 900W, self-draining
- Suction jet combined with overflow drain fitting HOESCH Combi
- Tub rim keypad
- Remote control
- HOESCH control 230 V, 50/60 Hz
- Completely installed piping system
- Visible parts in chrome finish

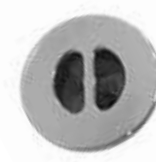
**Einzelheiten / Details / Details / Details**

- i** Rückendüsen
/ Buses de massage dorsales
/ Rugsproeiers
/ Back jets



- i** Fußdüsen
/ Buses de massage plantaires
/ Voetsproeiers
/ Feet jets



- i** Rotierende Whirldüse
/ Buse balnéo rotative
/ Whirlsproeier rotierende
/ Rotating whirl jet



- i** Superflache Airdüse
/ Buse à air extra plate
/ Ultradunne airsproeier
/ Super-flat air jet



- i** Fernbedienung
/ Télécommande
/ Afstandsbediening
/ Remote control



- i** Wannrandtastatur
/ Clavier intégré dans le rebord de la baignoire
/ In de badrand geïntegreerd toetsenbord
/ Control panel on the edge of the bathtub



- i** LED-Unterwasserscheinwerfer
/ Projecteur LED immergé
/ Led-onderwaterschijnwerper
/ LED-underwater spotlight

- FEU** **i** Auf Anfrage optional auch mit Sichtteilen in weiß erhältlich
/ Sur demande, disponible en option avec des parties visibles en blanc
/ Optioneel verkrijgbaar met zichtbare delen in wit op aanvraag
/ Optionally available with visible parts in white on request

Sonderzubehör – Reviva II		ART. NR.
Aufpreis für Wanneneinlauf HOESCH Combi Plus kombiniert mit Ab-/Überlaufarmatur (werkseitig eingebaut)	verchromt	69689.305
Integrierte E-Heizung 2,0 kW, 230 V Inkl. Steuerung.		69709
Automatische Desinfektionsmittelzugabe		6971201
Lüftungs-/Revisionsgitter (420 x 325 mm)	weiß grau	6683.310 6683.340

Accessoires en option – Reviva II		N° D'article
Supplément pour HOESCH Combi Plus remplissage par le trop-plein avec vidage (monte à l'usine)	chromé	69689.305
Réchauffeur électrique 2,0 kW, 230 V y compris commande.		69709
Ajout automatique de désinfectant		6971201
Grille d'aération/trappe de visite (420 x 325 mm)	blanc gris	6683.310 6683.340

Speciale accessoires – Reviva II		Artikelnummer
Meerprijs voor HOESCH Combi Plus watertoevoer via af-/overloopcombinatie voor whirlsystem (bij de fabriek ingebouwd)	chrom	69689.305
Electrische bijverwarming 2,0 kW, 230 V inclusief sturing. (niet voor Air-Systeem)		69709
Automatische toevoeging van desinfectiemiddel		6971201
Revisieluik (420 x 325 mm)	Wit grijs	6683.310 6683.340

Accessories – Reviva II		Article no.
Surcharge for HOESCH Combi Plus combined with drain / overflow fitting (factory installed)	chrome	69689.305
Integrated electric heater 2,0 kW, 230 V incl. control		69709
Automatic system disinfection		6971201
Ventilation/service grid (420 x 325 mm)	white grey	6683.310 6683.340



Auf Anfrage optional auch mit Sichtteilen in weiß erhältlich
 / Sur demande, disponible en option avec des parties visibles en blanc
 / Optioneel verkrijgbaar met zichtbare delen in wit op aanvraag
 / Optionally available with visible parts in white on request

Duft- und Pflegemittel siehe Seite 181-182 / Parfums et produits de soin voir page 181-182 / Geur- en onderhoudsmiddelen, zie pagina 181-182 / Fragrant and care products see page 181-182
 Bad Accessoires siehe Seite 180 / Accessoires de bain voir page 180 / Badaccessoires, zie pagina 180. / Bath-accessories see page 180

**LAOLA II****WHIRL+AIR****Grundausrüstung**

- 4-8 Whirldüsen, Ø 60 mm (modellabhängig)
- 12-23 Air-Düsen, (modellabhängig)
- 1 LED-weiß, Ø 60 mm inkl. Ansteuerautomatik
- Gebläse 400W regelbar
- Whirlpumpe 900W regelbar, selbstentleerend
- Absaugdüse kombiniert mit Ab-/Überlaufarmatur HOESCH Combi
- Wannenrandtastatur
- HOESCH Steuerung 230 V, 50/60 Hz
- Komplett installiertes Rohrleitungssystem
- Sichtbare Einbauteile verchromt
- Vollautomatische Nachtrocknung

Équipement de base

- 4-8 Buses d'hydromassage Ø 60 mm (selon le modèle)
- 12-23 buses à air (selon le modèle)
- 1 LED-blanc Ø 60 mm avec système de commande automatique
- Soufflante 400W réglable
- Pompe d'hydromassage 900W réglable, avec autovidange
- Buse d'aspiration combiné vidage HOESCH Combi
- Clavier intégré dans le rebord de la baignoire
- Commande HOESCH 230 V, 50/60 Hz
- Système de conduites entièrement installé
- Éléments visibles chromés
- Séchage entièrement automatique des conduites d'air

Basisuitrusting

- 4-8 whirlsproeiers, Ø 60 mm (afhankelijk van het model)
- 12-23 airsproeiers (afhankelijk van het model)
- Witte led Ø 60 mm incl. automatische aansturing
- Regelbare blazer 400W
- Regelbare, zelflegende whirlpomp 900W
- Wegzuigsproeier gecombineerd met het afvoer-/overloopgarnituur HOESCH Combi
- In de badrand geïntegreerd toetsenbord
- HOESCH-besturing 230 V, 50/60 Hz
- Volledig geïnstalleerd leidingsysteem
- Zichtbare inbouwdeelen uitgevoerd in chroom
- Volautomatische nadroging

Standard equipment

- 4-8 Whirl jets Ø 60 mm (depending on model)
- 12-23 Air jets (depending on model)
- 1 LED Ø 60 mm white with controller
- Adjustable blower 400W
- Adjustable water pump 900W, self-draining
- Suction jet combined with overflow drain fitting HOESCH Combi
- Tub rim keypad
- HOESCH control 230 V, 50/60 Hz
- Completely installed piping system

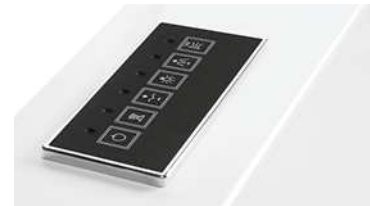
**Einzelheiten / Details / Details / Details**

- i** **Wannenrandtastatur**
/ Clavier intégré dans le rebord de la baignoire
/ In de badrand geïntegreerd toetsenbord
/ Control panel on the edge of the bathtub



- i** **LED-Unterwasserscheinwerfer**
/ Projecteur LED immergé
/ Led-onderwaterschijnwerper
/ LED underwater spotlight



- i** **Whirldüse**
/ Buse d'hydromassage
/ Whirlsproeier
/ Whirl jet



- i** **Airdüse**
/ Buse à air
/ Airsproeier
/ Air jet



- i** **Auf Anfrage optional auch mit Sichtteilen in weiß erhältlich**
/ Sur demande, disponible en option avec des parties visibles en blanc
/ Optioneel verkrijgbaar met zichtbare delen in wit op aanvraag
/ Optionally available with visible parts in white on request

Sonderzubehör – Laola II		ART. NR.
4 Rücken- und 2 Fußdüsen, verstellbar (nicht für 6017, 6620)	verchromt	69715.305
8 Rücken- und 2 Fußdüsen, verstellbar (bei 3666, 3667, 3705, 3706, 3875, 3878, 3958, 3962)	verchromt	69720.305
8 Rücken- und 4 Fußdüsen, verstellbar (bei 3692, 3693, 3694, 6652)	verchromt	69716.305
Aufpreis für Wanneneinlauf HOESCH Combi Plus kombiniert mit Ab-/Überlaufarmatur (werkseitig eingebaut)	verchromt	69689.305
Integrierte E-Heizung 2,0 kW, 230 V Inkl. Steuerung.		69709
Lüftungs-/Revisionsgitter (420 x 325 mm)	weiß grau	6683.310 6683.340

Accessoires en option – Laola II		N° D'article
4 Buses de massage dorsales et 2 plantaires (pas pour 6017, 6620)	chromé	69715.305
8 Buses de massage dorsales et 2 plantaires (pour 3666, 3667, 3705, 3706, 3875, 3878, 3958, 3962)	chromé	69720.305
8 Buses de massage dorsales et 4 plantaires (pour 3692, 3693, 3694, 6652)	chromé	69716.305
Supplément pour HOESCH Combi Plus remplissage par le trop-plein avec vidage (monte à l'usine)	chromé	69689.305
Réchauffeur électrique 2,0 kW, 230 V y compris commande.		69709
Grille d'aération/trappe de visite (420 x 325 mm)	blanc gris	6683.310 6683.340

Speciale accessoires – Laola II		Artikelnummer
4 rug- en 2 voetsproeiers (niet voor 6017, 6620)	Chroom	69715.305
8 rug- en 4 voetsproeiers (op 3666, 3667, 3705, 3706, 3875, 3878, 3958, 3962)	Chroom	69720.305
8 rug- en 4 voetsproeiers (op 3692, 3693, 3694, 6652)	Chroom	69716.305
Meerprijs voor HOESCH Combi Plus watertoevoer via af-/overloopcombinatie (bij de fabriek ingebouwd)	Chroom	69689.305
Electrische bijverwarming 2,0 kW, 230 V inclusief sturing.		69709
Revisieluik (420 x 325 mm)	Wit grijs	6683.310 6683.340

Accessories – Laola II		Article no.
4 back- and 2 feet jets, adjustable (not for 6017, 6620)	chrome	69715.305
8 back- and 2 feet jets, adjustable (for 3666, 3667, 3705, 3706, 3875, 3878, 3958, 3962)	chrome	69720.305
8 back- and 4 feet jets, adjustable (for 3692, 3693, 3694, 6652)	chrome	69716.305
Surcharge for HOESCH Combi Plus combined with drain / overflow fitting (factory installed)	chrome	69689.305
Integrated electric heater 2,0 kW, 230 V incl. control		69709
Ventilation/service grid (420 x 325 mm)	white grey	6683.310 6683.340



Auf Anfrage optional auch mit Sichtteilen in weiß erhältlich
 / Sur demande, disponible en option avec des parties visibles en blanc
 / Optioneel verkrijgbaar met zichtbare delen in wit op aanvraag
 / Optionally available with visible parts in white on request

 **TERGUM**



WHIRL+AIR

Grundausstattung	Équipement de base	Basisuitrusting	Standard equipment
<ul style="list-style-type: none"> • 10 Rückendüsen • Gebläse 400W regelbar • Whirlpumpe 900W regelbar, selbstentleerend • Absaugdüse kombiniert mit Ab-/Überlaufarmatur HOESCH Combi • Wannrandtastatur • HOESCH Steuerung 230 V, 50/60 Hz • Komplett installiertes Rohrleitungssystem • Sichtbare Einbauteile verchromt • Vollautomatische Nachtrocknung 	<ul style="list-style-type: none"> • 10 Buses dorsales • Soufflante 400W réglable • Pompe d'hydromassage 900W réglable, avec autovidange • Buse d'aspiration combiné vidage HOESCH Combi • Télécommande • Commande HOESCH 230 V, 50/60 Hz • Système de conduites entièrement installé • Éléments visibles chromés • Séchage entièrement automatique des conduites d'air 	<ul style="list-style-type: none"> • 10 rugsproeiers • Regelbare blazer 400W • Regelbare, zelflegende whirlpomp 900W • Wegzuigsproeier gecombineerd met het afvoer-/overloopgarnituur HOESCH Combi • Afstandsbediening • HOESCH-besturing 230 V, 50/60 Hz • Volledig geïnstalleerd leidingsysteem • Zichtbare inbouw delen uitgevoerd in chroom • Volautomatische nadroging 	<ul style="list-style-type: none"> • 10 Back jets • Adjustable blower 400W • Adjustable water pump 900W, self-draining • Suction jet combined with overflow drain fitting HOESCH Combi • Remote control • HOESCH control 230 V, 50/60 Hz • Completely installed piping system • Visible parts in chrome finish

 **TERGUM FOR TWO**



WHIRL+AIR

Grundausstattung	Équipement de base	Basisuitrusting	Standard equipment
<ul style="list-style-type: none"> • 20 Rückendüsen • 2 x Gebläse 400W regelbar • 2 x Whirlpumpe 900W regelbar, selbstentleerend • Absaugdüse kombiniert mit Ab-/Überlaufarmatur HOESCH Combi • 2 x Funkfernbedienung • HOESCH Steuerung 230 V, 50/60 Hz • Komplett installiertes Rohrleitungssystem • Sichtbare Einbauteile verchromt • Vollautomatische Nachtrocknung 	<ul style="list-style-type: none"> • 20 Buses dorsales • 2 x Soufflante 400W réglable • 2 x Pompe d'hydromassage 900W réglable, avec autovidange • Buse d'aspiration combiné vidage HOESCH Combi • 2 x Télécommande • Commande HOESCH 230 V, 50/60 Hz • Système de conduites entièrement installé • Éléments visibles chromés • Séchage entièrement automatique des conduites d'air 	<ul style="list-style-type: none"> • 20 rugsproeiers • 2 x Regelbare blazer 400W • 2 x Regelbare, zelflegende whirlpomp 900W • Wegzuigsproeier gecombineerd met het afvoer-/overloopgarnituur HOESCH Combi • 2 x Afstandsbediening • HOESCH-besturing 230 V, 50/60 Hz • Volledig geïnstalleerd leidingsysteem • Zichtbare inbouw delen uitgevoerd in chroom • Volautomatische nadroging 	<ul style="list-style-type: none"> • 20 Back jets • 2x Adjustable blower 400W • 2x Adjustable water pump 900W, self-draining • Suction jet combined with overflow drain fitting HOESCH Combi • 2x Remote control • HOESCH control 230 V, 50/60 Hz • Completely installed piping system • Visible parts in chrome finish

<p>Sonderzubehör – Tergum, Tergum II / Équipement de base Tergum, Tergum II / Accessoires en option Tergum, Tergum II / Speciale accessoires Tergum, Tergum II / Accessories Tergum, Tergum II</p>	<p>ART. NR. N° D'article Artikelnummer Article no.</p>
<p>Aufpreis für Wanneneinlauf HOESCH Combi Plus kombiniert mit Ab-/Überlaufarmatur (werkseitig eingebaut) / Supplément pour HOESCH Combi Plus remplissage par le trop-plein avec vidage (monte à l'usine) / Meerprijs voor HOESCH Combi Plus watertoevoer via af-/overloopcombinatie (bij de fabriek ingebouwd) / Surcharge for HOESCH Combi Plus combined with drain / overflow fitting (factory installed)</p>	<p>69689.305</p>

Einzelheiten / Details / Details / Details



i Fernbedienung
 / Télécommande
 / Afstandsbediening
 / Remote control



i Rückendüse
 / Buses de massage dorsales
 / Rugsproeiers
 / Back jets



ERGO+



ERGO+		
2075 x 1075	_____	130
2000 x 1600	_____	130
1640 x 1640	_____	131
2075 x 1950	_____	131

WHIRLSYSTEM ERGO+		
/ SYSTEME ERGO+ / WHIRLSYSTEM ERGO+ / WHIRL SYSTEM ERGO+	_____	132

WHIRLSYSTEM TERGUM		
/ SYSTEME TERGUM / WHIRLSYSTEM TERGUM / WHIRL SYSTEM TERGUM	_____	133

SONDERZUBEHÖR ZU ERGO+		
/ ACCESSOIRES SPECIAUX POUR ERGO+ / SPECIAAL TOEBEHOREN AAN ERGO+ / SPECIAL ACCESSORIES FOR ERGO+	_____	133

ERGO+

2075 x 1075

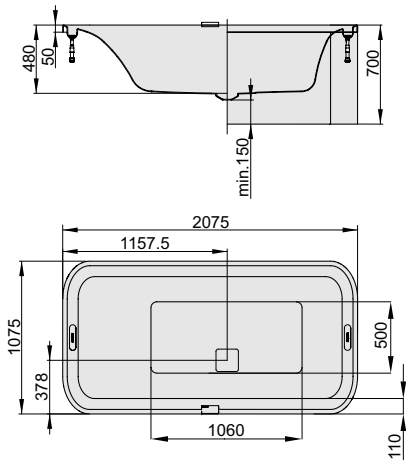

i Die Befüllung muss über eine externe Armatur erfolgen.
 / Remplissage avec de l'eau devra être effectué par robinet indépendant.
 / Het bad dient gevuld te worden via een externe baduitloop of vrijstaande badmengkraan.
 / Filling must be performed via an external fitting.

DE Badewanne inkl. weißer Ablaufabdeckung
 Ablaufabdeckung auch in Chrom erhältlich. Inkl. Bedienfeld, Ablauf (elektr. PopUp) und Überlauf sowie ein Untergestell.

FR Baignoire, cache bonde en blanc inclus, disponible aussi en chromé. Livré avec un panneau de commande, d'un système d'écoulement (pop-up électrique) système de trop plein et châssis.

NL Baden met overlooprand incl. Afdekking in wit; ook verkrijgbaar in chrom. Incl. een bedieningspaneel, afvoer (elektr. pop-up-systeem), overloopbeveiliging en een onderstel.

EN Bathtub including white drain cover. Drain cover also available in chrome finish, including control panel, electrical drain (pop-up), overflow and base.

MODELL Modèle Mode Model	ART. NR. N° D'article Artikelnummer Article no.	LÄNGE/BREITE Longueur Et Largeur Lengte En Breedte Length and width (mm)	HÖHE/TIEFE Hauteur/profondeur Hoogte/diepte Height/depth (mm)	INST. HÖHE Hauteur de montage Installatiehoogte Installation height (mm)	NUTZINHALT Contenu utile Nuttige inhoud Capacity	FARBEN Couleur Kleuren Colour
A	6436	2075 x 1075	480	660-700	370 l	-
D	6441 *	2075 x 1075	480	700	370 l	550 RAL*

HOESCH Systemvariante

MODELL Modèle Mode Model	ART. NR. N° D'article Artikelnummer Article no.	SYSTEMVARIANTE Système balnéo Whirlsystemen Variant of system	INST. HÖHE Hauteur de montage Installatiehoogte Installation height (mm)	POSITION D. AGGREGATE Disposition des éléments techniques Techniekopstelling The aggregate placement						
AS	Ergo+	660-700	004	10	-	19	4	-	-
DS*	Ergo+	700	004	10	-	19	4	-	-
AN	Tergum	660-700	004	-	-	-	10	-	-
DN*	Tergum	700	004	-	-	-	10	-	-

ERGO+

2000 x 1600

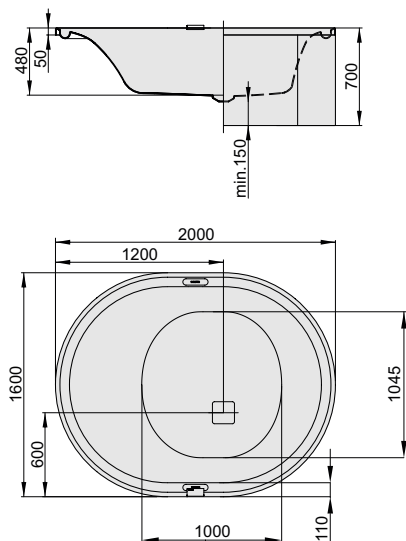

i Die Befüllung muss über eine externe Armatur erfolgen.
 / Remplissage avec de l'eau devra être effectué par robinet indépendant.
 / Het bad dient gevuld te worden via een externe baduitloop of vrijstaande badmengkraan.
 / Filling must be performed via an external fitting.

DE Badewanne inkl. weißer Ablaufabdeckung
 Ablaufabdeckung auch in Chrom erhältlich. Inkl. Bedienfeld, Ablauf (elektr. PopUp) und Überlauf sowie ein Untergestell.

FR Baignoire, cache bonde en blanc inclus, disponible aussi en chromé. Livré avec un panneau de commande, d'un système d'écoulement (pop-up électrique) système de trop plein et châssis.

NL Baden met overlooprand incl. Afdekking in wit; ook verkrijgbaar in chrom. Incl. een bedieningspaneel, afvoer (elektr. pop-upsysteem), overloopbeveiliging en een onderstel.

EN Bathtub including white drain cover. Drain cover also available in chrome finish, including control panel, electrical drain (pop-up), overflow and base.

MODELL Modèle Mode Model	ART. NR. N° D'article Artikelnummer Article no.	LÄNGE/BREITE Longueur Et Largeur Lengte En Breedte Length and width (mm)	HÖHE/TIEFE Hauteur/profondeur Hoogte/diepte Height/depth (mm)	INST. HÖHE Hauteur de montage Installatiehoogte Installation height (mm)	NUTZINHALT Contenu utile Nuttige inhoud Capacity	FARBEN Couleur Kleuren Colour
A	6437	2000 x 1600	480	660-700	514 l	-
D	6442 *	2000 x 1600	480	700	514 l	550 RAL*

HOESCH Systemvariante

MODELL Modèle Mode Model	ART. NR. N° D'article Artikelnummer Article no.	SYSTEMVARIANTE Système balnéo Whirlsystemen Variant of system	INST. HÖHE Hauteur de montage Installatiehoogte Installation height (mm)	POSITION D. AGGREGATE Disposition des éléments techniques Techniekopstelling The aggregate placement						
AS	Ergo+	660-700	004	14	-	24	4	-	4
DS*	Ergo+	700	004	14	-	24	4	-	4
AN	Tergum	660-700	004	-	-	-	10	-	-
DN*	Tergum	700	004	-	-	-	10	-	-

* Mögliche Glasfarben / Couleurs de verre disponibles / Het glas kan worden geleverd in de volgende kleuren / Available glass colours:
 Standard / Standard / Standaard / Standard: Weiß (550) / blanc (550) / wit (550) / white (550),
 Sonderfarbe / Couleur spéciale / Speciale kleuren / Special colours:
 552-Schwarz / Noir / Zwart / Black;
 715-Schiefergrau / Gris ardoise / Leigrijs / Slate grey;
 730-Steingrau / Gris pierre / Steengrijs / Stone grey;
 747-Telegrau / Telegrijs / Telegrijs / Grey

ERGO+

1640 x 1640

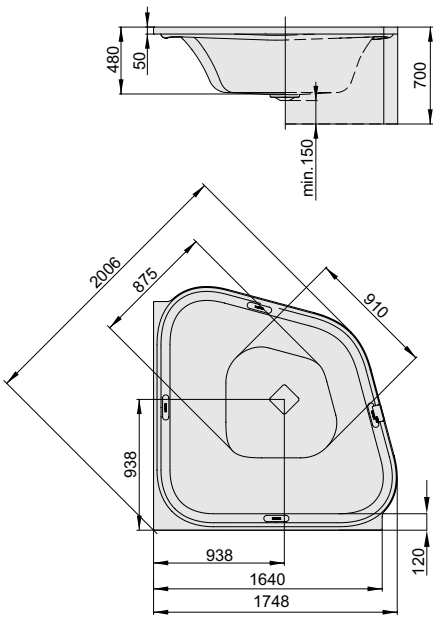

i Die Befüllung muss über eine externe Armatur erfolgen.
 / Remplissage avec de l'eau devra être effectué par robinet indépendant.
 / Het bad dient gevuld te worden via een externe baduitloop of vrijstaande badmengkraan.
 / Filling must be performed via an external fitting.

DE Badewanne inkl. weißer Ablaufabdeckung
 Ablaufabdeckung auch in Chrom erhältlich. Inkl. Bedienfeld, Ablauf (elektr. PopUp) und Überlauf sowie ein Untergestell.

FR Baignoire, cache bonde en blanc inclus, disponible aussi en chromé. Livré avec un panneau de commande, d'un système d'écoulement (pop-up électrique) système de trop plein et châssis.

NL Baden met overlooprand incl. Afdekking in wit; ook verkrijgbaar in chroom. Incl. een bedieningspaneel, afvoer (elektr. pop-upsysteem), overloopbeveiliging en een onderstel.

EN Bathtub including white drain cover. Drain cover also available in chrome finish, including control panel, electrical drain (pop-up), overflow and base.

MODELL	ART. NR.	LÄNGE/BREITE	HÖHE/TIEFE	INST. HÖHE	NUTZINHALT	FARBEN
Modèle	N° D'article	Longueur Et Largeur	Hauteur/profondeur	Hauteur de montage	Contenu utile	Couleur
Mode	Artikelnummer	Lengte En Breedte	Hoogte/diepte	Installatiehoogte	Nuttige inhoud	Kleuren
Model	Article no.	Length and width	Height/depth	Installation height	Capacity	Colour
A	6438	1640 x 1640	480	660-700	420 l	-
C	6443*	1640 x 1640	480	700	420 l	550 RAL*

HOESCH Systemvariante

MODELL	ART. NR.	SYSTEMVARIANTE	INST. HÖHE	POSITION D. AGGREGATE				
Modèle	N° D'article	Système balnéo	Hauteur de montage	Disposition des éléments techniques				
Mode	Artikelnummer	Whirlsystemen	Installatiehoogte	Techniekopstelling	<input checked="" type="checkbox"/>	<input checked="" type="checkbox"/>	<input checked="" type="checkbox"/>	<input checked="" type="checkbox"/>
Model	Article no.	Variant of system	Installation height	The aggregate placement	<input checked="" type="checkbox"/>	<input checked="" type="checkbox"/>	<input checked="" type="checkbox"/>	<input checked="" type="checkbox"/>
AS	Ergo+	660-700	004	6	-	17	8 - - -
CS*	Ergo+	700	004	6	-	17	8 - - -
AN	Tergum	660-700	004	-	-	-	10 - - -
CN*	Tergum	700	004	-	-	-	10 - - -

ERGO+

2075 x 1950

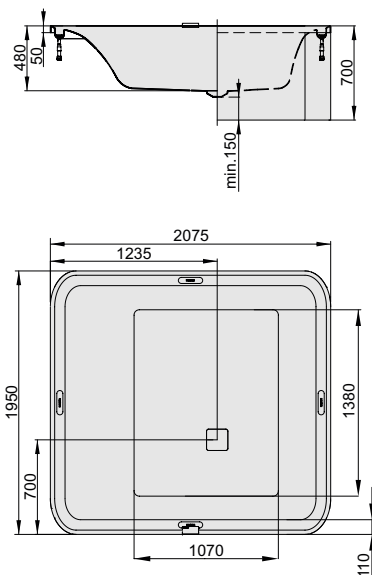

i Die Befüllung muss über eine externe Armatur erfolgen.
 / Remplissage avec de l'eau devra être effectué par robinet indépendant.
 / Het bad dient gevuld te worden via een externe baduitloop of vrijstaande badmengkraan.
 / Filling must be performed via an external fitting.

DE Badewanne inkl. weißer Ablaufabdeckung
 Ablaufabdeckung auch in Chrom erhältlich. Inkl. Bedienfeld, Ablauf (elektr. PopUp) und Überlauf sowie ein Untergestell.

FR Baignoire, cache bonde en blanc inclus, disponible aussi en chromé. Livré avec un panneau de commande, d'un système d'écoulement (pop-up électrique) système de trop plein et châssis.

NL Baden met overlooprand incl. Afdekking in wit; ook verkrijgbaar in chroom. Incl. een bedieningspaneel, afvoer (elektr. pop-upsysteem), overloopbeveiliging en een onderstel.



EN Bathtub including white drain cover. Drain cover also available in chrome finish, including control panel, electrical drain (pop-up), overflow and base.

MODELL	ART. NR.	LÄNGE/BREITE	HÖHE/TIEFE	INST. HÖHE	NUTZINHALT	FARBEN
Modèle	N° D'article	Longueur Et Largeur	Hauteur/profondeur	Hauteur de montage	Contenu utile	Couleur
Mode	Artikelnummer	Lengte En Breedte	Hoogte/diepte	Installatiehoogte	Nuttige inhoud	Kleuren
Model	Article no.	Length and width	Height/depth	Installation height	Capacity	Colour
A	6439	2075 x 1950	480	660-700	806 l	-
D	6444*	2075 x 1950	480	700	806 l	550 RAL*

HOESCH Systemvariante

MODELL	ART. NR.	SYSTEMVARIANTE	INST. HÖHE	POSITION D. AGGREGATE				
Modèle	N° D'article	Système balnéo	Hauteur de montage	Disposition des éléments techniques				
Mode	Artikelnummer	Whirlsystemen	Installatiehoogte	Techniekopstelling	<input checked="" type="checkbox"/>	<input checked="" type="checkbox"/>	<input checked="" type="checkbox"/>	<input checked="" type="checkbox"/>
Model	Article no.	Variant of system	Installation height	The aggregate placement	<input checked="" type="checkbox"/>	<input checked="" type="checkbox"/>	<input checked="" type="checkbox"/>	<input checked="" type="checkbox"/>
AS	Ergo+	660-700	004	10	-	29	8 - 8 -
DS*	Ergo+	700	004	10	-	29	8 - 8 -
AN	Tergum	660-700	004	-	-	-	10 - - -
DN*	Tergum	700	004	-	-	-	10 - - -

* Mögliche Glasfarben / Couleurs de verre disponibles / Het glas kan worden geleverd in de volgende kleuren / Available glass colours:
 Standard / Standard / Standaard / Standard: Weiß (550) / blanc (550) / wit (550) / white (550),
 Sonderfarbe / Couleur spéciale / Speciale kleuren / Special colours:
 552-Schwarz / noir / zwart / black;
 715-Schiefergrau / gris ardoise / leigrijs / slate grey;
 730-Steingrau / gris pierre / steengrijs / stone grey;
 747-Telegrau / telegrijs / telegrijs / grey

SONDERZUBEHÖR ZU ERGO+ Accessoires spéciaux pour Ergo+ Speciaal toebehoren aan Ergo+ Special accessories for Ergo+	ART. NR. N° D'article Artikelnummer Article no.
<p>4 LED Unterwasserscheinwerfer, verchromt Ansteuerungselektronik mit automatischem Farblichtwechsler Farben: Weiß, Rot, Orange, Gelb, Grün, Blau, Indigo, Violett (werkseitig eingebaut) Nur für Badewannen ohne Whirl-/Airsysteem erhältlich! / 4 Projecteur immergé LED, chromé Système de commande automatique avec inverseur de couleur inclus Couleurs : blanc, rouge, orange, jaune, vert, bleu, indigo, violet (monté al'usine) Disponible seulement pour les baignoires sans équipement balnéo Whirl/Air! / 4 Verchroomde led-onderwaterschijnwerper, Incl. aanstuurelektronica met automatische kleurenwisselaar Kleuren: wit, rood, oranje, geel, groen, blauw, indigo, paars (in de fabriek ingebouwd) Alleen verkrijgbaar voor baden zonder whirl-/airsysteem! / 4 underwater LED spotlights, chrome-plated incl. control 50/60 Hz with integrated coloured light changer, colours: white, red, orange, yellow, green, blue, indigo, purple Available only for bathtubs without the Whirl/Airsysteem!</p>	 <p>690914T</p>
<p>LED-Rinnenbeleuchtung mit automatischem Farblichtwechsler, Farben: Weiß, Rot, Orange, Gelb, Grün, Blau, Indigo, Violett / Éclairage par LED intégré dans la goutlotte de débordement avec inverseur de couleur automatique, couleurs: blanc, rouge, orange, jaune, vert, bleu, indigo, violet / Led-verlichting in de afvoergoot met automatische kleurenwisselaar, kleuren: wit, rood, oranje, geel, groen, blauw, indigo, paars / LED overflow channel lighting with integrated colour light-changer Colours: white, red, orange, yellow, green, blue, indigo, purple</p>	<p>69090</p>
<p>Integrierte E-Heizung 3,0 kW, 230 V inkl. Steuerung 50/60 Hz Nur für Badewannen mit Whirl-/Airsysteem erhältlich / Réchauffeur électrique intégré 3,0 kW, 230 V incl. commande 50/60 Hz Disponible seulement pour les baignoires équipées d'un système Whirl/Airsysteem / Geïntegreerde elektrische verwarming 3,0 kW, 230 V incl. besturing 50/60 Hz Alleen verkrijgbaar voor baden met whirl-/airsysteem / Integrated electric heater 3,0 kW, 230 V incl. control 50/60 Hz Only available for bathtubs with Whirl/Air systeem</p>	<p>697702</p>
<p>2 Armlehnen aus wasserbeständigem Teakholz und hautfreundlichem Gelmaterial / 2 accoudoirs en teck résistant à l'eau et en matière gel, douce pour la peau / 2 armleuningen van waterbestendig teakhout en huidvriendelijk gelmateriaal / 2 arm rests made of water-resistant teak wood and skin-friendly gel material</p>	 <p>697700</p>
<p>Nackenkissen aus wasserbeständigem Teakholz und hautfreundlichem Gelmaterial / Coussin appui-nuque en teck résistant à l'eau et en matière gel, douce pour la peau / Nekkussen van waterbestendig teakhout en huidvriendelijk gelmateriaal / Neckrest made of water-resistant teak wood and skin-friendly gel material</p>	 <p>697701</p>
<p>Quadratische Ablaufabdeckung in chrom / Cache bonde carré et chromé / Vierkante afdekking in chroom / Square drain cover in chrome</p>	<p>121513.305</p>
<p>Lüftungs-/Revisionsgitter (420 x 325 mm) / Grille d'aération/trappe de visite (420 x 325 mm) / Revisieluik (420 x 325 mm) / Ventilation/service grid (420 x 325 mm)</p>	<p>weiß / blanc / wit / white grau / gris / grijs / grey</p> <p>6683.310 6683.340</p>

Technische Änderungen vorbehalten. / Sous réserve de modifications techniques. / Technische wijzigingen voorbehouden. / Subject to technical modification.







Bains de
vapeur

Stoombaden

Steam cabins

DAMPFBÄDER



 HOESCH COMFORT	142
 SENSEPERIENCE	137, 138
 _____	139
 _____	138
 SENSEPERIENCE PANEEL	141
 _____	142
STEAM BOX	142

SENSEPERIENCE

Grundausrüstung	Équipement de base	Basisuitrusting	Standard equipment
<ul style="list-style-type: none"> Rückwände weiß aus Einscheiben-Sicherheitsglas mit EverClean Beschichtung Rahmenlose Frontverglasung aus Einscheiben-Sicherheitsglas (6mm) inklusive EverClean-Beschichtung Dach bestehend aus VSG Verbunsicherheitsglas (8mm) – Boden (optional) aus Mineralguss. inkl. vormontiertem Gestell. In Glasoberfläche integriertes, kapazitives Bedientableau Dampfgenerator 2,0 kW (ab Größe 1400x1000mm 3,0 kW) mit automatischer Spülung und Entkalkung Nennspannung 230V, 50/60 Hz Dampfdüse mit Kondensatschale Funktionssäule aus Glas (8mm) in der Farbe Grau, die Rechteckvarianten 1600x1000, 1800x1000 beinhalten zwei Funktionssäulen Armaturen (verchromt) bestehend aus (pro Funktionssäule): Handbrause mit Haltestange, Regenbrause (8 l/min) mit Schwallauslauf sowie Vernebelungsdüse. Thermostat 1/2", 1 Absperrventil Regenbrause, Schwallauslauf sowie Vernebelungsdüse elektronisch bedienbar Sound-Modul mit Radio, 2 Lautsprecher und Bluetoothfunktion LED-Band mit Farblichtwechsler im Dachrahmen Ein Hocker aus Edelstahl mit PU Auflage, bei den Rechteckvarianten 1600x1000 und 1800x1000 zwei Hocker Glasscharniere mit Hubmechanismus Ablage 	<ul style="list-style-type: none"> Panneaux de fond blanc, en verre de sécurité avec traitement Everclean. Panneaux latéraux non cadrés, en verre de sécurité 6 mm avec traitement Everclean. Toit en verre de sécurité 8 mm Receveur en béton minéral - option. Panneau tactile de intégré dans le panneau de commande en verre. Générateur de vapeur avec option de rinçage et détartrage automatiques. Voltage nominal 230 V, 50/60 Hz 2,0 kW (à partir de la taille 1400mm 3,0 kW) Buse de vapeur Panneau de fonction en verre (8mm) en couleur grise - 2 panneaux pour les versions rectangulaires 1600x100 et 1800x1000 Robinetterie finition chromée : douchette à main sur barre, douche de tête (débit 8 l / min), jet cascade intégré dans la douche de tête, buse de vapeur intégrée dans la douche de tête Thermostat 1/2" Vanne d'arrêt Douche de tête, jet cascade et buse de vapeur contrôlés électroniquement Module son avec radio, 2 haut-parleurs et Bluetooth Un tabouret en acier inoxydable avec revêtement en PU, pour les variantes rectangulaires 1600x1000 et 1800x1000 deux tabourets Charnière en verre avec mécanisme de levage Plateau 	<ul style="list-style-type: none"> Achterwand wit in veiligheidsglas met EverClean behandeling Profielloze voorzijde in veiligheidsglas (6mm) EverClean-behandeling Dak, bestaand uit glas (6mm) – douchebak (optioneel) uit gegoten mineraalsteenmarmor incl. voormonteerd onderstel. In het glasoppervlak geïntegreerd, capacitief bedieningspaneel Stoomgenerator 2,0 kW (vanaf maat 1400x1000mm 3,0 kW) met automaat Nominale spanning voor spoelen en ontkalken 230V, 50/60 Hz Stoominlaat met condensopvang Funcțiezuil in glas (8mm) in de kleur grijs, de rechthoekvarianten 1600x1000, 1800x1000 bevatten twee functiezuilen Kranen (verchromd) bestaand uit (per functiezuil): handdouche met glijstang, Regendouche (8 l/min) met stortdouche en neveldouche. Thermostaat 1/2", 1" stopkraan Regendouche, stortdouche en neveldouche elektronisch bedienbaar, bij de rechthoekvarianten 1600 x 1000 en 1800 x 1000 dubbel uitgevoerd Sound-Module met radio, 2 Luidsprekers en Bluetooth LED-Band met kleurlichtwisselaar in het glazen plafond Een badkruk van RVS met PU zitting, bij de rechthoekvarianten 1600x1000 en 1800x1000 twee badkrukken Glasscharnieren met hefmechanisme Legbord 	<ul style="list-style-type: none"> Back walls in white made of toughened safety glass with EverClean coating. Frameless glazing (6 mm) made of toughened safety glass with EverClean coating. Roof, made of glass (8 mm). Shower tray (optionally) made of mineral cast Incl. pre-assembled frame Integrated control panel Steamtube with condensate tray Steam generator with automatic rinse and decalcification. Nominal voltage 230 V, 50/60 Hz Steam jet with a condensate drip tray Functional column made of glass, two functional columns on the rectangular version 1600x1000, 1800x1000 Fittings (chrome-plated) consisting of (per functional column): Hand shower with rail, rain shower (8 l/min), cascade and cool down jet; Thermostat 1/2", 1 shut-off valve. Rain shower, cascade and cool down jet electronically operated Sound module with radio, 2 speakers Bluetooth LED-stripe with colour changer in the roof frame A stool made of stainless steel with PU seat, for the rectangular version 1600x1000 and 1800x1000 two stools Glass frame joints with lifting mechanism Shelf

<p>Montageservice / Service de montage / Montageservice / Mounting service *</p> <p>Partnermontage / Partenaires de montage / Partnermontage / Partner mounting *</p> <p>Bei der Hoesch Partnermontage unterstützt ein Hoesch -Service-Techniker den Handwerker beim Aufbau der Hoesch -Komponenten im vorgesehenen Nutzungsbereich. Der Handwerker ist für die Vorinstallation und Montage der Anlage verantwortlich. Der komplette Leistungsumfang einer Hoesch - Partnermontage, sowie die Montageanleitung kann unter www.hoesch.de abgerufen werden.</p> <p>/ Lors de l'installation du partenaire Hoesch, un technicien de service Hoesch aide l'installateur à installer les composants Hoesch dans la zone d'utilisation prévue. L'installateur est responsable de la pré-installation et du montage du système. L'éventail complet des services d'une installation partenaire de Hoesch ainsi que les instructions d'installation peuvent être consultés sur le site www.hoesch.de.</p> <p>/ Bij een Hoesch-partnermontage ondersteunt een Hoesch servicetechnicus de installateur bij de opbouw van de Hoesch componenten in het beoogde gebruikersgebied. De installateur is verantwoordelijk voor de voorinstallatie en montage van het systeem. Het volledige dienstenpakket van een Hoesch-partnermontage en de montage-instructies kunnen worden gedownload op www.hoesch.de. / With Hoesch partner installation, a Hoesch service technician assists the craftsman with the installation of Hoesch components in the intended area of use. The craftsman is responsible for the pre-installation and assembly of the system. The complete scope of services for a Hoesch partner installation, as well as the installation instructions, can be found at www.hoesch.de.</p>	<p>ART. NR. N° D'article / Artikelnummer / Article no.</p> <p>50E</p>
---	--

* Dieser Service wird aus technischen Gründen nur innerhalb Deutschlands angeboten! / Pour des raisons techniques, ce service n'est assuré qu'en Allemagne! / Om technische redenen wordt deze service alleen binnen Duitsland aangeboden. / This service is only offered within Germany for technical reasons

i Wandsifon Art. 27775 zwingend notwendig / Le siphon mural est obligatoire No. 27775 / muursifon is verplicht Nr. 27775 / Wall siphon Art. 27775 absolutely necessary

<p>FARBKOMBINATIONEN DER GLASRÜCKWÄNDE Combinaisons de couleurs des parois arrière vitrées Kleurcombinaties van de glazen achterwanden Colour combination for glass wall</p>	<p>ART. NR. N° D'article Artikelnummer Article no.</p>
<p>Technikwand weiß / Seitenwand weiß Paroi technique blanche / Paroi arrière blanche Technische wand wit / achterwand wit Technical wall white / Back wall white</p>	<p>550*</p>
<p>Technikwand schwarz / Seitenwand schwarz Paroi technique noir / Paroi arrière noire Technische wand zwart / achterwand zwart Technical wall black / Back wall black</p>	<p>552**</p>

* Standardfarbe / Couleur standard / Standaard kleuren / Standard colour

** Sonderfarbe: Glasfarben 1, 552-Schwarz / Noir / Zwart / Black; 715-Schiefergrau / Gris ardoise / Leigrijs / Slate grey; 730-Steingrau / Gris pierre / Steengrijs / Stone grey; 747-Telegrau / Telegris / Telegrijs / Grey

i Hinweis: / Remarques: / Aanwijzingen: / Attention:
Technikwand inkl. Armaturen / Paroi technique avec robinetterie / Technische wand incl. kraanwerk / Technical wall with fittings
Rückwand ohne Armaturen / Paroi arrière sans robinetterie / Achterwand zonder kraanwerk / Back wall without fittings

i Funktionssäule in Lichtgrau, keine anderen Farben möglich / Colonne fonctionnelle en gris clair, pas d'autres couleurs possibles
/ Fonctionele kolom in lichtgrijs, geen andere kleuren mogelijk / Functional column in light grey, no other colours possible

SENSEPERIENCE



DE Funktionspaneel / Technikwand auf der kürzeren 900mm Seite

FR Panneau fonctionnel / mur technologique sur le côté le plus court de 900 mm

NL Functiepaneel / technologie wand aan de korte zijde van 900 mm

EN Function panel / technical wall on the shorter 900mm side

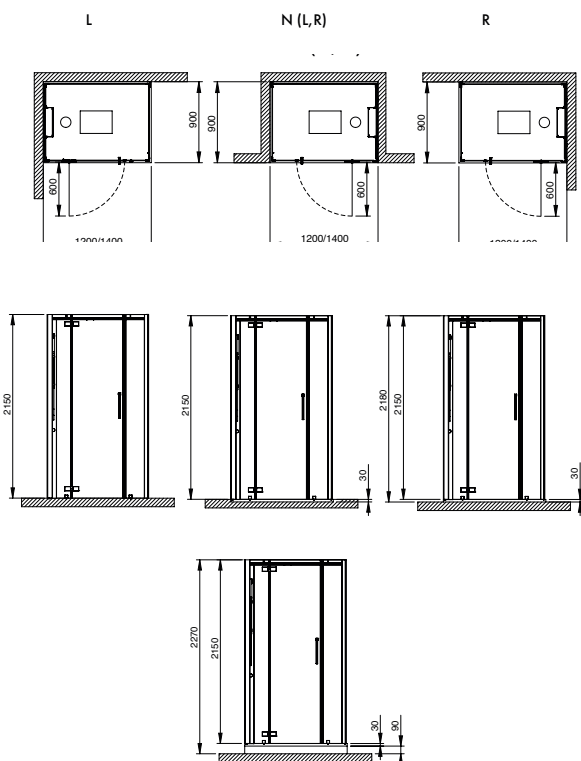

MODELL Modèle Mode Model	ART. NR. N° D'article Artikelnummer Article no.	LÄNGE/BREITE Longueur Et Largeur Lengte En Breedte Length and width (mm)	HÖHE Hauteur Hoogte Height (mm)	FARBEN Couleur Kleuren Colour	ZUBEHÖR SEITE Accessoires speciaux, Page Speciaal toebehoren pagina Special accessories page
1200 x 900 - R	531221 B*	1180x880	2150	550	139-140
1200 x 900 - L	532221 B*	1180x880	2150	550	139-140
1200 x 900 - R	531221xA**	1200x900	2270	550	139-140
1200 x 900 - L	532221xA**	1200x900	2270	550	139-140
1200 x 900 - NR	534331xA**	1200x900	2270	550	139-140
1200 x 900 - NL	535331xA**	1200x900	2270	550	139-140
1400 x 900 - R	531421 B*	1380x880	2150	550	139-140
1400 x 900 - L	532421 B*	1380x880	2150	550	139-140
1400 x 900 - R	531421xA***	1400x900	2270	550	139-140
1400 x 900 - L	532421xA***	1400x900	2270	550	139-140
1400 x 900 - NR	534351xA***	1400x900	2270	550	139-140
1400 x 900 - NL	535351xA***	1400x900	2270	550	139-140

i Wandsifon Art. 27775 zwingend notwendig
/ Le siphon mural est obligatoire No. 27775
/ muursifon is verplicht Nr. 27775
/ Wall siphon Art. 27775 absolutely necessary

Die Deckenhöhe am Aufstellort sollte mindestens 120 mm mehr als die Kabinenhöhe betragen
/ La hauteur de plafond doit faire au moins 120mm de plus que la hauteur de la cabine
/ Het plafond op de montageplaats moet ten minste 120 mm hoger zijn dan de cabine
/ The ceiling height at the installation site should be at least 120 mm more than the cabin height

DE Funktionspaneel/Technikwand auf der längeren 1200/1400mm Seite

FR Panneau fonctionnel / mur technologique sur le côté le plus long de 1200 / 1400mm

NL Functiepaneel / technologie wand aan de langere zijde van 1200/1400 mm

EN Function panel / technical wall on the longer 1200/1400mm side

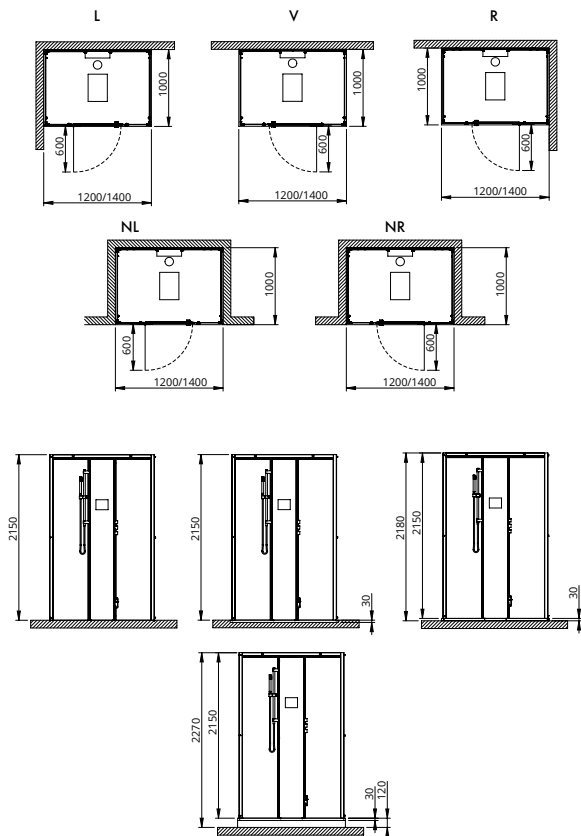

MODELL Modèle Mode Model	ART. NR. N° D'article Artikelnummer Article no.	LÄNGE/BREITE Longueur Et Largeur Lengte En Breedte Length and width (mm)	HÖHE Hauteur Hoogte Height (mm)	FARBEN Couleur Kleuren Colour	ZUBEHÖR SEITE Accessoires speciaux, Page Speciaal toebehoren pagina Special accessories page
1200 x 1000-L	532321 B*	1180 x 980	2150	550	139-140
1200 x 1000-R	531321 B*	1180 x 980	2150	550	139-140
1200 x 1000-V	533321 B*	1180 x 980	2150	550	139-140
1200 x 1000-L	532321xA**	1200 x 1000	2270	550	139-140
1200 x 1000-R	531321xA**	1200 x 1000	2270	550	139-140
1200 x 1000-V	533321xA**	1200 x 1000	2270	550	139-140
1200 x 1000-NR	534321xA**	1200 x 1000	2270	550	139-140
1200 x 1000-NL	535321xA**	1200 x 1000	2270	550	139-140
1400 x 1000-L	532341 B*	1380 x 980	2150	550	139-140
1400 x 1000-R	531341 B*	1380 x 980	2150	550	139-140
1400 x 1000-V	533341 B*	1380 x 980	2150	550	139-140
1400 x 1000-L	532341xA***	1400 x 1000	2270	550	139-140
1400 x 1000-R	531341xA***	1400 x 1000	2270	550	139-140
1400 x 1000-V	533341xA***	1400 x 1000	2270	550	139-140
1400 x 1000-NR	534341xA***	1400 x 1000	2270	550	139-140
1400 x 1000-NL	535341xA***	1400 x 1000	2270	550	139-140

i Wandsifon Art. 27775 zwingend notwendig
/ Le siphon mural est obligatoire No. 27775
/ muursifon is verplicht Nr. 27775
/ Wall siphon Art. 27775 absolutely necessary

Die Deckenhöhe am Aufstellort sollte mindestens 120 mm mehr als die Kabinenhöhe betragen
/ La hauteur de plafond doit faire au moins 120mm de plus que la hauteur de la cabine
/ Het plafond op de montageplaats moet ten minste 120 mm hoger zijn dan de cabine
/ The ceiling height at the installation site should be at least 120 mm more than the cabin height

DE Funktionspaneel/Technikwand auf der längeren
1600/1800mm Seite

FR Panneau fonctionnel / mur technologique sur le côté
le plus long de 1600 / 1800mm

NL Functiepaneel / technologiewand aan de
langere zijde van 1600/1800 mm

EN Function panel / technical wall on the
shorter 1600/1800 mm side

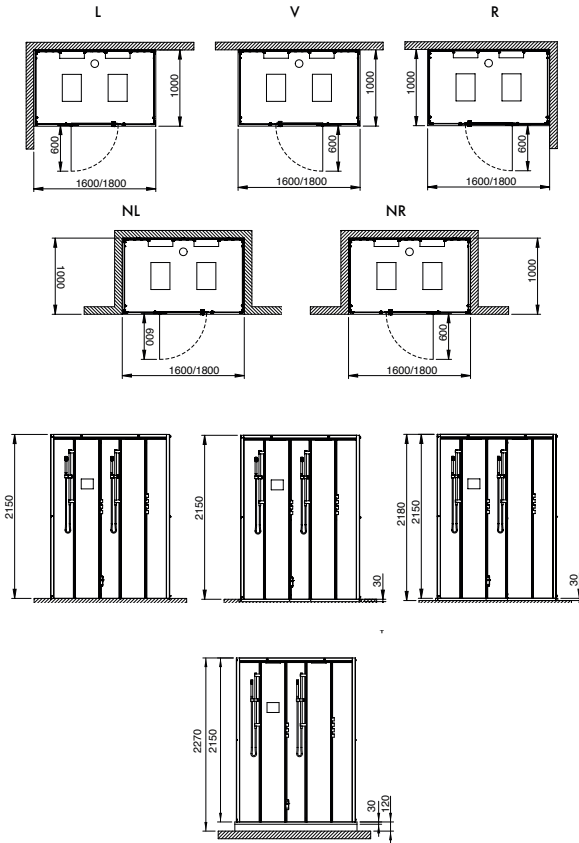

MODELL Modèle Mode Model	ART. NR. N° D'article Artikelnummer Article no.	LÄNGE/BREITE Longueur Et Largeur Lengte En Breedte Length and width	HÖHE Hauteur Hoogte Heigh	FARBEN Couleur Kleuren Colour	ZUBEHÖR SEITE Accessoires speciaux, Page Speciaal toebehoren pagina Special accessories page
		(mm)	(mm)		
1600 x 1000-L	532361B*	1580 x 980	2150	550	139-140
1600 x 1000-R	531361B*	1580 x 980	2150	550	139-140
1600 x 1000-V	533361B*	1580 x 980	2150	550	139-140
1600 x 1000-L	532361xA***	1600 x 1000	2270	550	139-140
1600 x 1000-R	531361xA***	1600 x 1000	2270	550	139-140
1600 x 1000-V	533361xA***	1600 x 1000	2270	550	139-140
1600 x 1000-NR	534361xA***	1600 x 1000	2270	550	139-140
1600 x 1000-NL	535361xA***	1600 x 1000	2270	550	139-140
1800 x 1000-L	532381B*	1780 x 980	2150	550	139-140
1800 x 1000-R	531381B*	1780 x 980	2150	550	139-140
1800 x 1000-V	533381B*	1780 x 980	2150	550	139-140
1800 x 1000-L	532381xA***	1800 x 1000	2270	550	139-140
1800 x 1000-R	531381xA***	1800 x 1000	2270	550	139-140
1800 x 1000-V	533381xA***	1800 x 1000	2270	550	139-140
1800 x 1000-NR	534381xA***	1800 x 1000	2270	550	139-140
1800 x 1000-NL	535381xA***	1800 x 1000	2270	550	139-140

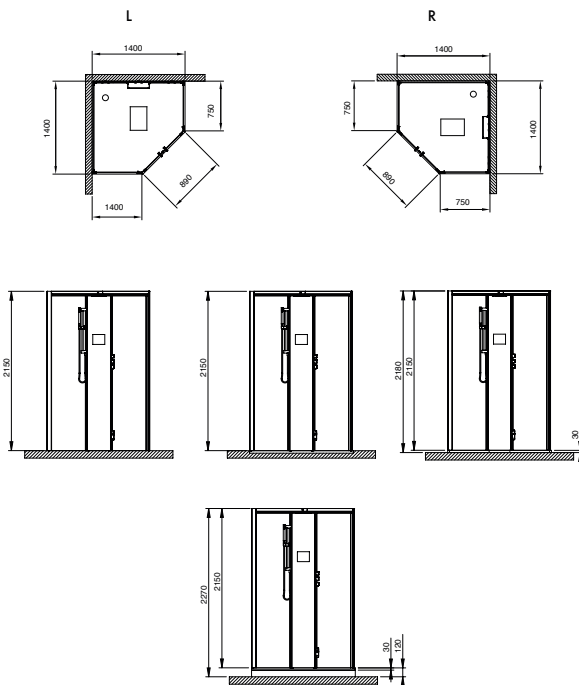

DE 5-Eck Variante

FR Variante pentagonale

NL 5-hoek variant

EN 5-corner variant

MODELL Modèle Mode Model	ART. NR. N° D'article Artikelnummer Article no.	LÄNGE/BREITE Longueur Et Largeur Lengte En Breedte Length and width	HÖHE Hauteur Hoogte Heigh	FARBEN Couleur Kleuren Colour	ZUBEHÖR SEITE Accessoires speciaux, Page Speciaal toebehoren pagina Special accessories page
		(mm)	(mm)		
1400 x 1400	533441B*	1400x1400	2150	550	139-140
1400 x 1400	533441xA***	1400x1400	2270	550	139-140

i Wandsifon Art. 27775 zwingend notwendig
/ Le siphon mural est obligatoire No. 27775
/ muursifon is verplicht Nr. 27775
/ Wall siphon Art. 27775 absolutely necessary

Die Deckenhöhe am Aufstellort sollte mindestens 120 mm mehr als die Kabinenhöhe betragen
/ La hauteur de plafond doit faire au moins 120mm de plus que la hauteur de la cabine
/ Het plafond op de montageplaats moet ten minste 120 mm hoger zijn dan de cabine
/ The ceiling height at the installation site should be at least 120 mm more than the cabin height

i Wünschen Sie eine Sonderhöhe? Sprechen Sie uns an.
/ Vous souhaitez une hauteur non standard? Veuillez nous contacter.
/ Wenst u een afwijkende hoogte? Neem dan contact met ons op.
/ Do you have a special height? Ask us.

Nischenversion - das lichte Nischenmaß muss immer ca. 1 cm größer als die Kabine sein
/ Version niche - la dimension claire de la niche doit toujours être supérieure d'environ 1 cm à celle de la cabine
/ Nisuiivoering - de duidelijke nisafmeting moet altijd ca. 1 cm groter zijn dan de cabine
/ Niche version - the niche size must always be about 1 cm larger than the cabin

SENSEPERIENCE



L V R

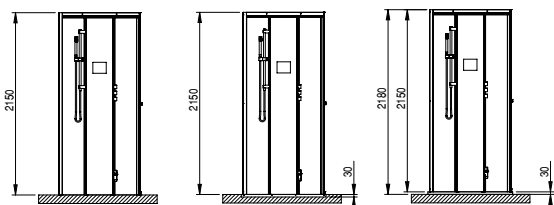
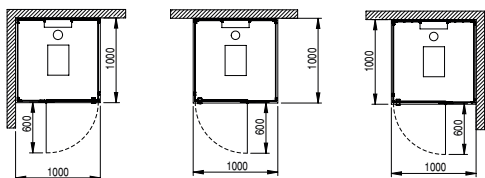

MODELL Modèle Mode Model	ART. NR. N° D'article Artikelnummer Article no.	LÄNGE/BREITE Longueur Et Largeur Lengte En Breedte Length and width	HÖHE Hauteur Hoogte Height	FARBEN Couleur Kleuren Colour	ZUBEHÖR SEITE Accessoires speciaux, Page Speciaal toebehoren pagina Special accessories page
		(mm)	(mm)		
1000 x 1000-L	532111 B*	980 x 980	2150	550	139-140
1000 x 1000-R	531111 B*	980 x 980	2150	550	139-140
1000 x 1000-V	533111 B*	980 x 980	2150	550	139-140
1000 x 1000-L	532111 xA**	1000 x 1000	2270	550	139-140
1000 x 1000-R	531111 xA**	1000 x 1000	2270	550	139-140
1000 x 1000-V	533111 xA**	1000 x 1000	2270	550	139-140

* Ohne Duschwanne / Sans receveur de douche / Zonder douchebak / Without shower tray

** Inkl. Duschwanne ohne Antirutsch, Gestell und Ablaufarmatur (Ablaufabdeckung in Weiß). Schürze ist optional erhältlich. Bei Bestellung von Duschwannen mit Antirutschoberfläche SOLIQUE PRO bitte „xA“ weglassen, z.B. 532341.

/ y compris receveur de douche sans anti-derapant, chassis et bonde d'écoulement (cache bonde en blanc inclus). Tablier disponible en option. Lors des commandes de receveur de douche avec surface anti-derapante SOLIQUE PRO, veuillez omettre les caracteres „xA“, par ex. 532341.

/ Incl. douchebak zonder antislip, onderstel en afvoergarnituur (Afdekking in wit). Paneel optioneel verkrijgbaar. Bij het bestellen van douchebakken met antislip SOLIQUE PRO laat u „xA“ weg, bijv. 532341.

/ Incl. shower tray without anti-slip surface, frame and drain fitting (square drain cover in white), apron available optionally. When ordering shower trays with anti-slip surface SOLIQUE PRO, please omit „xA“, e.g. 532341.

*** Inkl. Duschwanne ohne Antirutsch, Gestell und Ablaufarmatur (Ablaufabdeckung in Weiß). Schürze ist optional erhältlich. Bei Bestellung von Duschwannen mit Antirutschoberfläche SOLIQUE PRO bitte „xA“ weglassen, z.B. 532341.

/ y compris receveur de douche sans anti-derapant, chassis et bonde d'écoulement (cache bonde en blanc inclus). Tablier disponible en option. Lors des commandes de receveur de douche avec surface anti-derapante SOLIQUE PRO, veuillez omettre les caracteres „xA“, par ex. 532341.

/ Incl. douchebak zonder antislip, onderstel en afvoergarnituur (Afdekking in wit). Paneel optioneel verkrijgbaar. Bij het bestellen van douchebakken met antislip SOLIQUE PRO laat u „xA“ weg, bijv. 432321.

/ Incl. shower tray without anti-slip surface, frame and drain fitting (square drain cover in white), apron available optionally. When ordering shower trays with anti-slip surface SOLIQUE PRO, please omit „xA“, e.g. 532341.

i Wünschen Sie eine Sonderhöhe? Sprechen Sie uns an.
/ Vous souhaitez une hauteur non standard? Veuillez nous contacter.
/ Wenst u een afwijkende hoogte? Neem dan contact met ons op.
/ Do you have a special height? Ask us.

Nischenversion - das lichte Nischenmaß muss immer ca. 1 cm größer als die Kabine sein
/ Version niche - la dimension claire de la niche doit toujours être supérieure d'environ 1 cm à celle de la cabine
/ Nisutvoering - de duidelijke nisafmeting moet altijd ca. 1 cm groter zijn dan de cabine
/ Niche version - the niche size must always be about 1 cm larger than the cabin

i Wandsifon Art. 27775 zwingend notwendig
/ Le siphon mural est obligatoire No. 27775
/ muursifon is verplicht Nr. 27775
/ Wall siphon Art. 27775 absolutely necessary

Die Deckenhöhe am Aufstellort sollte mindestens 120 mm mehr als die Kabinenhöhe betragen
/ La hauteur de plafond doit faire au moins 120mm de plus que la hauteur de la cabine
/ Het plafond op de montageplaats moet ten minste 120 mm hoger zijn dan de cabine
/ The ceiling height at the installation site should be at least 120 mm more than the cabin height

Sonderzubehör zu SensePerience

Accessoires spéciaux pour SensePerience
Speciaal toebehoren voor SensePerience
Special accessories for SensePerience

Wandsifon für die Entleerung des Dampfgenerators (zwingend notwendig)
Hinweis: Um eine problemlose Installation von SensePerience zu gewährleisten, wird bereits bei der Rohrinstallation der Wandsifon benötigt.

/ Remarques: Afin de garantir une installation sans problème de SensePerience, le siphon mural est nécessaire dès l'installation brute.
/ Aanwijzing: Om de SensePerience zonder problemen te kunnen installeren, is de muursifon reeds nodig bij de ruwe installatie.
/ Attention: In order to assure an easy installation of SensePerience, the siphon is needed for pre-assem-bly.

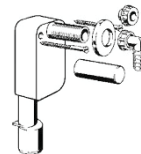

27775

Zusätzlicher Hocker aus Edelstahl mit PU Auflage

/ Tabouret supplémentaire en acier inoxydable avec revêtement en polyuréthane
/ Extra kruk van roestvrij staal met een zitting van PU
/ Additional stool made of stainless steel with PU seat

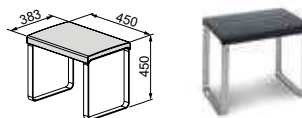

27772

Weißer Aluminiumschürze
SensePerience

Habillage en aluminium blanc
SensePerience

Wit aluminium paneel
SensePerience

Apron SensePerience
made of aluminium, white

- Für Dampfkabine SensePerience Rechteck, 1200x900, Eckversion
/ Pour cabine à vapeur SensePerience rectangulaire, 1200x900, d'angle Version
/ Voor stoomcabine SensePerience, rechthoek 1200x900, hoek versie
/ For steam cabin SensePerience rectangular, 1200x900, for a corner

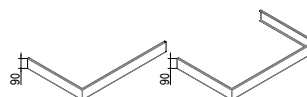

27815

- Für Dampfkabine SensePerience Rechteck 1200x900 Nischenversion
/ Pour cabine à vapeur SensePerience rectangulaire 1200x900 niche Version
/ Voor stoomcabine SensePerience, rechthoek 1200x900 nisopstelling versie
/ For steam cabin SensePerience rectangular 1200x900 niche version

27811

- Für Dampfkabine SensePerience Rechteck 1200x1000, Eckversion
/ Pour cabine à vapeur SensePerience rectangulaire 1200x1000, d'angle Version
/ Voor stoomcabine SensePerience, rechthoek 1200x1000, hoek versie
/ For steam cabin SensePerience rectangular 1200x1000, for a corner

27803

- Für Dampfkabine SensePerience Rechteck 1200x1000, Vorwandversion
/ Pour cabine à vapeur SensePerience rectangulaire 1200x1000, pose murale
/ Voor stoomcabine SensePerience, rechthoek 1200x1000, voorwand
/ For steam cabin SensePerience rectangular 1200x1000, for against a wall

27804

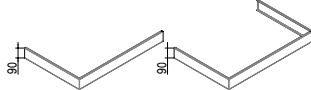
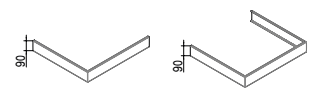
<ul style="list-style-type: none"> - Für Dampfkabine SensePerience Rechteck 1200x1000, Nischenversion / Pour cabine à vapeur SensePerience rectangulaire 1200x1000, niche Version / Voor stoomcabine SensePerience, rechthoek 1200x1000, nisopstelling versie / For steam cabin SensePerience rectangular 1200x1000, niche version 		27811
<ul style="list-style-type: none"> - Für Dampfkabine SensePerience Rechteck, 1400x900, Eckversion / Pour cabine à vapeur SensePerience rectangulaire, 1400x900, d'angle Version / Voor stoomcabine SensePerience, rechthoek 1400x900, hoek versie / For steam cabin SensePerience rectangular, 1400x900, for a corner 		27816
<ul style="list-style-type: none"> - Für Dampfkabine SensePerience Rechteck 1400x900 Nischenversion / Pour cabine à vapeur SensePerience rectangulaire 1400x900 niche Version / Voor stoomcabine SensePerience, rechthoek 1400x900 nisopstelling versie / For steam cabin SensePerience rectangular 1400x900 niche version 	27812	
<ul style="list-style-type: none"> - Für Dampfkabine SensePerience Rechteck 1400x1000, Eckversion / Pour cabine à vapeur SensePerience rectangulaire 1400x1000, d'angle Version / Voor stoomcabine SensePerience, rechthoek 1400x1000, hoek versie / For steam cabin SensePerience rectangular 1400x1000, for a corner 	27805	
<ul style="list-style-type: none"> - Für Dampfkabine SensePerience Rechteck 1400x1000, Vorwandversion / Pour cabine à vapeur SensePerience rectangulaire 1400x1000, pose murale / Voor stoomcabine SensePerience, rechthoek 1400x1000, voorwand / For steam cabin SensePerience rectangular 1400x1000, for against a wall 	27806	
<ul style="list-style-type: none"> - Für Dampfkabine SensePerience Rechteck 1400x1000, Nischenversion / Pour cabine à vapeur SensePerience rectangulaire 1400x1000, niche Version / Voor stoomcabine SensePerience, rechthoek 1400x1000, nisopstelling versie / For steam cabin SensePerience rectangular 1400x1000, niche version 	27812	
<ul style="list-style-type: none"> - Für Dampfkabine SensePerience Rechteck 1600x1000, Eckversion / Pour cabine à vapeur SensePerience rectangulaire 1600x1000, d'angle Version / Voor stoomcabine SensePerience, rechthoek 1600x1000, hoek versie / For steam cabin SensePerience rectangular 1600x1000, for a corner 	27807	
<ul style="list-style-type: none"> - Für Dampfkabine SensePerience Rechteck 1600x1000, Vorwandversion / Pour cabine à vapeur SensePerience rectangulaire 1600x1000, pose murale / Voor stoomcabine SensePerience, rechthoek 1600x1000, voorwand / For steam cabin SensePerience rectangular 1600x1000, for against a wall 	27808	
<ul style="list-style-type: none"> - Für Dampfkabine SensePerience Rechteck 1600x1000, Nischenversion / Pour cabine à vapeur SensePerience rectangulaire 1600x1000, niche Version / Voor stoomcabine SensePerience, rechthoek 1600x1000, nisopstelling versie / For steam cabin SensePerience rectangular 1600x1000, niche version 	27813	
<ul style="list-style-type: none"> - Für Dampfkabine SensePerience Rechteck 1800x1000, Eckversion / Pour cabine à vapeur SensePerience rectangulaire 1800x1000, d'angle Version / Voor stoomcabine SensePerience, rechthoek 1800x1000, hoek versie / For steam cabin SensePerience rectangular 1800x1000, for a corner 	27809	
<ul style="list-style-type: none"> - Für Dampfkabine SensePerience Rechteck 1800x1000, Vorwandversion / Pour cabine à vapeur SensePerience rectangulaire 1800x1000, pose murale / Voor stoomcabine SensePerience, rechthoek 1800x1000, voorwand / For steam cabin SensePerience rectangular 1800x1000, for against a wall 	27810	
<ul style="list-style-type: none"> - Für Dampfkabine SensePerience Rechteck 1800x1000, Nischenversion / Pour cabine à vapeur SensePerience rectangulaire 1800x1000, niche Version / Voor stoomcabine SensePerience, rechthoek 1800x1000, nisopstelling versie / For steam cabin SensePerience rectangular 1800x1000, niche version 	27814	
<ul style="list-style-type: none"> - Für Dampfkabine SensePerience Quadrat 1000x1000, Eckversion / Pour cabine à vapeur SensePerience carré 1000x1000, d'angle Version / Voor stoomcabine SensePerience, vierkant 1000x1000, hoek versie / For steam cabin SensePerience square 1000x1000, for a corner 		27800
<ul style="list-style-type: none"> - Für Dampfkabine SensePerience Quadrat 1000x1000, Vorwandversion / Pour cabine à vapeur SensePerience carré 1000x1000, pose murale / Voor stoomcabine SensePerience, vierkant 1000x1000, voorwand / For steam cabin SensePerience square 1000x1000, for against a wall 		27801
<ul style="list-style-type: none"> - Für Dampfkabine SensePerience 5Eck 1400x1400 / Pour cabine à vapeur SensePerience Pentagonal 1400x1400 / Voor stoomcabine SensePerience, Vijfhoek 1400x1400 / For steam cabin SensePerience pentagonal 1400x1400 	27817	
<p>Schablone für bodenbündige SensePerience Rechteck 1200 x 900, 1400 x 900 / Gabarit pour rectangle fixé au sol SensePerience 1200 x 900, 1400 x 900 / Sjabloon voor gelijkvloers ingebouwde SensePerience rechthoek 1200 x 900, 1400 x 900 / Template for SensePerience rectangular version installed flush with the floor 1200 x 900, 1400 x 900</p>		132793
<p>Schablone für bodenbündige SensePerience Rechteck 1200 x 1000, 1400 x 1000 / Gabarit pour rectangle fixé au sol SensePerience 1200 x 1000, 1400 x 1000 / Sjabloon voor gelijkvloers ingebouwde SensePerience rechthoek 1200 x 1000, 1400 x 1000 / Template for SensePerience rectangular version installed flush with the floor 1200 x 1000, 1400 x 1000</p>		132795
<p>Schablone für bodenbündige SensePerience Rechteck 1600 x 1000, 1800 x 1000 / Gabarit pour rectangle fixé au sol SensePerience 1600 x 1000, 1800 x 1000 / Sjabloon voor gelijkvloers ingebouwde SensePerience rechthoek 1600 x 1000, 1800 x 1000 / Template for SensePerience rectangular version installed flush with the floor 1600 x 1000, 1800 x 1000</p>		132796
<p>Schablone für bodenbündiges SensePerience Quadrat 1000 x 1000 / Gabarit pour carré fixé au sol SensePerience 1000 x 1000 / Sjabloon voor gelijkvloers ingebouwde SensePerience vierkant 1000 x 1000 / Template for SensePerience square version installed flush with the floor 1000 x 1000</p>		132797
<p>Schablone für bodenbündiges SensePerience Pentagonal 1400x1400 / Gabarit pour pentagonale fixé au sol SensePerience 1400 x 1400 / Sjabloon voor gelijkvloers ingebouwde SensePerience Vijfhoek 1400x1400 / Template for SensePerience pentagonal version installed flush with the floor 1400x1400</p>		132794

SENSEPERIENCE PANEEL

Grundausrüstung	Équipement de base	Basisuitrustig	Standard equipment
<ul style="list-style-type: none"> In Glasoberfläche integriertes, kapazitives Bedientableau Dampfgenerator 3,0 kW mit automatischer Spülung und Entkalkung Nennspannung 230 V, 50/60 Hz Dampfdüse mit Kondensatschale Funktionsssäule aus Glas (8mm) in der Farbe Grau Armaturen (verchromt) bestehend aus (pro Funktionsssäule): Handbrause mit Haltestange, Regenbrause (8 l/min) mit Schwallauslauf sowie Vernebelungsdüse lose beigelegt, oder zum bauseitigen Verbauen. Thermostat 1/2", 1 Absperrventil Sound-Modul mit Radio, 2 Lautsprechern Bluetooth 2 LED Scheinwerfer inkl. Kabel und Steuerung lose beigelegt, oder zum bauseitigen Verbauen Für Raumvolumen 3,5m³ Ablage 	<ul style="list-style-type: none"> Panneau tactile de intégré dans le panneau de commande en verre. 3,0 kW Générateur de vapeur avec option de rinçage et détartrage automatiques. Voltage nominal 230 V, 50/60 Hz Buse de vapeur Panneau de fonction en verre (8mm) en couleur grise Robinetterie finition chromée: douchette à main sur barre, douche de tête (débit 8 l / min), jet cascade intégré dans la douche de tête, buse de vapeur intégrée dans la douche de tête en vrac, ou à installer par le client Thermostat 1/2" Vanne d'arrêt Module son avec radio, 2 haut-parleurs Bluetooth Projecteur 2 LED avec câble Et commande inclus en vrac, ou à installer par le client Pour le volume de la pièce 3,5m³ Plateau 	<ul style="list-style-type: none"> In het glasoppervlak geïntegreerd, capacitief Bedieningspaneel Stoomgenerator 3,0 kW met automatische spoeling en ontkalking, Nominale spanning 230 V, 50/60 Hz Stoominlaat met condensopvang Funciezuil in glas (8mm) in de kleur grijs, Kranen (verchromd) bestaand uit (per functiezuil): handdouche met glijang, Regendouche (8 l/min) met stortdouche en neveldouche los meegeleverd, of voor op bouw inbouwbaar. Thermostaat 1/2", 1" stopkraan 1 afsluiter Sound-Module met radio, 2 Luidsprekers Bluetooth 2 ledschijnwerpers incl. kabel en Besturingssysteem los meegeleverd, of voor op bouw inbouwbaar Voor kamervolume 3,5m³. Legboard 	<ul style="list-style-type: none"> Integrated control panel Steam generator 3,0kW with automatic rinse and decalcification. Nominal voltage 230 V, 50/60 Hz Steam jet with a condensate drip tray Functional column made of glass, two Fittings (chrome-plated) consisting of (per functional column): Hand shower with rail, rain shower (8 l/min), cascade and cool down jet Thermostat 1/2" 1 shut-off valve Sound module with radio, 2 speakers LED-stripe with colour changer in the roof frame For room volume 3,5m³ Schelf

i Achtung: Decke muss bauseits abgehängt werden.
 / Attention : Le plafond doit être abaissé sur place.
 / Let op: Plafond moet ter plaatse worden verlaagd.
 / Warning: The ceiling must be suspended on site.
 Wandsiphon ist zwingend erforderlich Art. 27775 siehe Sonderzubehör Seite
 / Le siphon pour mural No. 27775 est absolument nécessaire voir la page des accessoires spéciaux
 / Muursifon Nr. 27775 is absoluut noodzakelijk zie speciale accessoires pagina
 / Wall siphon is absolutely necessary - Art. 27775 - look to the special accessories page

MODELL	ART. NR.	LÄNGE/BREITE	HÖHE	FARBEN	ZUBEHÖR SEITE
Modèle	N° D'article	Longueur Et Largeur	Hauteur	Couleur	Accessoires speciaux, Page
Model	Artikelnummer	Lengte En Breedte	Hoogte	Kleuren	Speciaal toebehoren pagina
	Article no.	Length and width	Heigth	Colour	Special accessories page
		(mm)	(mm)		
3,0kW	68156	331 x 113	2100	551	139-140

i Zubehör (inklusive): LED-Scheinwerfer
 / Accessoires (inclus): LED - Projecteur
 / Accessoires (inbegrepen): ledschijnwerpers
 / Accessories (included): LED headlights

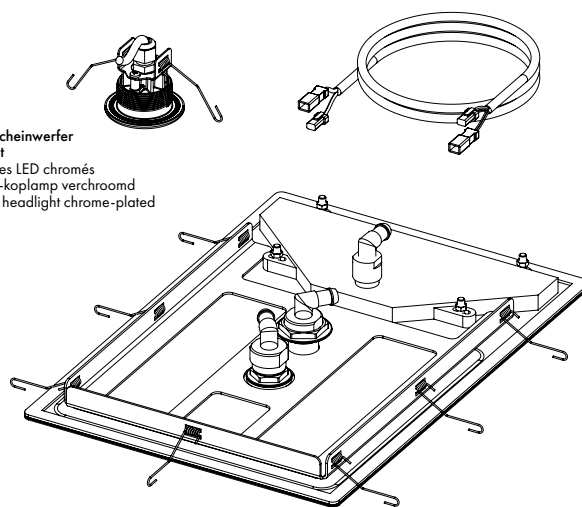
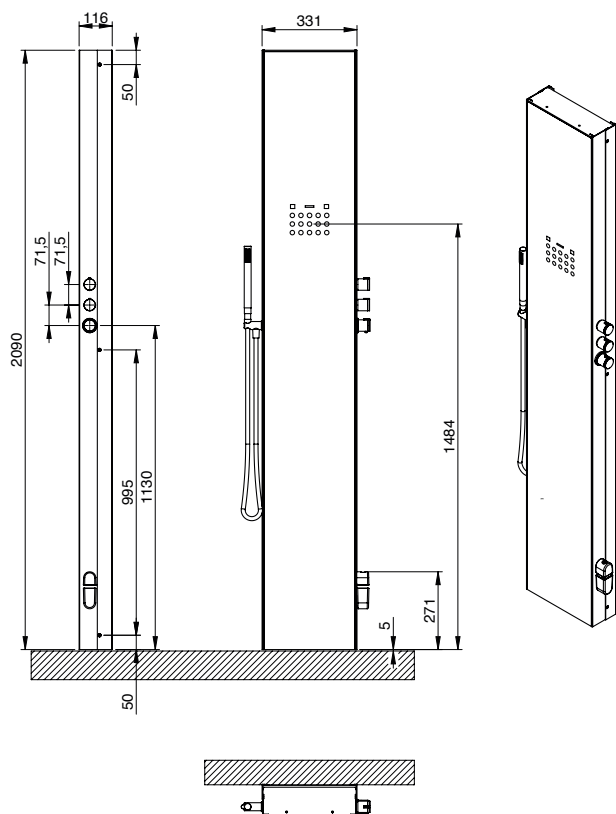

2x LED Scheinwerfer
 verchromt
 / 2xPhares LED chromés
 / 2x LED-koplamp verchromd
 / 2x LED headlight chrome-plated

2x Lautsprecher in Weiß
 / Haut-parleur en blanc
 / Luidspreker in wit
 / Loudspeaker in white

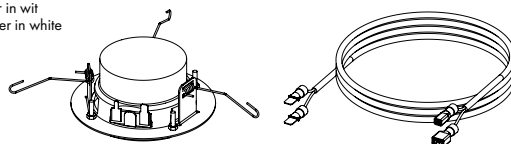

STEAMBOX 330



Grundausrüstung	Équipement de base	Basisuitrusting	Standard equipment
<ul style="list-style-type: none"> Dampfgenerator 3,3kW Steckdosenfertige, spritzwassergeschützte Ausführung Aluminiumgehäuse mit Edelstahltank und integriertem Bedienfeld inkl. Funktionen/Anzeige: Ein/Aus Gerät, Ein/Aus Dampf, elektronische Wasserstandsanzeige Inklusive Dampfdüse, Dampfschlauch und Befestigungsmaterial Nennspannung 230 V, 50/60 Hz Bis zur Raumgröße 2, 1m³ 	<ul style="list-style-type: none"> Générateur de vapeur 3,3 kW Exécution prête à brancher, protégée contre les projections d'eau Boîtier en aluminium avec réservoir en acier inoxydable et panneau de commande intégré avec fonctions/affichage: marche/arrêt appareil, marche/arrêt vapeur, indication électronique du niveau de l'eau Avec buse à vapeur, tuyau de vapeur et matériel de fixation Tension nominale 230 V, 50/60 Hz Tot het kamervolume van 2, 1m³ 	<ul style="list-style-type: none"> Stoomgenerator 3,3kW Stekkerklare, spatwaterdichte uitvoering Aluminium behuizing met roestvrijstalen reservoir en geïntegreerd bedieningspaneel incl. functies/weergave: Aan/Uit-toets apparaat, Aan/Uit-toets stoom, elektronische waterstandweergave Inclusief stoomsproeier, stoomslang en bevestigingsmateriaal Nominale spanning 230 V, 50/60 Hz Jusqu'au volume de la pièce de 2, 1m³ 	<ul style="list-style-type: none"> Steam-generator 3,3kW Plug-in, splash-proof design Cover made of aluminium with stainless steel tank and integrated operating panel incl. switch for unit on/off, steam on/off, electronic water level control Incl. steam jet, steam hose and mounting hardware Nominal voltage 230 V, 50/60 Hz Up to room size 2.1m³

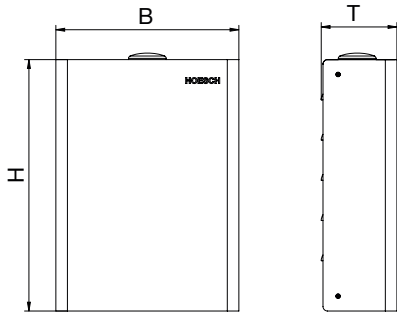

ART. NR.	MASSE
N° D'article Artikelnummer Article no.	Dimensions Afmetingen Dimensions (mm) B x H x T
68140	364 x 500 x 150mm

HOESCH COMFORT



Grundausrüstung	Équipement de base	Basisuitrusting	Standard equipment
<ul style="list-style-type: none"> Metallgehäuse mit Tankbehälter aus Edelstahl, mit automatischer Entkalkung Permanenter Wasseranschluss mit vollautomatischer Temperaturregelung inkl. Temperaturfühler Integriertes Bedientableau Inklusive Dampfdüse und Befestigungsmaterial 	<ul style="list-style-type: none"> Habillage en métal laqué époxy avec un réservoir inox avec un dispositif automatique de détartrage. Alimentation en eau en continu. Sonde de température. Panneau de commande à membrane : pour le bain de vapeur, la lumière, la température dans la cabine, la durée et le choix de programme. Livré avec la buse vapeur et avec le dispositif de montage. 	<ul style="list-style-type: none"> Gepoedercoate metalen behuizing met RVS stoomreservoir en automatische ontkalking. Permanente wateraansluiting. Volautomatische temperatuurregeling incl. temperatuurvoeler. Geïntegreerd bedieningspaneel voor: stomen, licht, cabine temperatuur, tijdsduur en programmakeuze. Levering inclusief stoominlaat en bevestigingsmateriaal. 	<ul style="list-style-type: none"> Steamtank made of stainless steel, with automatic decalcification Permanent water supply Temperature sensor Operation by integrated control panel: steaming, light, cabin temperature, time and programme Supplied with
Leistungsmerkmale	Caractéristiques de performance	Prestatiekenmerken	Features
<ul style="list-style-type: none"> Hoesch Comfort 6 6 kW 3 - 8 m³ Raumgröße Hoesch Comfort 21 21 kW 10 - 22 m³ Raumgröße 	<ul style="list-style-type: none"> Hoesch Comfort 6 6 kW de 3 à 8 m³ Hoesch Comfort 21 21 kW de 10 à 22 m³ 	<ul style="list-style-type: none"> Hoesch Comfort 6 6 kW van 3 tot 8 m³ Hoesch Comfort 21 21 kW van 10 tot 22 m³ 	<ul style="list-style-type: none"> Hoesch Comfort 6 6 kW 3 - 8 m³ steam rooms Hoesch Comfort 21 21 kW 10 - 22 m³ steam rooms

Dampfbäder

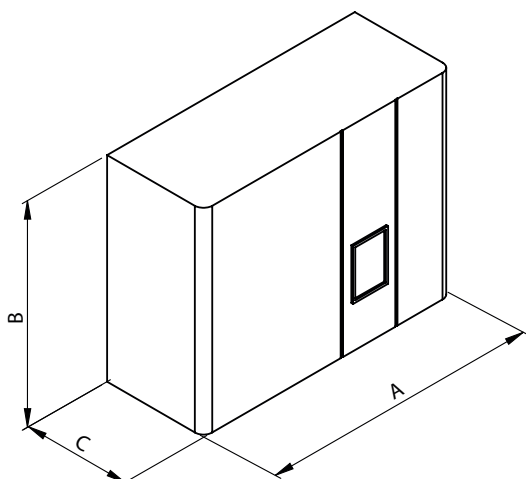

MODELL	ART. NR.	MASSE	ZUBEHÖR SEITE
Modèle Modèle Modell	N° D'article Artikelnummer Article no.	Dimensions Afmetingen Dimensions (mm) A x B x C	Accessoires spéciaux, Page Speciaal toebehoren pagina Special accessories page
Hoesch Comfort 6	68230	568 x 450 x 221 mm	143
Hoesch Comfort 21	68232	683 x 501 x 290 mm	143

MODELL	ART. NR.
Modèle Modèle Modell	N° D'article Artikelnummer Article no.
Spezialentkalker notwendig für Inbetriebnahme (5 L) / Détartrant spécia nécessaire à la mise en service (5 L) / Speciale ontkalker voor stoomgeneratoren (5 L) / Descaler for steam generators (5 L)	692107

HOESCH

DUSCHABTRENNUNGEN

Parois de
douche

Doucheschermen

Shower partitions



▣ ALARIS	155
▣ ALARIS PRO	156
▣ FREE	153
▣ LIBERTY	154
▣ LUMIA+	148
▣ MUNA	149-152
▣ nUNITY	158-161
▣ ONE&ONE	146

RENOVIERUNGSSYSTEME / SYSTEMES DE RENOVATION / RENOVATIESYSTEMEN / RENOVATION SYSTEM	157
--	------------

feels so...

ONE&ONE



- Echtglas-Duschabtrennung (8mm) mit EverClean-Beschichtung
- Wandprofile und Haltestange verchromt oder schwarz
- Verstellbereich: Wandanschlussprofil +/- 10 mm
- Die Haltestange kann vor Ort auf die gewünschte Länge gekürzt werden
- Profil kombiniert mit einem Handtuchhaken
- Parois de douche en verre de sécurité (8mm) avec protection EverClean
- Profils muraux et barre de maintien chromés ou noir
- Plage de réglage : Profil de raccordement mural +/- 10 mm
- La barre de maintien peut être raccourcie à la longueur souhaitée sur place
- Profil combiné avec un crochet porte-serviettes
- Douchescherm in veiligheidsglas (8mm) met EverClean bescherm laag
- Muurprofielen en steunstang verchromd of zwart
- Verstelgedeelte: het wandansluitprofiel +/- 10 mm
- Stabilisator kan ter plekke op de gewenste lengte worden ingekort.
- Stabilisatiestang met haakje
- Genuine glass shower partition (8 mm) with EverClean coating
- Wall profile and stabilisation bar in chrome or black colour
- Adjusting range of: wall profile +/- 10 mm
- The fastener bar can be shortened to the desired length on site.

ECKVERSION, SEITENEINSTIEG

/ VERSION D'ANGLE, ENTRÉE PAR LE CÔTÉ / HOEKVERSIE, ZIJ-INSTAP / CORNER VERSION, SIDE ENTRY

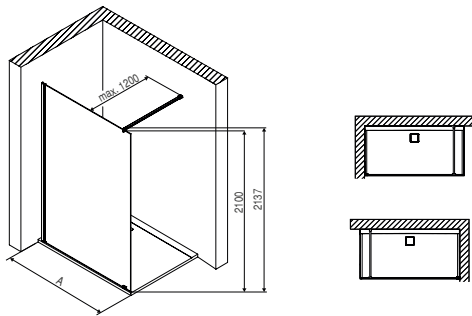

LÄNGE Longueur Length (mm) A	GLASBREITE Largeur du vitrage Glasbreedte Glass width (mm)	HÖHE Hauteur Hoogte Height (mm)	ART. NR. N° D'article Artikelnummer Article no.	ART. NR. N° D'article Artikelnummer Article no.
800	747	2100	5722.101401	5722.101414*
900	847	2100	5723.101401	5723.101414*
1000	947	2100	5758.101401	5758.101414*
1100	1047	2100	5755.101401	5755.101414*
1200	1147	2100	5753.101401	5753.101414*
1300	1247	2100	5754.101401	5754.101414*
1400	1347	2100	5746.101401	5746.101414*
1500	1447	2100	5747.101401	5747.101414*
1600	1547	2100	5748.101401	5748.101414*

+ Kompatibel mit Lumia+
/ Compatible avec Lumia+
/ Compatibel met Lumia+
/ Compatible with Lumia+

*Wandprofile und Haltestange in Schwarz
/ Profils muraux et barre de maintien noir
/ Profielen en stabilisator in zwart
/ Wall profiles and handle in black colour

VORWANDVERSION / VERSION CONTRE-CLOISON / WANDVERSIE / FOR AGAINST A WALL

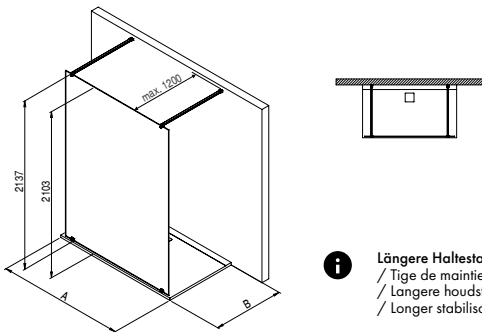

LÄNGE Longueur Length (mm) A	GLASBREITE Largeur du vitrage Glasbreedte Glass width (mm)	HÖHE Hauteur Hoogte Height (mm)	ART. NR. N° D'article Artikelnummer Article no.	ART. NR. N° D'article Artikelnummer Article no.
1400	1347	2100	4746.101401	4746.101414*
1500	1447	2100	4747.101401	4747.101414*
1600	1547	2100	4748.101401	4748.101414*

i Längere Haltestange auf Anfrage möglich
/ Tige de maintien plus longue possible sur demande
/ Langere houdstang mogelijk op aanvraag
/ Longer stabilisation bar possible on request

+ Kompatibel mit Lumia+
/ Compatible avec Lumia+
/ Compatibel met Lumia+
/ Compatible with Lumia+

*Wandprofile und Haltestange in Schwarz
/ Profils muraux et barre de maintien noir
/ Profielen en stabilisator in zwart
/ Wall profiles and handle in black colour

ECKVERSION, SEITENEINSTIEG / VERSION D'ANGLE, ENTRÉE PAR LE CÔTÉ / HOEKVERSIE, ZIJ-INSTAP / CORNER VERSION, SIDE ENTRY

TRAPEZ / TRAPÉZOIDALE / TRAPEZIUM / TRAPEZ

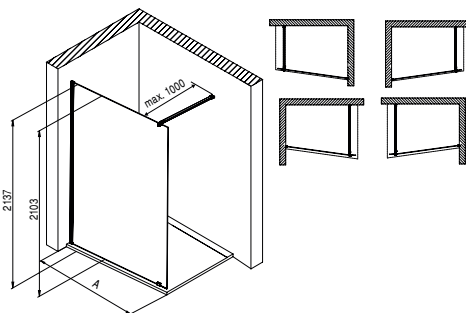

LÄNGE Longueur Length (mm) A	GLASBREITE Largeur du vitrage Glasbreedte Glass width (mm)	HÖHE Hauteur Hoogte Height (mm)	ART. NR. N° D'article Artikelnummer Article no.
1200	1165	2100	5900.101401
1300	1265	2100	5901.101401
1400	1365	2100	5902.101401
1500	1465	2100	5903.101401
1600	1565	2100	5904.101401

i Zusätzliche Accessoires siehe Seite 182.
/ Accessoires additionnels voir page 182.
/ Extra toebehoren zie pagina 182.
/ Additional accessories, see page 182.

Duschabtrennungen

i Hinweise: Passende HOESCH-Duschwannen bitte separat bestellen. Bei der Kombination mit der Duschwanne ist die Duschwanne vor die fertig geflieste Wand zu setzen, Wannenmaß = Wannen einbaumaß. Die fachgerechte Installation der Duschabtrennung One & One setzt lotrechte Wände und eine horizontal exakt ausgerichtete Duschwanne voraus! Sondermaße, Schräge und Ausschnitt sind auf Anfrage lieferbar. Bitte stets eine Aufmaßskizze mit genauen Maßen einreichen. Konstruktionsbedingt ist keine absolute Abdichtung erreichbar. Bei bodengleichem Einbau kann keine Gewährleistung für Dichtigkeit übernommen werden.

/ Remarques: Prière de commander le receveur de douche HOESCH séparément. En cas de combinaison avec le receveur de douche, il faut le poser devant le mur carrelé fini. Dimension du receveur = Dimension de montage. Pour une installation professionnelle de la paroi One & One, il est impératif d'avoir des parois verticales et un receveur de niveau. Des dimensions spéciales, inclinaison et découpes sont possibles sur demande. Prière de toujours fournir un schéma des dimensions avec les mesures exactes. Nous voudrions attirer votre attention sur le fait que les parois de douches non-cadrés ne sont jamais absolument étanches. Dans le cas d'une installation sur un sol carrelé, l'étanchéité est de la responsabilité de l'installateur.

/ Aanwijzingen: Passende HOESCH-douchebak separaat bestellen a.u.b. Bij de combinatie met de douchebak moet de douchebak voor de afgewerkte betegelde wand worden geplaatst. De maat van de douchebak = de inbouwmaat. Voor een professionele montage zijn loodrechte wanden vereist en een waterpas gemonteerde douchebak! Speciale maten, schuine zijden en uitsnijding zijn op verzoek leverbaar. Steeds de maatschets met precieze afmetingen indienen. Door technische beperkingen is geen absolute waterdichtheid realiseerbaar. In geval van montage op een tegelvloer kan geen waterdichtheid gegarandeerd worden.

/ Attention: Matching HOESCH shower tray, please order separately. If installed together with shower tray is to be mounted in front of the tiled wall. Tub dimensions are installed tub dimensions. Correct installation of the ONE&ONE shower screen requires straight vertical walls and a horizontally aligned shower tray. Special size/sloping/cut-out available on request. Please, always deliver a drawing showing the exact dimensions. Due to the design no 100% sealing is possible. By floor level mounting no guarantee for water tightness can be ensured.

Kopfbrause CIELA	Douche de tête CIELA	Hoofddouche CIELA	Rain shower fitting CIELA
<ul style="list-style-type: none"> Kopfbrause (22 l/min) aus Edelstahl Haltestange in Edelstahl-Optik Verstellbereich der Kopfbrause: +/- 10mm für Glas mit der Stärke 8 mm oder 10 mm geeignet 	<ul style="list-style-type: none"> Douche de tête (22 l/min) en inox Support aspect inox Zone de réglage du pommeau de douche: +/- 10mm convient pour le verre de 8 mm ou 10 mm d'épaisseur 	<ul style="list-style-type: none"> Hoofddouche (22 l/min) in RWS Stabilisator in Inox-„Look“ Verstelgedeelte van de douchekop: +/- 10mm Geschikt voor glas met een dikte van 8 mm of 10 mm 	<ul style="list-style-type: none"> Stainless steel rain shower fitting (22 l/min) Fastener bar, stainless steel optic Adjusting range of the shower head +/- 10 mm Suitable for glass with a thickness of 8 mm or 10 mm

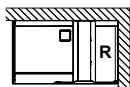
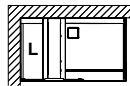
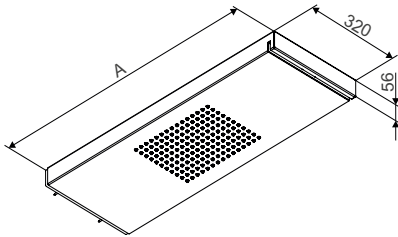

ART. NR. N° D'article Artikelnummer Article no.	LÄNGE Longueur Lengte Length (mm)
5780.401	750
5780L.401*	750
5780R.401*	750
5781.401	800
5781L.401*	800
5781R.401*	800
5782.401	900
5782L.401*	900
5782R.401*	900
5783.401	750-1200**
5783L.401*	750-1200**
5783R.401*	750-1200**
5784.401	1200-1800**
5784L.401*	1200-1800**
5784R.401*	1200-1800**



Hinweise: Passende HOESCH-Duschabtrennungen bitte separat bestellen.

/ Remarques: Prière de commander le Parois de douche HOESCH séparément.
/ Aanwijzingen: Passende HOESCH-doucheschermen separat bestellen a.u.b.
/ Attention: Matching HOESCH shower tray, please order separately.

* Bei den Versionen L + R ist die seitliche Trägerstange (Länge 120 cm, individuell kürzbar) im Lieferumfang enthalten.
/ Pour la version L + R, la barre de support latérale (longueur 120 cm, pouvant être raccourci individuellement) est comprise dans la livraison.
/ Bij versie L + R wordt de draagstang aan de zijkant (lengte: 120 cm, in te korten op de gewenste lengte) meegeleverd.
/ In the case of the L + R version, the side support bar (120 cm in length, can be shortened to custom length) is included in the delivery scope.

**Bei allen Sonderanfertigungen wird vor Auftragserteilung eine technische Zeichnung erstellt.
/ Pour toutes les fabrications spéciales, un croquis technique est effectué au préalable avant de passer la commande.
/ Bij alle speciale constructies wordt voor het plaatsen van de opdracht een technische tekening gemaakt.
/ A technical drawing is created prior to order placement for all special designs.

SONDERZUBEHÖR ZU KOPFBRAUSE CIELA Accessoires spéciaux pour douche de tête CIELA Speciaal toebehoren aan hoofddouche CIELA Special accessories for kopfbrause CIELA	ART. NR. N° D'article Artikelnummer Article no.	HÖHE Hauteur Hoogte Heigh (mm)
<p>Wandanschlussprofil* in Edelstahl-Optik zur Befestigung der Glasscheibe (8mm) (Glas bauseits).</p> <p>Profilé de raccordement* en finition aspect acier inoxydable pour la fixation de la vitre en verre (8 mm) (verre sur place).</p> <p>Wandaansluitprofiel* met een roestvrijstalen uiterlijk voor de bevestiging van het glazen paneel (8 mm) (glas bij de montage).</p> <p>Wall profile* in stainless-steel look for attachment of the glass panel (8mm) (glass on site).</p>	149066	2200

* Das Wandanschlussprofil kann vor Ort auf die gewünschte Länge gekürzt werden.
Verstellbereich des Wandanschlussprofils: +/- 8mm
/ Le profilé de raccordement mural peut être raccourci sur place à la longueur souhaitée.
Zone de réglage du profilé de raccordement: +/- 8 mm
/ Het wandaansluitprofiel kan ter plekke op de gewenste lengte worden ingekort.
Verstelgedeelte van het wandaansluitprofiel: +/- 8 mm
/ The wall profile can be shortened to the desired length on site. Adjusting range of the wall profile: +/- 8 mm

LUMIA+

- Zusätzliche Wand aus Echtglas (6mm) für Walk-In Kabinen mit Ever-Clean Beschichtung
- Kann für eine bestehende Walk-In Kabine (6/8 mm Glas) nachgerüstet werden
- Breite: 370 mm
- Höhe: 2000/2100 mm
- Kann mit einer HOESCH Walk-In Kabine (One&One oder Free) kombiniert werden
- Profilfarbe: silber glänzend oder schwarz
- Scharnier 180°C
- Paroi supplémentaire pour les cabines Walk-In
- Peut être ajouté à une cabine walk-in existante
- Verre revêtu EverClean
- Largeur : 370 mm
- Hauteur : 2000/2100 mm
- Peut être adapté aux parois de douche One&One et Free
- Peut être combiné avec une paroi de douche / paroi en verre de 6/8 mm d'épaisseur
- Couleur du profil : argent brillant ou noir
- Extra wand voor walk-in cabines
- Kan achteraf worden ingebouwd in een bestaande walk-in cabine
- EverClean gecoat glas
- Breedte: 370 mm
- Hoogte: 2000/2100 mm
- Kan worden aangepast aan de douchewanden One&One en Free
- Kan worden gecombineerd met een douchewand/glaswand van 6/8 mm dik
- Kleur profiel: glanzend zilver of zwart
- Additional wall for Walk-In cabin
- Can be upgraded to an existing walk-in cabin
- EverClean coated glass
- Width: 370 mm
- Height: 2000/2100 mm
- Can be adapted to the shower enclosures One&One and Free
- Can be combined with a 6/8 mm thick shower enclosure/glass wall
- Profile colour: shiny silver or black

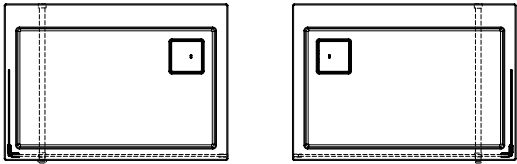
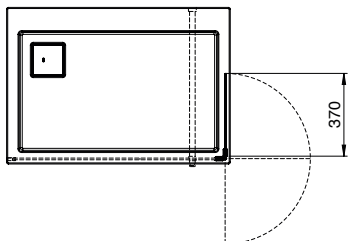
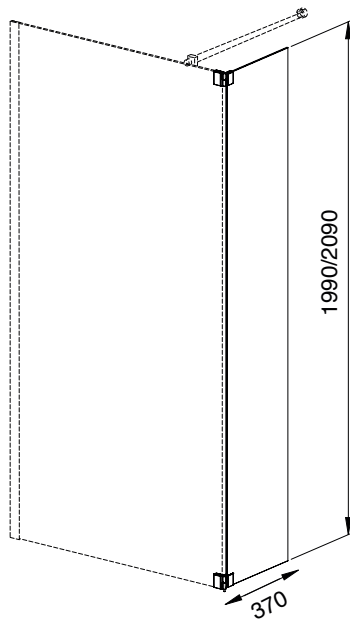

LÄNGE Longueur Lengte Length (mm) A	HÖHE Hauteur Hoogte Height (mm)	ART. NR. N° D'article Artikelnummer Article no.	ART. NR. N° D'article Artikelnummer Article no.
370	2090	8629460.101401	8629460.101414*
370	1990	8629461.101401	8629461.101414*

i Kompatibel mit Duschabtrennung One&One und Free
 / Compatible avec la paroi de douche One&One et Free
 / Compatibel met douchewand One&One en Free
 / Compatible with shower enclosure One&One and Free

* Scharniere in Schwarz
 / Charnières de maintien noir
 / Scharnieren in zwart
 / Hinges in black colour

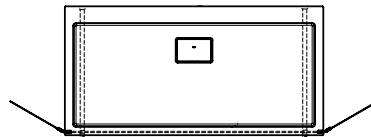
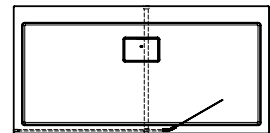
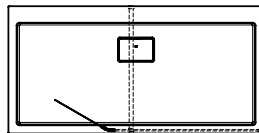
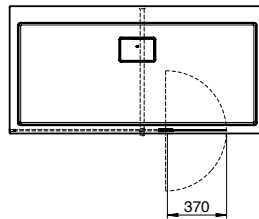

MUNA

für Nische

pour Niche

voor Nis

for Niche

- Echtglas-Duschabtrennung (8 mm) mit EverClean-Beschichtung
- Wandprofile und Haltestange verchromt
- Verstellbereich: Wandanschlussprofil +/- 10 mm

- Parois de douche en verre de sécurité (8 mm) avec protection EverClean
- Rofils muraux et barre de maintien chromés
- Zone de réglage: profilés de raccordement +/- 10 mm

- Douchescherm in veiligheidsglas (8 mm) met EverClean bescherm laag
- Profielen in InoX-„Look“
- Verstelgedeelte: het wandaansluitprofiel +/- 10 mm

- Genuine glass shower partition (10 mm) with EverClean coating
- Wall connection profiles stainless steel optic
- Adjusting range of: shower head +/- 10 mm

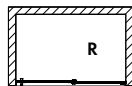
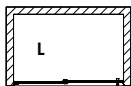
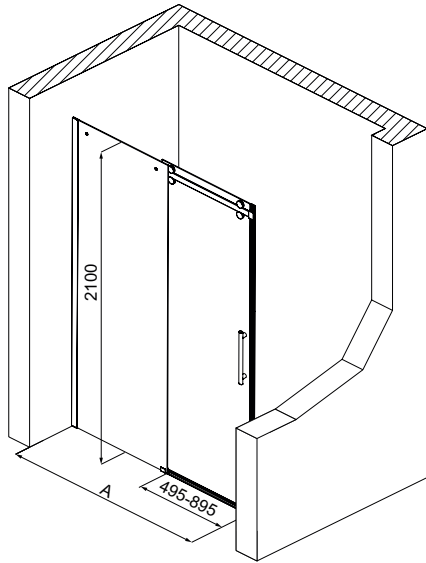

MODELL Modèle Mode Model	EINSTIEGSBREITE Largeur d'entrée Breedte ingang Entrance width (mm)*	ART. NR. N° D'article Artikelnummer Article no.	LÄNGE Longueur Lengte Length (mm) A	HÖHE Hauteur Hoogte Heigh (mm)
1200-R	495	9228312.101401	1200	2100
1200-L	495	9228212.101401	1200	2100
1300-R	495	9228313.101401	1300	2100
1300-L	495	9228213.101401	1300	2100
1400-R	595	9228314.101401	1400	2100
1400-L	595	9228214.101401	1400	2100
1500-R	595	9228315.101401	1500	2100
1500-L	595	9228215.101401	1500	2100
1600-R	695	9228316.101401	1600	2100
1600-L	695	9228216.101401	1600	2100
1700-R	695	9228317.101401	1700	2100
1700-L	695	9228217.101401	1700	2100
1800-R	795	9228318.101401	1800	2100
1800-L	795	9228218.101401	1800	2100
1900-R	795	9228319.101401	1900	2100
1900-L	795	9228219.101401	1900	2100
2000-R	895	9228320.101401	2000	2100
2000-L	895	9228220.101401	2000	2100

i

Hinweise: Passende HOESCH-Duschwannen bitte separat bestellen. Bei der Kombination mit der Duschwanne ist die Duschwanne vor die fertig geflieste Wand zu setzen, Wannenmaß = Wanneneinbaumaß. Die fachgerechte Installation der Duschabtrennung MUNA setzt lotrechte Wände und eine horizontal exakt ausgerichtete Duschwanne voraus! Sondermaße, Schräge und Ausschnitt sind auf Anfrage lieferbar. Bitte stets eine Aufmaßskizze mit genauen Maßen einreichen. Konstruktionsbedingung ist keine absolute Abdichtung erreichbar. Bei bodengleichem Einbau kann keine Gewährleistung für Dichtigkeit übernommen werden.

/ Remarques: Prière de commander le receveur de douche HOESCH séparément. En cas de combinaison avec le receveur de douche, il faut le poser devant le mur carrelé fini. Dimension du receveur = Dimension de montage. Pour une installation professionnelle de la paroi MUNA, il est impératif d'avoir des parois verticales et un receveur de niveau. Des dimensions spéciales, inclinaison et découpes sont possibles sur demande. Prière de toujours fournir un schéma des dimensions avec les mesures exactes. Nous voudrions attirer votre attention sur le fait que les parois de douches non-cadrés ne sont jamais absolument étanches. Dans le cas d'une installation sur un sol carrelé, l'étanchéité est de la responsabilité de l'installateur.

/ Aanwijzingen: Passende HOESCH-douchebak separaat bestellen a.u.b. Bij de combinatie met de douchebak moet de douchebak voor de afgewerkte betegelde wand worden geplaatst. De maat van de douchebak = de inbouwmaat. Voor een professionele montage zijn loodrechte wanden vereist en een waterpas gemonteerde douchebak! Speciale maten, schuine zijden en uitsnijding zijn op verzoek leverbaar. Steeds de maatschets met precieze afmetingen indienen. Door technische beperkingen is geen absolute waterdichtheid realiseerbaar. In geval van montage op een tegelvloer kan geen waterdichtheid gegarandeerd worden.

/ Attention: Matching HOESCH shower tray, please order separately. If installed together with shower tray is to be mounted in front of the tiled wall. Tub dimensions are installed tub dimensions. Correct installation of the MUNA shower screen requires straight vertical walls and a horizontally aligned shower tray. Special size/sloping/cut-out available on request. Please, always deliver a drawing showing the exact dimensions. Due to the design no 100% sealing is possible. By floor level mounting no guarantee for water tightness can be ensured.

MUNA

Eckversion	Version d'angle	Hoekversie	Corner version
<ul style="list-style-type: none"> Echtglas-Duschabtrennung (8 mm) mit EverClean-Beschichtung Wandprofile und Haltestange verchromt Verstellbereich: Wandanschlussprofil +/- 10 mm 	<ul style="list-style-type: none"> Parois de douche en verre de sécurité (8 mm) avec protection EverClean Rofils muraux et barre de maintien chromés Zone de réglage: profilés de raccordement +/- 10 mm 	<ul style="list-style-type: none"> Douchescherm in veiligheidsglas (8 mm) met EverClean bescherm laag Profielen in Inox-„Look“ Verstelgedeelte: het wandaansluitprofiel +/- 10 mm 	<ul style="list-style-type: none"> Genuine glass shower partition (10 mm) with EverClean coating Wall connection profiles stainless steel optic Adjusting range of: shower head +/- 10 mm

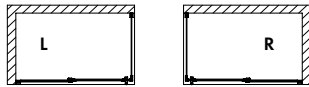
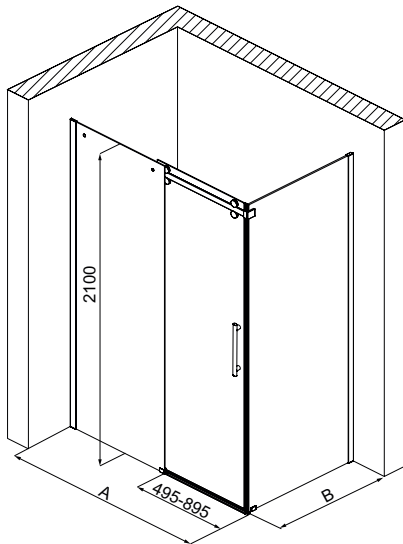

MODELL Modèle Mode Model	EINSTIEGSBREITE Largeur d'entrée Breedte ingang Entrance width (mm)*	ART. NR. N° D'article Artikelnummer Article no.	LÄNGE/BREITE Longueur Et Largeur Lengte En Breedte Length and width (mm) A x B	HÖHE Hauteur Hoogte Heigh (mm)
1200 x 800-R	495	9228710.101401	1200 x 800	2100
1200 x 800-L	495	9228610.101401	1200 x 800	2100
1200 x 900-R	495	9228711.101401	1200 x 900	2100
1200 x 900-L	495	9228611.101401	1200 x 900	2100
1300 x 800-R	495	9228712.101401	1300 x 800	2100
1300 x 800-L	495	9228612.101401	1300 x 800	2100
1300 x 900-R	495	9228713.101401	1300 x 900	2100
1300 x 900-L	495	9228613.101401	1300 x 900	2100
1400 x 800-R	595	9228724.101401	1400 x 800	2100
1400 x 800-L	595	9228624.101401	1400 x 800	2100
1400 x 900-R	595	9228714.101401	1400 x 900	2100
1400 x 900-L	595	9228614.101401	1400 x 900	2100
1500 x 750-R	595	9228735.101401	1500 x 750	2100
1500 x 750-L	595	9228635.101401	1500 x 750	2100
1500 x 800-R	595	9228725.101401	1500 x 800	2100
1500 x 800-L	595	9228625.101401	1500 x 800	2100
1500 x 900-R	595	9228715.101401	1500 x 900	2100
1500 x 900-L	595	9228615.101401	1500 x 900	2100
1600 x 750-R	695	9228736.101401	1600 x 750	2100
1600 x 750-L	695	9228636.101401	1600 x 750	2100
1600 x 800-R	695	9228726.101401	1600 x 800	2100
1600 x 800-L	695	9228626.101401	1600 x 800	2100
1600 x 900-R	695	9228716.101401	1600 x 900	2100
1600 x 900-L	695	9228616.101401	1600 x 900	2100
1700 x 750-R	695	9228737.101401	1700 x 750	2100
1700 x 750-L	695	9228637.101401	1700 x 750	2100
1700 x 800-R	695	9228727.101401	1700 x 800	2100
1700 x 800-L	695	9228627.101401	1700 x 800	2100
1700 x 900-R	695	9228717.101401	1700 x 900	2100
1700 x 900-L	695	9228617.101401	1700 x 900	2100
1800 x 800-R	795	9228728.101401	1800 x 800	2100
1800 x 800-L	795	9228628.101401	1800 x 800	2100
1800 x 900-R	795	9228718.101401	1800 x 900	2100
1800 x 900-L	795	9228618.101401	1800 x 900	2100
1900 x 800-R	795	9228719.101401	1900 x 800	2100
1900 x 800-L	795	9228619.101401	1900 x 800	2100
1900 x 900-R	795	9228720.101401	1900 x 900	2100
1900 x 900-L	795	9228620.101401	1900 x 900	2100
1900 x 1000-R	795	9228721.101401	1900 x 1000	2100
1900 x 1000-L	795	9228621.101401	1900 x 1000	2100
2000 x 800-R	895	9228722.101401	2000 x 800	2100
2000 x 800-L	895	9228622.101401	2000 x 800	2100
2000 x 900-R	895	9228723.101401	2000 x 900	2100
2000 x 900-L	895	9228623.101401	2000 x 900	2100
2000 x 1000-R	895	9228729.101401	2000 x 1000	2100
2000 x 1000-L	895	9228629.101401	2000 x 1000	2100

i
Hinweise: Passende HOESCH-Duschwannen bitte separat bestellen. Bei der Kombination mit der Duschwanne ist die Duschwanne vor die fertig geflieste Wand zu setzen. Wannemaß = Wanneneinbaumaß. Die fachgerechte Installation der Duschabtrennung MUNA setzt lotrechte Wände und eine horizontal exakt ausgerichtete Duschwanne voraus! Sondermaße, Schräge und Ausschnitt sind auf Anfrage lieferbar. Bitte stets eine Aufmaßskizze mit genauen Maßen einreichen. Konstruktionsbedingt ist keine absolute Abdichtung erreichbar. Bei bodengleichem Einbau kann keine Gewährleistung für Dichtigkeit übernommen werden.

/ Remarques: Prière de commander le receveur de douche HOESCH séparément. En cas de combinaison avec le receveur de douche, il faut le poser devant le mur carrelé fini. Dimension du receveur = Dimension de montage. Pour une installation professionnelle de la paroi MUNA, il est impératif d'avoir des parois verticales et un receveur de niveau. Des dimensions spéciales, inclinaison et découpes sont possibles sur demande. Prière de toujours fournir un schéma des dimensions avec les mesures exactes.

Nous voudrions attirer votre attention sur le fait que les parois de douches non-cadrés ne sont jamais absolument étanches. Dans le cas d'une installation sur un sol carrelé, l'étanchéité est de la responsabilité de l'installateur.

/ Aanwijzingen: Passende HOESCH-douchebak separaat bestellen a.u.b. Bij de combinatie met de douchebak moet de douchebak voor de afgewerkte betegelde wand worden geplaatst. De maat van de douchebak = de inbouwmaat. Voor een professionele montage zijn loodrechte wanden vereist en een waterpas gemonteerde douchebak! Speciale maten, schuine zijden en uitsnijding zijn op verzoek leverbaar. Steeds de maatschets met precieze afmetingen indienen. Door technische beperkingen is geen absolute waterdichtheid realiseerbaar. In geval van montage op een tegelvloer kan geen waterdichtheid gegarandeerd worden.

/ Attention: Matching HOESCH shower tray, please order separately. If installed together with shower tray is to be mounted in front of the tiled wall. Tub dimensions are installed tub dimensions. Correct installation of the MUNA shower screen requires straight vertical walls and a horizontally aligned shower tray. Special size/sloping/cut-out available on request. Please, always deliver a drawing showing the exact dimensions. Due to the design no 100% sealing is possible. By floor level mounting no guarantee for water tightness can be ensured.

Eckversion	Version d'angle	Hoekversie	Corner version
<ul style="list-style-type: none"> Echtglas-Duschabtrennung (8mm) mit EverClean-Beschichtung Wandprofile und Haltestange verchromt oder schwarz Wandanschlussprofil +/- 10 mm Horizontale (Wand-) bzw. vertikale (Decken-) Befestigung möglich, siehe techn. Abbildung je Variante Griff enthalten 	<ul style="list-style-type: none"> Verre ép. 8 mm sérigraphié et traitement Everclean Profils muraux et barre de maintien chromés ou noir Réglage possible +/- 10 mm Barre de stabilisation adaptable pour une fixation murale ou au plafond (schemats technique joint pour chaque version) Rail dans l'ensemble 	<ul style="list-style-type: none"> Douchescherm in veiligheidsglas 8 mm met Everclean glasbehandeling Muurprofielen en steunstang verchromd of zwart Verstelbaarheid wandprofiel +/- 10 mm Voorgemonteerd profiel aan één zijde voor hoekopstelling of aan twee zijdes voor voorwandmodel Stabilisatiestang voor wand- of plafondmontage (zie technisch schema voor beide versies) 	<ul style="list-style-type: none"> Real glass shower enclosure (8mm) with EverClean coating Wall profile and stabilisation bar in chrome or black colour Wall connection profile +/- 10 mm Horizontal (wall) or vertical (ceiling) mounting possible, see technical illustration for each variant Handle included

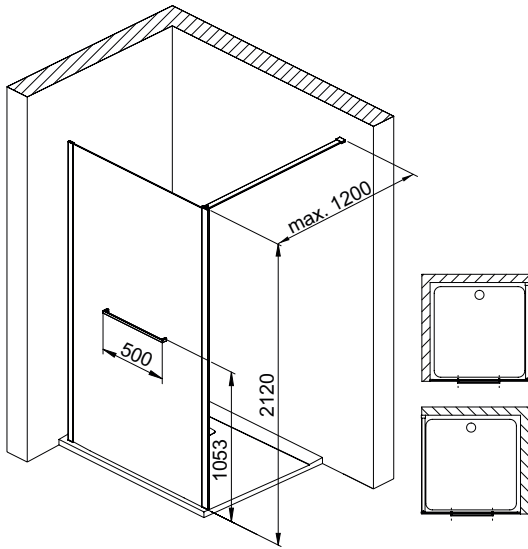

Eckversion, Seiteneinstieg / Version d'angle, Entrée par le côté / Hoekversie, Zij-instap / Corner version, side entry

MODELL Modèle Mode Model	LÄNGE Longueur Lengte Length (mm)	GLASBREITE Largeur du vitrage Glasbreedte Glass width (mm)	HÖHE Hauteur Hoogte Height (mm)	ART. NR. N° D'article Artikelnummer Article no.	ART. NR. N° D'article Artikelnummer Article no.
800	900*	796-816	2100	4758.101401	4758.101414**
900	1000*	896-916	2100	4759.101401	4759.101414**
1000	1100*	996-1016	2100	4760.101401	4760.101414**
1100	1200*	1096-1116	2100	4761.101401	4761.101414**
1200	1300*	1196-1216	2100	4762.101401	4762.101414**
1400	1500*	1396-1416	2100	4763.101401	4763.101414**

* Länge der Duschwanne / Longueur du receveur de douche / Lengte van de douchebak / Length of shower tray
 ** Wandprofile, Griff und Haltestange in Schwarz / Profils muraux, stabilisateur et barre de maintien noir / Profielen, handgreep en stabilisator in zwart / Wall profiles and handle in black colour

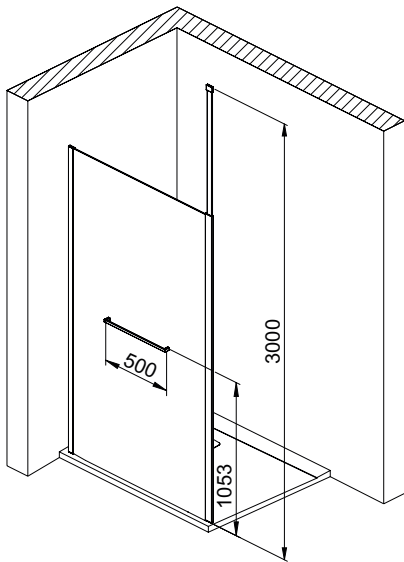

i Zusätzliche Accessoires siehe Seite 182.
 / Accessoires additionnels voir page 182. / Extra toebehoren zie pagina 182. / Additional accessories, see page 182.



Hinweise: Passende HOESCH-Duschwannen bitte separat bestellen. Bei der Kombination mit der Duschwanne ist die Duschwanne vor die fertig geflieste Wand zu setzen, Wannenmaß = Wanneneinbaumaß. Die fachgerechte Installation der Duschabtrennung MUNA setzt lotrechte Wände und eine horizontal exakt ausgerichtete Duschwanne voraus! Sondermaße, Schräge und Ausschnitt sind auf Anfrage lieferbar. Bitte stets eine Aufmaßskizze mit genauen Maßen einreichen. Konstruktionsbedingt ist keine absolute Abdichtung erreichbar. Bei bodengleichem Einbau kann keine Gewährleistung für Dichtigkeit übernommen werden.

/ Remarques: Prière de commander le receveur de douche HOESCH séparément. En cas de combinaison avec le receveur de douche, il faut le poser devant le mur carrelé fini. Dimension du receveur = Dimension de montage. Pour une installation professionnelle de la paroi MUNA, il est impératif d'avoir des parois verticales et un receveur de niveau. Des dimensions spéciales, inclinaison et découpes sont possibles sur demande. Prière de toujours fournir un schéma des dimensions avec les mesures exactes. Nous voudrions attirer votre attention sur le fait que les parois de douches non-cadrés ne sont jamais absolument étanches. Dans le cas d'une installation sur un sol carrelé, l'étanchéité est de la responsabilité de l'installateur.

/ Aanwijzingen: Passende HOESCH-douchebak separaat bestellen a.u.b. Bij de combinatie met de douchebak moet de douchebak voor de afgewerkte betegelde wand worden geplaatst. De maat van de douchebak = de inbouwmaat. Voor een professionele montage zijn loodrechte wanden vereist en een waterpas gemonteerde douchebak! Speciale maten, schuine zijden en uitsnijding zijn op verzoek leverbaar. Steeds de maatschets met precieze afmetingen indienen. Door technische beperkingen is geen absolute waterdichtheid realiseerbaar. In geval van montage op een tegelvloer kan geen waterdichtheid gegarandeerd worden.

/ Attention: Matching HOESCH shower tray, please order separately. If installed together with shower tray is to be mounted in front of the tiled wall. Tub dimensions are installed tub dimensions. Correct installation of the MUNA shower screen requires straight vertical walls and a horizontally aligned shower tray. Special size/sloping/cut-out available on request. Please, always deliver a drawing showing the exact dimensions. Due to the design no 100% sealing is possible. By floor level mounting no guarantee for water tightness can be ensured.

MUNA



Vorwandversion	Version contre-cloison	Voorwandversie	Wall version
<ul style="list-style-type: none"> Echtglas-Duschabtrennung (8mm) mit EverClean-Beschichtung Wandprofile und Haltestange verchromt oder schwarz Horizontale (Wand-) bzw. vertikale (Decken-) Befestigung möglich, siehe techn. Abbildung je Variante Griff enthalten 	<ul style="list-style-type: none"> Verre ép. 8 mm sérigraphié et traitement Everclean Profils muraux et barre de maintien chromés ou noir Barre de stabilisation adaptable pour une fixation murale ou au plafond (schématis technique joint pour chaque version) Rail dans l'ensemble 	<ul style="list-style-type: none"> Douchescherm in veiligheidsglas 8 mm met Everclean glasbehandeling Muurprofielen en steunstang verchromd of zwart Voorgemonteerd profiel aan één zijde voor hoekopstelling of aan twee zijdes voor voorwandmodel Stabilisatiestang voor wand - of plafondmontage (zie technisch schema voor beide versies) 	<ul style="list-style-type: none"> Real glass shower enclosure (8mm) with EverClean coating Wall profile and stabilisation bar in chrome or black colour Horizontal (wall) or vertical (ceiling) mounting possible, see technical illustration for each variant Handle included

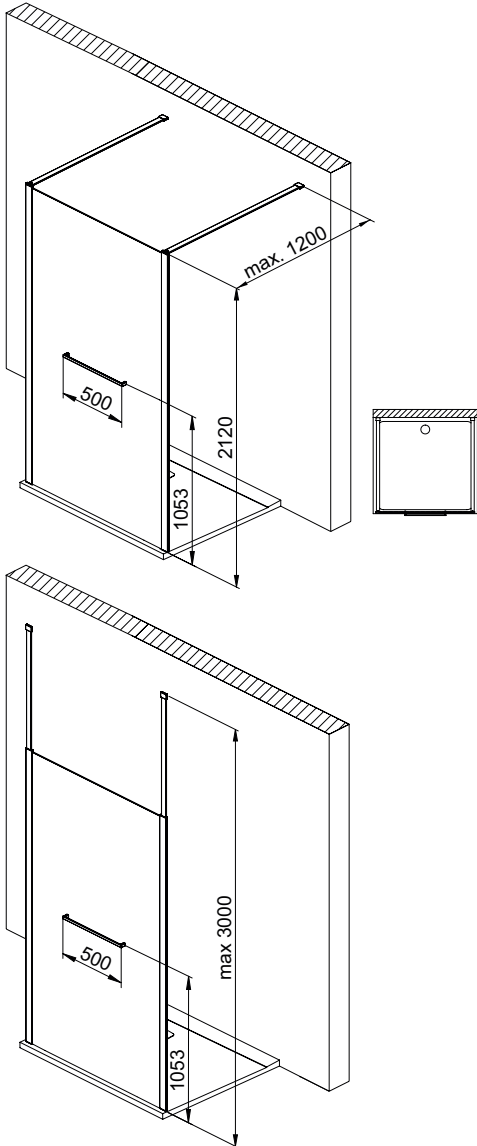

Vorwandversion / Version contre-cloison / Wandversie / Wall version

MODELL Modèle Mode Model	LÄNGE Longueur Lengte Length (mm)	GLASBREITE Largeur du vitrage Glasbreedte Glass width (mm)	HÖHE Hauteur Hoogte Height (mm)	ART. NR. N° D'article Artikelnummer Article no.	ART. NR. N° D'article Artikelnummer Article no.
1200	1300*	1234	2100	4764.101401	4764.101414**
1400	1500*	1434	2100	4765.101401	4765.101414**
1500	1600*	1534	2100	4766.101401	4766.101414**
1600	1700*	1634	2100	4767.101401	4767.101414**

* Länge der Duschwanne / Longueur du receveur de douche / Lengte van de douchebak / Length of shower tray
 ** Wandprofile, Griff und Haltestange in Schwarz / Profils muraux, stabilisator et barre de maintien noir / Profielen, handgreep en stabilisator in zwart / Wall profiles and handle in black colour

i Zusätzliche Accessoires siehe Seite 182. / Accessoires additionnels voir page 182. / Extra toebehoren zie pagina 182. / Additional accessories, see page 182.



Hinweise: Passende HOESCH-Duschwannen bitte separat bestellen. Bei der Kombination mit der Duschwanne ist die Duschwanne vor die fertig geflieste Wand zu setzen, Wannennmaß = Wanneneinbaumaß. Die fachgerechte Installation der Duschabtrennung MUNA setzt lotrechte Wände und eine horizontal exakt ausgerichtete Duschwanne voraus! Sondermaße, Schräge und Ausschnitt sind auf Anfrage lieferbar. Bitte stets eine Aufmaßskizze mit genauen Maßen einreichen. Konstruktionsbedingt ist keine absolute Abdichtung erreichbar. Bei bodengleichem Einbau kann keine Gewährleistung für Dichtigkeit übernommen werden.

/ Remarques: Prière de commander le receveur de douche HOESCH séparément. En cas de combinaison avec le receveur de douche, il faut le poser devant le mur carrelé fini. Dimension du receveur = Dimension de montage. Pour une installation professionnelle de la paroi MUNA, il est impératif d'avoir des parois verticales et un receveur de niveau. Des dimensions spéciales, inclinaison et découpes sont possibles sur demande. Prière de toujours fournir un schéma des dimensions avec les mesures exactes. Nous voudrions attirer votre attention sur le fait que les parois de douches non-cadrés ne sont jamais absolument étanches. Dans le cas d'une installation sur un sol carrelé, l'étanchéité est de la responsabilité de l'installateur.

/ Aanwijzingen: Passende HOESCH-douchebak separaat bestellen a.u.b. Bij de combinatie met de douchebak moet de douchebak voor de afgewerkte betegelde wand worden geplaatst. De maat van de douchebak = de inbouwmaat. Voor een professionele montage zijn loodrechte wanden vereist en een waterpas gemonteerde douchebak! Speciale maten, schuine zijden en uitsnijding zijn op verzoek leverbaar. Steeds de maatschets met precieze afmetingen indienen. Door technische beperkingen is geen absolute waterdichtheid realiseerbaar. In geval van montage op een tegelvloer kan geen waterdichtheid gegarandeerd worden.

/ Attention: Matching HOESCH shower tray, please order separately. If installed together with shower tray is to be mounted in front of the tiled wall. Tub dimensions are installed tub dimensions. Correct installation of the MUNA shower screen requires straight vertical walls and a horizontally aligned shower tray. Special size/sloping/cut-out available on request. Please, always deliver a drawing showing the exact dimensions. Due to the design no 100% sealing is possible. By floor level mounting no guarantee for water tightness can be ensured.

Eckversion	Version d'angle	Hoekversie	Corner version
<ul style="list-style-type: none"> Echtglas-Duschabtrennung (6mm) mit Motivdruck und EverClean-Beschichtung Wandprofile und Haltestange verchromt oder schwarz Wandanschlussprofil +/- 10 mm Die Haltestange kann vor Ort auf die gewünschte Länge gekürzt werden Griff enthalten Motivdruck optional in Schwarz oder in Weiß 	<ul style="list-style-type: none"> Verre ép. 6 mm sérigraphié et traitement Everclean Profils muraux et barre de maintien chromés ou noir Réglage possible +/- 10 mm Barre de stabilisation recoupable à la longueur souhaitée Rail dans l'ensemble Impression du motif en noir ou en blanc en option 	<ul style="list-style-type: none"> Echte glazen douchewand (6 mm) met Creatieve print en EverClean-coating Muurprofielen en steunstang verchromd of zwart Wandaansluitprofiel +/- 10 mm De leuning kan op de gewenste lengte wordt ingekort Handvat inbegrepen Motiefafdruk naar keuze in zwart of in wit 	<ul style="list-style-type: none"> Genuine glass shower partition (6 mm) with print pattern and EverClean coating Wall profile and stabilisation bar in chrome or black colour Adjusting range of wall profiles: +/- 10 mm Stabilisation bar can be cut at job site Handle included Motif print optionally in black or in white

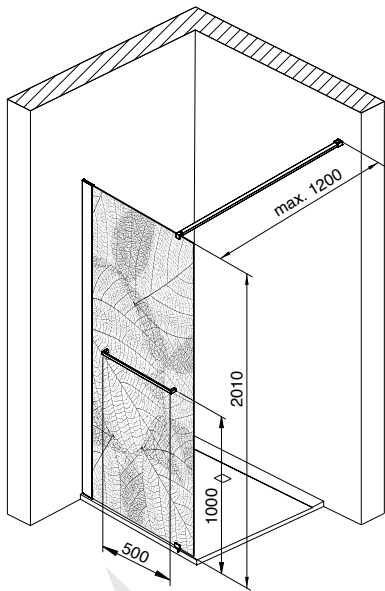

Eckversion, Seiteneinstieg / Version d'angle, Entrée par le côté / Hoekversie, Zij-instap / Corner version, side entry

MODELL Modèle Mode Model	LÄNGE Longueur Lengte Length (mm)	GLASBREITE Largeur du vitrage Glasbreedte Glass width (mm)	HÖHE Hauteur Hoogte Height (mm)	ART. NR. N° D'article Artikelnummer Article no.	ART. NR. N° D'article Artikelnummer Article no.
700	700*	673	2000	4750.101401	4750.101414**
750	750*	723	2000	4751.101401	4751.101414**
800	800*	773	2000	4752.101401	4752.101414**
900	900*	873	2000	4753.101401	4753.101414**
1000	1000*	973	2000	4754.101401	4754.101414**
1200	1200*	1173	2000	4755.101401	4755.101414**
1300	1300*	1273	2000	4756.101401	4756.101414**
1400	1400*	1373	2000	4757.101401	4757.101414**

* Länge der Duschwanne / Longueur du receveur de douche / Lengte van de douchebak / Length of shower tray
 ** Wandprofile, Griff und Haltestange in Schwarz / Profils muraux, stabilisateur et barre de maintien noir / Profielen, handgreep en stabilisator in zwart / Wall profiles and handle in black colour

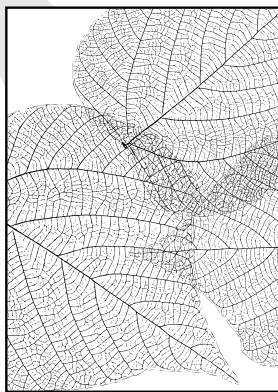

i Zusätzliche Accessoires siehe Seite 182.
 / Accessoires additionnels voir page 182.
 / Extra toebehoren zie pagina 182.
 / Additional accessories, see page 182.

es Kompatibel mit Lumia+
 / Compatible avec Lumia+
 / Compatibel met Lumia+
 / Compatible with Lumia+

i Motivdruck in Weiß, wenn Wandprofile, Griff und Haltestange in Chrom
 Motivdruck in Schwarz, wenn Wandprofile, Griff und Haltestange in Schwarz
 / Impression du motif en blanc si Profils muraux et barre de maintien chromés
 Impression du motif en noir si Profils muraux et barre de maintien noir
 / Motiefafdruk naar keuze in wit als Muurprofielen en steunstang verchromd
 Motiefafdruk naar keuze in zwart als Muurprofielen en steunstang zwart
 / Motif print in white if wall profile and stabilisation bar in chrome
 Motif print in black if wall profile and stabilisation bar in black colour

i

Hinweise: Passende HOESCH-Duschwannen bitte separat bestellen. Bei der Kombination mit der Duschwanne ist die Duschwanne vor die fertig geflieste Wand zu setzen, Wannenmaß = Wanneneinbaumaß. Die fachgerechte Installation der Duschabtrennung Free setzt lotrechte Wände und eine horizontal exakt ausgerichtete Duschwanne voraus! Sondermaße, Schräge und Ausschnitt sind auf Anfrage lieferbar. Bitte stets eine Aufmaßskizze mit genauen Maßen einreichen. Konstruktionsbedingt ist keine absolute Abdichtung erreichbar. Bei bodengleichem Einbau kann keine Gewährleistung für Dichtigkeit übernommen werden.

/ Remarques: Prière de commander le receveur de douche HOESCH séparément. En cas de combinaison avec le receveur de douche, il faut le poser devant le mur carrelé fini. Dimension du receveur = Dimension de montage. Pour une installation professionnelle de la paroi Free, il est impératif d'avoir des parois verticales et un receveur de niveau. Des dimensions spéciales, inclinaison et découpes sont possibles sur demande. Prière de toujours fournir un schéma des dimensions avec les mesures exactes. Nous voudrions attirer votre attention sur le fait que les parois de douches non-cadrés ne sont jamais absolument étanches. Dans le cas d'une installation sur un sol carrelé, l'étanchéité est de la responsabilité de l'installateur.

/ Aanwijzingen: Passende HOESCH-douchebak separaat bestellen a.u.b. Bij de combinatie met de douchebak moet de douchebak voor de afgewerkte betegelde wand worden geplaatst. De maat van de douchebak = de inbouwmaat. Voor een professionele montage zijn loodrechte wanden vereist en een waterpas gemonteerde douchebak! Speciale maten, schuine zijden en uitsnijding zijn op verzoek leverbaar. Steeds de maatschets met precieze afmetingen indienen. Door technische beperkingen is geen absolute waterdichtheid realiseerbaar. In geval van montage op een tegelvloer kan geen waterdichtheid gegarandeerd worden.

/ Attention: Matching HOESCH shower tray, please order separately. If installed together with shower tray is to be mounted in front of the tiled wall. Tub dimensions are installed tub dimensions. Correct installation of the MUNA shower screen requires straight vertical walls and a horizontally aligned shower tray. Special size/sloping/cut-out available on request. Please, always deliver a drawing showing the exact dimensions. Due to the design no 100% sealing is possible. By floor level mounting no guarantee for water tightness can be ensured.

Eckversion	Version d'angle	Hoekversie	Corner version
<ul style="list-style-type: none"> Echtglas-Duschabtrennung (6mm) mit Motivdruck und EverClean-Beschichtung Wandprofile und Haltestange verchromt oder schwarz Wandanschlussprofil +/- 10 mm Die Haltestange kann vor Ort auf die gewünschte Länge gekürzt werden 	<ul style="list-style-type: none"> Verre ép. 6 mm sérigraphié et traitement Everclean Profils muraux et barre de maintien chromés ou noir Réglage possible +/- 10 mm Barre de stabilisation recoupable à la longueur souhaitée 	<ul style="list-style-type: none"> Echte glazen douchecabine (6 mm) met Creatieve print en EverClean-coating Muurprofielen en steunstang verchromd of zwart Wandaansluitprofiel +/- 10 mm De leuning kan op de gewenste lengte wordt ingekort 	<ul style="list-style-type: none"> Genuine glass shower partition (6 mm) with print pattern and EverClean coating Wall profile and stabilisation bar in chrome or black colour Adjusting range of wall profiles: +/- 10 mm Stabilisation bar can be cut at job site

Eckversion, Seiteneinstieg / Version d'angle, Entrée par le côté / Hoekversie, Zij-instap / Corner version, side entry

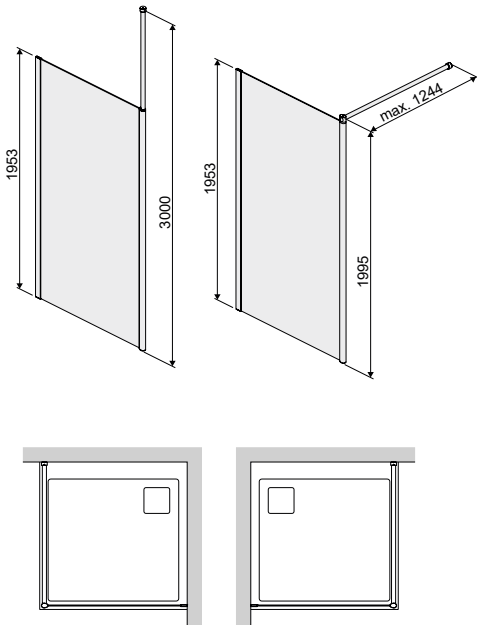

MODELL Modèle Model	LÄNGE Longueur Lengte (mm)	GLASBREITE Largeur du vitrage Glasbreedte Glass width (mm)	HÖHE Hauteur Hoogte Height (mm)	ART. NR. N° D'article Artikelnummer Article no.	ART. NR. N° D'article Artikelnummer Article no.
800 R	800*	780-800	1953	8629450.101401	8629450.101414**
800 L	800*	780-800	1953	8629451.101401	8629451.101414**
900 R	900*	880-900	1953	8629452.101401	8629452.101414**
900 L	900*	880-900	1953	8629453.101401	8629453.101414**
1000 R	1000*	980-1000	1953	8629454.101401	8629454.101414**
1000 L	1000*	980-1000	1953	8629455.101401	8629455.101414**
1200 R	1200*	1180-1200	1953	8629456.101401	8629456.101414**
1200 L	1200*	1180-1200	1953	8629457.101401	8629457.101414**
1400 R	1400*	1380-1400	1953	8629458.101401	8629458.101414**
1400 L	1400*	1380-1400	1953	8629459.101401	8629459.101414**

* Länge der Duschwanne / Longueur du receveur de douche / Lengte van de douchebak / Length of shower tray
 ** Wandprofile, Griff und Haltestange in Schwarz / Profils muraux, stabilisateur et barre de maintien noir / Profielen, handgreep en stabilisator in zwart / Wall profiles and handle in black colour

i Zusätzliche Accessoires siehe Seite 182.
 / Accessoires additionnels voir page 182. / Extra toebehoren zie pagina 182. / Additional accessories, see page 182.



Hinweise: Passende HOESCH-Duschwannen bitte separat bestellen. Bei der Kombination mit der Duschwanne ist die Duschwanne vor die fertig geflieste Wand zu setzen, Wannemaß = Wanneneinbaumaß. Die fachgerechte Installation der Duschabtrennung LIBERTY setzt lotrechte Wände und eine horizontal exakt ausgerichtete Duschwanne voraus! Sondermaße, Schräge und Ausschnitt sind auf Anfrage lieferbar. Bitte stets eine Aufmaßskizze mit genauen Maßen einreichen. Konstruktionsbedingt ist keine absolute Abdichtung erreichbar. Bei bodengleichem Einbau kann keine Gewährleistung für Dichtigkeit übernommen werden.

/ Remarques: Prière de commander le receveur de douche HOESCH séparément. En cas de combinaison avec le receveur de douche, il faut le poser devant le mur carrelé fini. Dimension du receveur = Dimension de montage. Pour une installation professionnelle de la paroi LIBERTY, il est impératif d'avoir des parois verticales et un receveur de niveau. Des dimensions spéciales, inclinaison et découpes sont possibles sur demande. Prière de toujours fournir un schéma des dimensions avec les mesures exactes. Nous voudrions attirer votre attention sur le fait que les parois de douches non-cadrés ne sont jamais absolument étanches. Dans le cas d'une installation sur un sol carrelé, l'étanchéité est de la responsabilité de l'installateur.

/ Aanwijzingen: Passende HOESCH-douchebak separaat bestellen a.u.b. Bij de combinatie met de douchebak moet de douchebak voor de afgewerkte betegelde wand worden geplaatst. De maat van de douchebak = de inbouwmaat. Voor een professionele montage zijn loodrechte wanden vereist en een waterpas gemonteerde douchebak! Speciale maten, schuine zijden en uitsnijding zijn op verzoek leverbaar. Steeds de maatschets met precieze afmetingen indienen. Door technische beperkingen is geen absolute waterdichtheid realiseerbaar. In geval van montage op een tegelvloer kan geen waterdichtheid gegarandeerd worden.

/ Attention: Matching HOESCH shower tray, please order separately. If installed together with shower tray is to be mounted in front of the tiled wall. Tub dimensions are installed tub dimensions. Correct installation of the LIBERTY shower screen requires straight vertical walls and a horizontally aligned shower tray. Special size/sloping/cut-out available on request. Please, always deliver a drawing showing the exact dimensions. Due to the design no 100% sealing is possible. By floor level mounting no guarantee for water tightness can be ensured.

Eckversion	Version d'angle	Hoekversie	Corner version
<ul style="list-style-type: none"> • Walk-In Kabine • Höhe: 2000 mm • Zwei-Punkte-Griff • 180 Grad Scharnier • Transparentes Glas mit EverClean-Beschichtung • Dicke des Glases: 6 mm • Profilfarbe: silber glänzend oder schwarz 	<ul style="list-style-type: none"> • Cabine Walk-In • Hauteur : 2000 mm • Poignée a deux points • Charniere a 180 degrés • Verre transparent avec revêtement EverClean • Épaisseur du verre : 6 mm • Couleur du profil : argent brillant ou noir 	<ul style="list-style-type: none"> • Inloop Cabine • Hoogte: 2000 mm • Tweepuntsgreep • 180-graden scharnier • Transparant glas met EverClean coating • Dikte van glas: 6 mm • Profielkleur: glanzend zilver of zwart 	<ul style="list-style-type: none"> • Walk-in cabin • Height: 2000mm • Two-point handle • 180 degree hinge • Transparent glass with EverClean coating • Thickness of the glass: 6 mm • Profile color: shiny silver or black

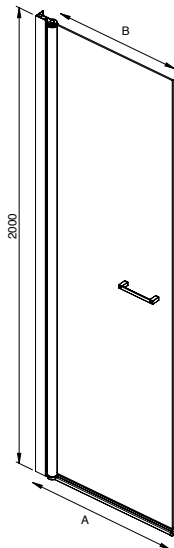

MODELL Modèle Mode Model	LÄNGE Longueur Lengte Length (mm) A	GLASBREITE Largeur du vitrage Glasbreedte Glass width (mm) B	HÖHE Hauteur Hoogte Height (mm)	ART. NR. N° D'article Artikelnummer Article no.	ART. NR. N° D'article Artikelnummer Article no.
700	700	545	2000	8629480.101401	8629480.101414 *
800	800	645	2000	8629481.101401	8629481.101414 *
900	900	745	2000	8629482.101401	8629482.101414 *

* Wandprofile und Griff in Schwarz
 / Profielen en handgreep in zwart
 / Profils muraux, stabilisateur et barre de maintien noir
 / Wall profiles and handle in black colour

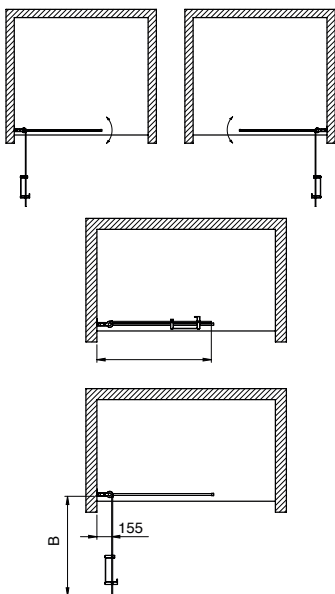

Hinweise: Passende HOESCH-Duschwannen bitte separat bestellen. Bei der Kombination mit der Duschwanne ist die Duschwanne vor die fertig geflieste Wand zu setzen, Wannenmaß = Wanneneinbaumaß. Die fachgerechte Installation der Duschabtrennung setzt lotrechte Wände und eine horizontal exakt ausgerichtete Duschwanne voraus! Sondermaße, Schräge und Ausschnitt sind auf Anfrage lieferbar. Bitte stets eine Aufmaßskizze mit genauen Maßen einreichen. Konstruktionsbedingt ist keine absolute Abdichtung erreichbar. Bei bodengleichem Einbau kann keine Gewährleistung für Dichtigkeit übernommen werden.

/ Remarques: Prière de commander le receveur de douche HOESCH séparément. En cas de combinaison avec le receveur de douche, il faut le poser devant le mur carrelé fini. Dimension du receveur = Dimension de montage. Pour une installation professionnelle de la paroi, il est impératif d'avoir des parois verticales et un receveur de niveau. Des dimensions spéciales, inclinaison et découpes sont possibles sur demande. Prière de toujours fournir un schéma des dimensions avec les mesures exactes. Nous voudrions attirer votre attention sur le fait que les parois de douches non-cadrées ne sont jamais absolument étanches. Dans le cas d'une installation sur un sol carrelé, l'étanchéité est de la responsabilité de l'installateur.

/ Aanwijzingen: Passende HOESCH-douchebak separaat bestellen a.u.b. Bij de combinatie met de douchebak moet de douchebak voor de afgewerkte betegelde wand worden geplaatst. De maat van de douchebak = de inbouwmaat. Voor een professionele montage zijn loodrechte wanden vereist en een waterpas gemonteerde douchebak! Speciale maten, schuine zijden en uitsnijding zijn op verzoek leverbaar. Steeds de maatschets met precieze afmetingen indienen. Door technische beperkingen is geen absolute waterdichtheid realiseerbaar. In geval van montage op een tegelvloer kan geen waterdichtheid gegarandeerd worden.

/ Attention: Matching HOESCH shower tray, please order separately. If installed together with shower tray it is to be mounted in front of the tiled wall. Tub dimensions are installed tub dimensions. Correct installation of the LIBERTY shower screen requires straight vertical walls and a horizontally aligned shower tray. Special size/sloping/cut-out available on request. Please, always deliver a drawing showing the exact dimensions. Due to the design no 100% sealing is possible. By floor level mounting no guarantee for water tightness can be ensured.



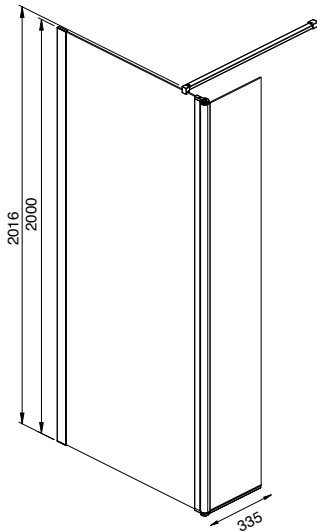

Eckversion	Version d'angle	Hoekversie	Corner version
<ul style="list-style-type: none"> Walk-In Kabine mit 335 mm breitem beweglichem Element 270 Grad Scharnier Höhe: 2000mm Transparentes Glas mit EverClean-Beschichtung Dicke des Glases: 6 mm Profilfarbe: silber glänzend oder schwarz 	<ul style="list-style-type: none"> Cabine Walk-In avec élément mobile de 335 mm de large Charnière à 270 degrés Hauteur : 2000mm Verre transparent avec revêtement EverClean Épaisseur du verre : 6 mm Couleur du profil : argent brillant ou noir 	<ul style="list-style-type: none"> Inloop cabine met 335 mm breed beweegbaar element 270 graden scharnier Hoogte: 2000mm Transparant glas met EverClean coating Dikte van het glas: 6 mm Profielkleur: glanzend zilver of zwart 	<ul style="list-style-type: none"> Walk-in cabin with 335 mm wide movable element 270 degree hinge Height: 2000mm Transparent glass with EverClean coating Thickness of glass: 6 mm Profile color: shiny silver or black

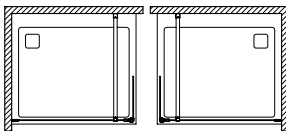

MODELL Modèle Mode Model	LÄNGE Longueur Lengte Length (mm)	GLASBREITE Largeur du vitrage Glasbreedte Glass width (mm)	HÖHE Hauteur Hoogte Height (mm)	ART. NR. N° D'article Artikelnummer Article no.	ART. NR. N° D'article Artikelnummer Article no.
700	700	601	2000	8629470.101401	8629470.101414*
800	800	701	2000	8629471.101401	8629471.101414*
900	900	801	2000	8629472.101401	8629472.101414*
1000	1000	901	2000	8629473.101401	8629473.101414*
1100	1100	1001	2000	8629474.101401	8629474.101414*
1200	1200	1101	2000	8629475.101401	8629475.101414*
1400	1400	1301	2000	8629476.101401	8629476.101414*

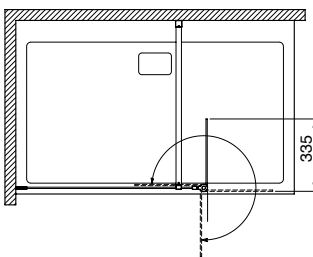

* Wandprofile in Schwarz
/ Profielen in zwart
/ Profils muraux noir
/ Wall profiles in black colour



Hinweise: Passende HOESCH-Duschwannen bitte separat bestellen. Bei der Kombination mit der Duschwanne ist die Duschwanne vor die fertig geflieste Wand zu setzen, Wannenmaß = Wanneneinbaumaß. Die fachgerechte Installation der Duschabtrennung setzt lotrechte Wände und eine horizontal exakt ausgerichtete Duschwanne voraus! Sondermaße, Schräge und Ausschnitt sind auf Anfrage lieferbar. Bitte stets eine Aufmaßskizze mit genauen Maßen einreichen. Konstruktionsbedingt ist keine absolute Abdichtung erreichbar. Bei bodengleichen Einbau kann keine Gewährleistung für Dichtigkeit übernommen werden.

/ Remarques: Prière de commander le receveur de douche HOESCH séparément. En cas de combinaison avec le receveur de douche, il faut le poser devant le mur carrelé fini. Dimension du receveur = Dimension de montage. Pour une installation professionnelle de la paroi, il est impératif d'avoir des parois verticales et un receveur de niveau. Des dimensions spéciales, inclinaison et découpes sont possibles sur demande. Prière de toujours fournir un schéma des dimensions avec les mesures exactes. Nous voudrions attirer votre attention sur le fait que les parois de douches non-cadrés ne sont jamais absolument étanches. Dans le cas d'une installation sur un sol carrelé, l'étanchéité est de la responsabilité de l'installateur.

/ Aanwijzingen: Passende HOESCH-douchebak separaat bestellen a.u.b. Bij de combinatie met de douchebak moet de douchebak voor de afgewerkte betegelde wand worden geplaatst. De maat van de douchebak = de inbouwmaat. Voor een professionele montage zijn loodrechte wanden vereist en een waterpas gemonteerde douchebak! Speciale maten, schuine zijden en uitsnijding zijn op verzoek leverbaar. Steeds de maatschets met precieze afmetingen indienen. Door technische beperkingen is geen absolute waterdichtheid realiseerbaar. In geval van montage op een tegelvloer kan geen waterdichtheid gegarandeerd worden.

/ Attention: Matching HOESCH shower tray, please order separately. If installed together with shower tray is to be mounted in front of the tiled wall. Tub dimensions are installed tub dimensions. Correct installation of the LIBERTY shower screen requires straight vertical walls and a horizontally aligned shower tray. Special size/sloping/cut-out available on request. Please, always deliver a drawing showing the exact dimensions. Due to the design no 100% sealing is possible. By floor level mounting no guarantee for water tightness can be ensured.

RENOVIERSYSTEME / SYSTÈMES DE RÉNOVATION / RENOVATIESYSTEMEN

Renovierungssysteme	Systèmes de rénovation	Renovatiesystemen	Renovation system
<ul style="list-style-type: none"> Einfache und unkomplizierte Montage Installation auf alten Fliesen oder direkt auf gemauerten Wänden Schnelle Montage ohne Bohren, je nach Beschaffenheit des Untergrunds: Befestigung mit Komponentenkleber Langlebig, individuelle Anpassungsmöglichkeit an die Gegebenheiten vor Ort Renovierungspaneel und -profile können maßgeschneidert direkt auf der Baustelle zugeschnitten werden Acrylplatten: 1200 x 2500 mm Stärke der Platten: 3,2 mm Aluminiumprofile: Farbe Silber glänzend 	<ul style="list-style-type: none"> Installation simple et non compliquée Installation sur d'anciennes tuiles ou directement sur des murs en maçonnerie Installation rapide sans perçage, en fonction de l'état du support : fixation avec une colle à composants. Durable, peut être adapté individuellement aux conditions sur place Les panneaux et profilés de rénovation peuvent être découpés sur mesure directement sur le chantier Panneaux acryliques : 1200 x 2500 mm Épaisseur des panneaux : 3,2 mm Profilés en aluminium : Couleur argent brillant 	<ul style="list-style-type: none"> Eenvoudige en ongecompliceerde installatie Installatie op oude tegels of rechtstreeks op gemetselde muren Snelle plaatsing zonder boren, afhankelijk van de toestand van de ondervloer: bevestiging met componentenlijm Duurzaam, individueel aanpasbaar aan de omstandigheden ter plaatse Renovatiepanelen en -profielen kunnen direct ter plaatse op maat worden gezaagd Acrylpanelen: 1200 x 2500 mm Dikte van de panelen: 3,2 mm Aluminium profielen: Kleur zilver glanzend 	<ul style="list-style-type: none"> Simple and straight forward installation Installation on the old tiles or directly on bathroom walls Quick installation without drilling, depending on the nature of the subsurface: fastening with component adhesive Durable, individual adaptability to the client needs Renovation panels and profiles can be cut to size directly on the construction site Acrylic sheets: 1200 x 2500 mm Thickness of the panels: 3.2 mm Aluminum profiles: shiny silver color

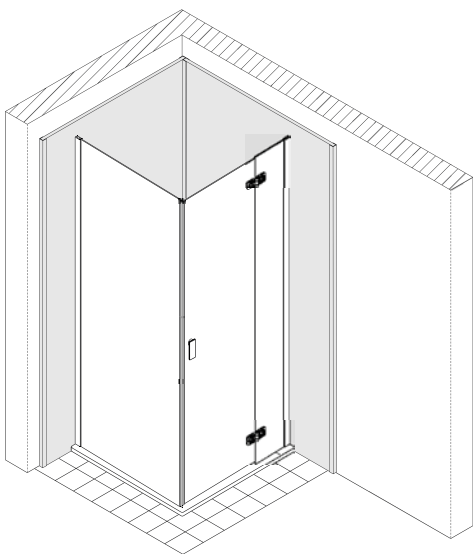

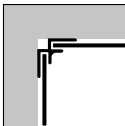
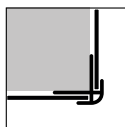
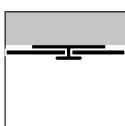
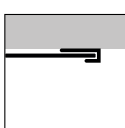
Renovierungsplatten /Systèmes de rénovation / Renovatiesystemen / Renovation system	HÖHE Hauteur Hoogte Heigh (mm)	ART. NR. N° D'article Artikelnummer Article no.
Eckprofil innen für Renovierungssystem Duschen / Profilé d'angle intérieur pour les douches du système de rénovation / Hoekprofiel binnen voor renovatie systeem douches / External corner profile for shower renovation system		2500 48100
Eckprofil außen für Renovierungssystem Duschen / Profilé d'angle extérieur pour les douches du système de rénovation / Buitenhoekprofiel voor renovatie systeem douches / External corner profile for shower renovation system		2500 48103
Verbindungsprofil für Renovierungssystem Duschen / Profilé de raccordement pour les douches du système de rénovation / Aansluitprofiel voor renovatie systeem douches / Connection profile for shower renovation system		2500 48101
Abschlußprofil für Renovierungssystem Duschen / Profilé d'extrémité pour les douches du système de rénovation / Eindprofiel voor renovatie systeem douches / Finish profile for shower renovation system		2500 48102
Acrylplatte 1200x2500mm für Renovierungssystem Duschen - weiß / Panneau acrylique 1200x2500mm pour système de rénovation douches - blanc / Acrylpaneel 1200x2500mm voor renovatie systeem douches - wit / Acrylic sheet 1200 x 2500 mm for shower renovation system white		48110.010*
Acrylplatte 1200x2500mm für Renovierungssystem Duschen schiefergrau / Panneau acrylique 1200x2500mm pour système de rénovation douches gris adroise / Acrylpaneel 1200x2500mm voor renovatie systeem douches - leigrijs / Acrylplatte 1200 x 2500 mm for shower renovation system - slate-grey		48110.715*
Acrylplatte 1200x2500mm für Renovierungssystem Duschen schwarz / Panneau acrylique 1200x2500mm pour système de rénovation douches noir / Acrylpaneel 1200x2500mm voor renovatie systeem douches zwart / Acrylplatte 1200 x 2500 mm for shower renovation system - black		48110.095*
Kleber für Renovierungssystem Duschen (2 Packungen) / Colle pour douches à système de rénovation (2 paquets) / Lijm voor renovatiesysteemdouches (2 pakjes) / Glue or shower renovation system (2 packs)		48111



* Farben / Couleurs / Kleuren / Colour:
010 Weiß / Blanc / Wit / White
715: Schiefergrau / Gris adroise / Leigrijs / Slate grey
095: Schwarz / Noir / Zwart / Black

nUNITY

Eckversion

Version d'angle

Hoekversie

Corner version

- Vierwandige Eckkabine mit Schiebetüren
- Eckeinstieg
- Frontglas mit transparenter Beschichtung
- EverClean beschichtetes Glas (6/5 mm)
- Glasrückwände in Weiß
- Profilfarbe: silber glänzend
- Thermostatmischer
- Regenbrause (regelbar bis 300mm)
- Handbrause
- Ablage
- Reling
- Duschwanne aus Mineralguss mit rutschhemmender Oberfläche inkl. Siphon
- Haltestange für Handbrause in Höhe regelbar

- Cabine d'angle à quatre parois avec portes coulissantes - accès d'angle
- Verre frontal avec revêtement transparent
- Verre à revêtement EverClean (6/5 mm)
- Parois arrière en verre blanc
- Couleur des profilés : argent brillant
- Mélangeur thermostatique
- Douche de pluie (réglable jusqu'à 300 mm)
- Douchette à main
- Tablette
- Reling
- Receveur de douche en fonte minérale avec surface antidérapante, siphon inclus
- Barre de support pour la douchette à main réglable en hauteur

- Vierwandige hoekcabine met schuifdeuren - hoekingang
- Frontglas met transparante coating
- EverClean gecoat glas (6/5 mm)
- Glazen achterpanelen in wit
- Profiel kleur: glanzend zilver
- Thermostatische mengkraan
- Regendouche (instelbaar tot 300 mm)
- Handdouche
- Plank
- Railing
- Douchebak van mineraal gietijzer met antislippoppervlak incl. sifon
- In hoogte verstelbare steunstang voor handdouche

- Four-walled corner cabin with sliding doors - corner entry
- Front glass with transparent coating
- EverClean coated glass (6/5 mm)
- Glass back panels in white
- Profile colour: shiny silver
- Thermostatic mixer
- Rain shower (adjustable up to 300 mm)
- Hand shower
- Shelf
- Reling
- Shower tray made of mineral cast with anti-slip surface incl. siphon
- Support bar for hand shower adjustable in height

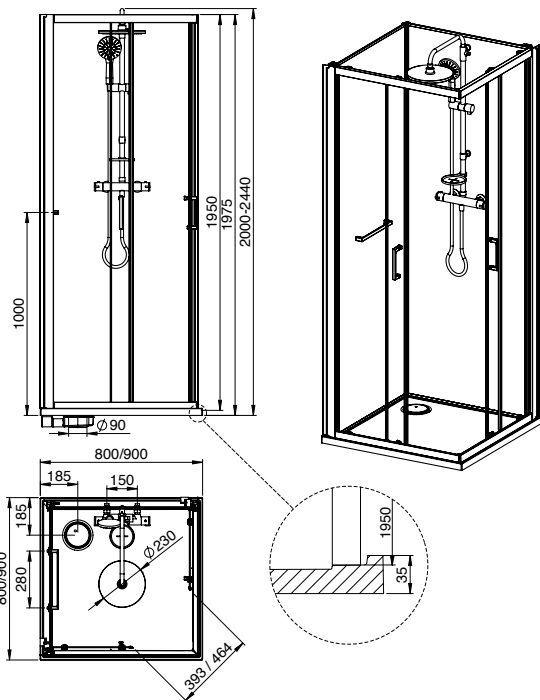

MODELL Modèle Mode Model	ART. NR. N° D'article Artikelnummer Article no.	LÄNGE/BREITE Longueur Et Largeur Lengte En Breedte Length and width (mm)	HÖHE Hauteur Hoogte Height (mm)
800 x 800	8629420.101401	800 x 800	2000
900 x 900	8629421.101401	900 x 900	2000
1000 x 800	8629422.101401	1000 x 800	2000
1200 x 800	8629423.101401	1200 x 800	2000
1200 x 900	8629426.101401	1200 x 900	2000
1400 x 800	8629424.101401	1400 x 800	2000
1400 x 900	8629427.101401	1400 x 900	2000
1600 x 800	8629425.101401	1600 x 800	2000
1600 x 900	8629428.101401	1600 x 900	2000

Duschabtrennungen

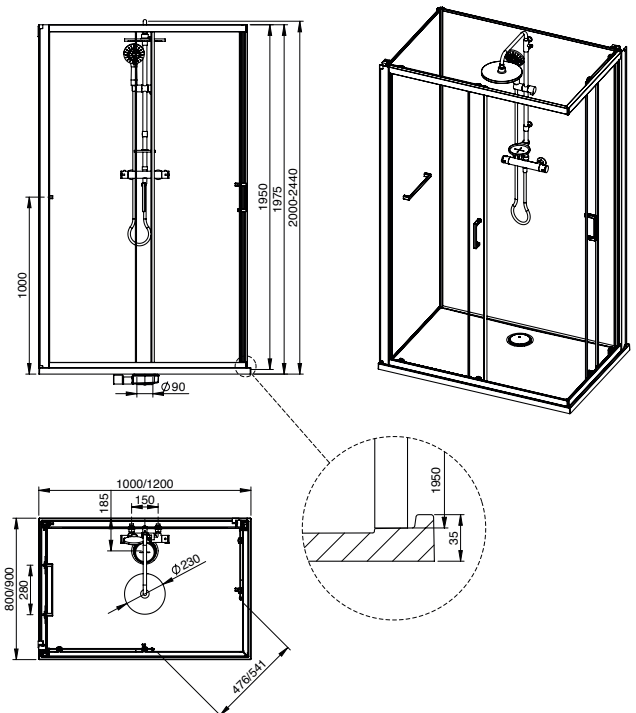
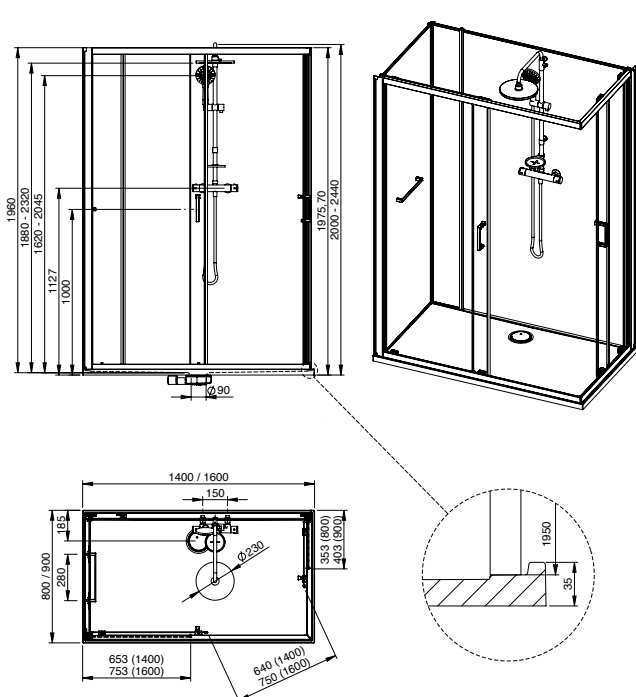



Eckversion

Version d'angle

Hoekversie

Corner version

- Frontestieg Vierwandige Eckkabine mit Flügeltüren
- Frontglas mit transparenter Beschichtung
- EverClean beschichtetes Glas (6/5 mm)
- Glasrückwände in Weiß
- Profilfarbe: silber glänzend
- Thermostatmischer
- Regenbrause (regelbar bis 300mm)
- Handbrause
- Ablage
- Reling
- Duschwanne aus Mineralguss mit rutschhemmender Oberfläche inkl. Siphon
- Haltestange für Handbrause in Höhe regelbar

- Cabine de douche d'angle à quatre parois avec portes battantes
- Verre frontal avec revêtement transparent
- Verre à revêtement EverClean (6/5 mm)
- Parois arrière en verre blanc
- Couleur des profilés : argent brillant
- Mélangeur thermostatique
- Douche de pluie (réglable jusqu'à 300 mm)
- Douchette à main
- Tablette
- Reling
- Receveur de douche en fonte minérale avec surface antidérapante, siphon inclus
- Barre de support pour la douchette à main réglable en hauteur

- Vierwandige hoekdouchewand met scharnierende deuren
- Frontglas met transparante coating
- EverClean gecoat glas (6/5 mm)
- Glazen achterpanelen in wit
- Profiel kleur: glanzend zilver
- Thermostatische mengkraan
- Regendouche (instelbaar tot 300 mm)
- handdouche
- Plank
- Railing
- Douchebak van mineraal gietijzer met antislipoppervlak incl. sifon
- In hoogte verstelbare steunstaang voor handdouche

- Four-walled corner shower enclosure with hinged doors
- Front glass with transparent coating
- EverClean coated glass (6/5 mm)
- Glass back panels in white
- Profile colour: shiny silver
- Thermostatic mixer
- Rain shower (adjustable up to 300 mm)
- Hand shower
- Shelf
- Railing
- Shower tray made of mineral cast with anti-slip surface incl. siphon
- Support bar for hand shower adjustable in height

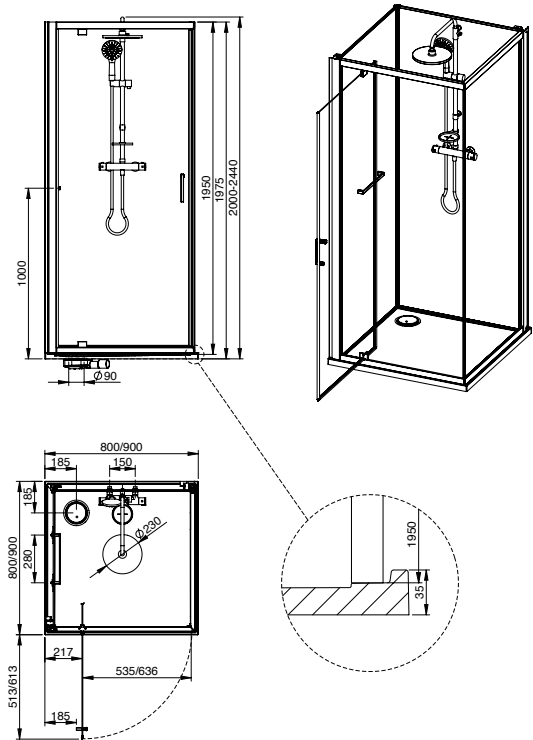

MODELL Modèle Mode Model	ART. NR. N° D'article Artikelnummer Article no.	LÄNGE/BREITE Longueur Et Largeur Lengte En Breedte Length and width (mm)	HÖHE Hauteur Hoogte Heigh (mm)
800 x 800	8629429.101401	800 x 800	2000
900 x 900	8629430.101401	900 x 900	2000
1000 x 800	8629431.101401	1000 x 800	2000
1200 x 800	8629432.101401	1200 x 800	2000
1200 x 900	8629435.101401	1200 x 900	2000
1400 x 800	8629433.101401	1400 x 800	2000
1400 x 900	8629436.101401	1400 x 900	2000
1600 x 800	8629434.101401	1600 x 800	2000
1600 x 900	8629437.101401	1600 x 900	2000

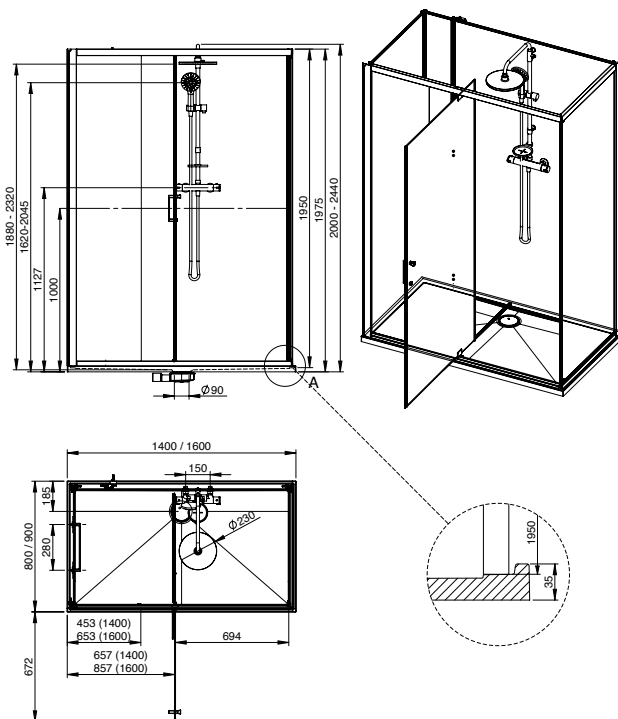
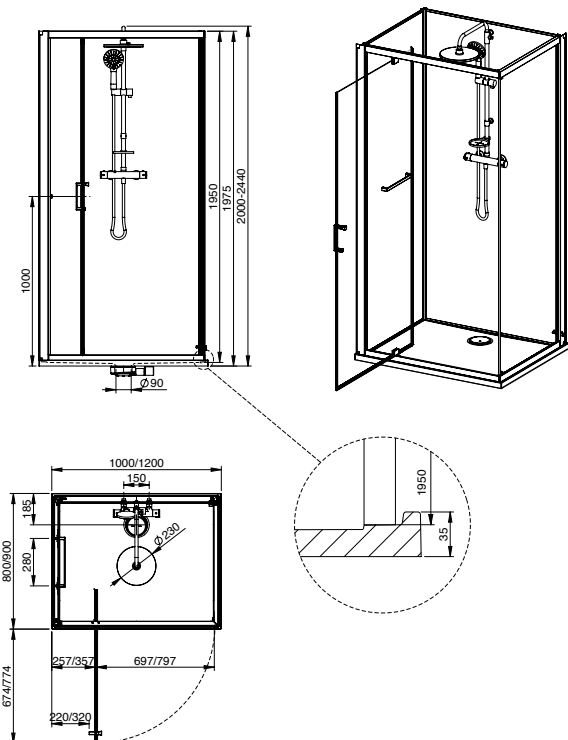

für Nische	pour Niche	voor Nis	for Niche
<ul style="list-style-type: none"> • Vierwandige Eckkabine mit Flügeltüren zur Nischenmontage • Frontglas mit transparenter Beschichtung • EverClean beschichtetes Glas (6/5 mm) • Glasrückwände in Weiß • Profilfarbe: silber glänzend • Thermostatmischer • Regenbrause (regelbar bis 300mm) • Handbrause • Ablage • Reling • Duschwanne aus Mineralguss mit rutschhemmender Oberfläche inkl. Siphon • Haltestange für Handbrause in Höhe regelbar 	<ul style="list-style-type: none"> • Cabine de douche d'angle à quatre parois avec portes battantes pour montage en niche • Verre frontal avec revêtement transparent • Verre à revêtement EverClean (6/5 mm) • Parois arrière en verre blanc • Couleur des profilés : argent brillant • Mélangeur thermostatique • Douche de pluie (réglable jusqu'à 300 mm) • Douchette à main • Tablette • Reling • Receveur de douche en fonte minérale avec surface antidérapante, siphon inclus • Barre de support pour la douchette à main réglable en hauteur 	<ul style="list-style-type: none"> • Vierwandige hoekdouchewand met scharnierende deuren voor nisinstallatie • Frontglas met transparante coating • EverClean gecoat glas (6/5 mm) • Glazen achterpanelen in wit • Profiel kleur: glanzend zilver • Thermostatische mengkraan • Regendouche (instelbaar tot 300 mm) • Handdouche • Plank • Railing • Douchebak van mineraal gietijzer met antislippoppervlak incl. sifon • In hoogte verstelbare steunstang voor handdouche 	<ul style="list-style-type: none"> • Four-walled corner shower enclosure with hinged doors for niche installation • Front glass with transparent coating • EverClean coated glass (6/5 mm) • Glass back panels in white • Profile colour: shiny silver • Thermostatic mixer • Rain shower (adjustable up to 300 mm) • Hand shower • Shelf • Reling • Shower tray made of mineral cast with anti-slip surface incl. siphon • Support bar for hand shower adjustable in height

MODELL	ART. NR.	LÄNGE/BREITE	HÖHE
Modèle Mode Model	N° D'article Artikelnummer Article no.	Longueur Et Largeur Lengte En Breedte Length and width (mm)	Hauteur Hoogte Heigh (mm)
1000 x 800	8629438.101401	1000 x 800	2000

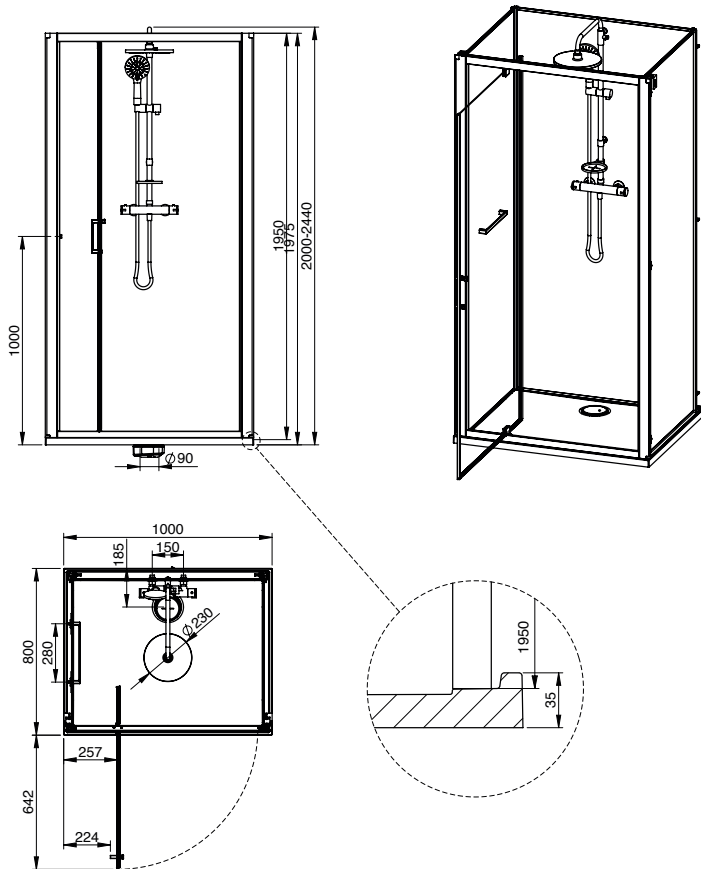

Eckversion	Version d'angle	Hoekversie	Corner version
<ul style="list-style-type: none"> • Fronteinstieg Vierwandige Eckkabine mit Schiebetüren • Frontglas mit transparenter Beschichtung • EverClean beschichtetes Glas (6/5 mm) • Glasrückwände in Weiß • Profilfarbe: silber glänzend • Thermostatmischer • Regenbrause (regelbar bis 300mm) • Handbrause • Ablage • Reling • Duschwanne aus Mineralguss mit rutschhemmender Oberfläche inkl. Siphon • Haltestange für Handbrause in Höhe regelbar 	<ul style="list-style-type: none"> • Cabine d'angle à quatre parois avec portes coulissantes • Verre frontal avec revêtement transparent • Verre à revêtement EverClean (6/5 mm) • Parois arrière en verre blanc • Couleur des profilés : argent brillant • Mélangeur thermostatique • Douche de pluie • Douche de pluie (réglable jusqu'à 300 mm) • Tablette • Reling • Receveur de douche en fonte minérale avec surface antidérapante, siphon inclus • Barre de support pour la douchette à main réglable en hauteur 	<ul style="list-style-type: none"> • Vierwandige hoekcabine met schuifdeuren • Frontglas met transparante coating • EverClean gecoat glas (6/5 mm) • Glazen achterpanelen in wit • Profiel kleur: glanzend zilver • Thermostatische mengkraan • Regendouche (instelbaar tot 300 mm) • Handdouche • Plank • Railing • Douchebak van mineraal gietijzer met antislippoppervlak incl. sifon • In hoogte verstelbare steunstang voor handdouche 	<ul style="list-style-type: none"> • Four-walled corner cabin with sliding doors • Front glass with transparent coating • EverClean coated glass (6/5 mm) • Glass back panels in white • Profile colour: shiny silver • Thermostatic mixer • Rain shower (adjustable up to 300 mm) • Hand shower • Shelf • Reling • Shower tray made of mineral cast with anti-slip surface incl. siphon • Support bar for hand shower adjustable in height

MODELL	ART. NR.	LÄNGE/BREITE	HÖHE
Modèle Mode Model	N° D'article Artikelnummer Article no.	Longueur Et Largeur Lengte En Breedte Length and width (mm)	Hauteur Hoogte Heigh (mm)
1200 x 800	8629439.101401	1200 x 800	2000
1200 x 900	8629440.101401	1200 x 900	2000

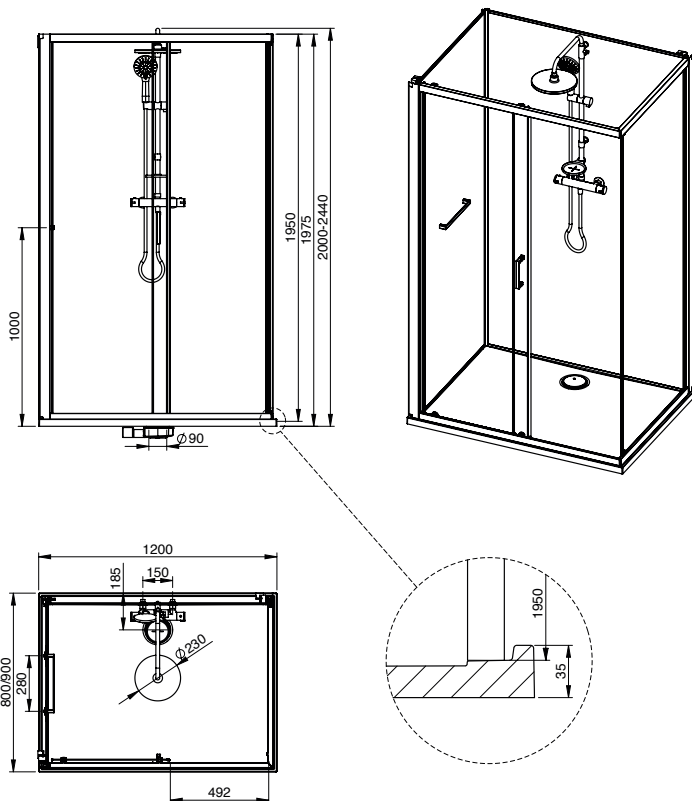

i Hocker aus PMMA optional erhältlich - S. 180
 // Tabouret en PMMA disponible en option - p. 180
 // PMMA kruk optioneel beschikbaar - p. 180
 // Stool made of PMMA optionally available - p. 180

MUNA

DE Duschwanne aus Mineralguss Solique
Ablauf: Ø 90 mm

FR Receveur de douche en fonte minerale Solique
Bonde: Ø 90 mm



NL Douchebak van gegoten mineraalsteen Solique
Afvoer: Ø 90 mm

EN Shower tray made of mineral cast Solique
Drain: Ø 90 mm

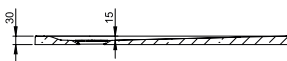
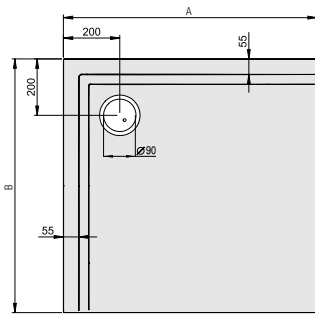

MODELL Modèle Mode Model	ART. NR. N° D'article Artikelnummer Article no.	LÄNGE/BREITE Longueur Et Largeur Lengte En Breedte Length and width (mm) A x B	HÖHE Hauteur Hoogte Height (mm)	INST. HÖHE Hauteur de montage Installatiehoogte Installation height (mm)	ZUBEHÖR Accessoires Toebehoren Accessories	ZUBEHÖR SEITE Accessoires speciaux, Page Speciaal toebehoren pagina Special accessories page
A	4157xA *	800 x 800	30	112-140	④③ ⑦⑧ ⑩⑨	176-178
A	4158xA *	900 x 900	30	112-140	④③ ⑦⑧ ⑩⑨	176-178
A	4159xA *	1000 x 1000	30	112-140	④④ ⑦⑧ ⑩⑨	176-178

* Duschwanne ohne Antirutschfläche. Bei Bestellung von Duschwannen mit Antirutschoberfläche SOLIQUE PRO bitte „xA“ weglassen, z.B. 4157.
/ Receveur de douche sans surface anti-dérapante SOLIQUE PRO. Lors des commandes de receveurs de douche avec surface anti-dérapante SOLIQUE PRO, veuillez omettre les caractères „xA“, par ex. 4157.
/ Douchebak zonder antislip. Bij het bestellen van douchebakken met antislip SOLIQUE PRO, laat u „xA“ weg, bijv. 4157.
/ Shower tray without anti-slip surface. When ordering shower trays with anti-slip surface SOLIQUE PRO, please omit "xA", e.g. 4157.

MUNA

900 x 900

DE Duschwanne aus Mineralguss Solique
Ablauf: Ø 90 mm

FR Receveur de douche en fonte minerale Solique
Bonde: Ø 90 mm



NL Douchebak van gegoten mineraalsteen Solique
Afvoer: Ø 90 mm

EN Shower tray made of mineral cast Solique
Drain: Ø 90 mm

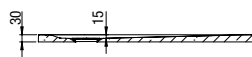
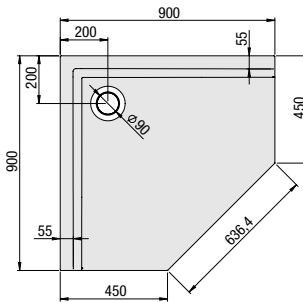

1000 x 1000

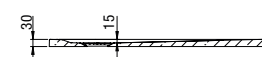
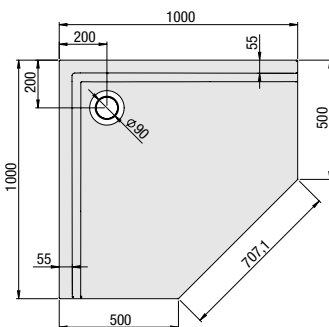

MODELL Modèle Mode Model	ART. NR. N° D'article Artikelnummer Article no.	LÄNGE/BREITE Longueur Et Largeur Lengte En Breedte Length and width (mm) A x B	HÖHE Hauteur Hoogte Height (mm)	INST. HÖHE Hauteur de montage Installatiehoogte Installation height (mm)	ZUBEHÖR Accessoires Toebehoren Accessories	ZUBEHÖR SEITE Accessoires speciaux, Page Speciaal toebehoren pagina Special accessories page
A	4219xA *	900 x 900	30	112-140	⑤⑥ ⑦⑧ ⑩	176-178
A	4220xA *	1000 x 1000	30	112-140	⑤⑦ ⑦⑧ ⑩	176-178

* Duschwanne ohne Antirutschfläche. Bei Bestellung von Duschwannen mit Antirutschoberfläche SOLIQUE PRO bitte „xA“ weglassen, z.B. 4219.
/ Receveur de douche sans surface anti-dérapante SOLIQUE PRO. Lors des commandes de receveurs de douche avec surface anti-dérapante SOLIQUE PRO, veuillez omettre les caractères „xA“, par ex. 4219.
/ Douchebak zonder antislip. Bij het bestellen van douchebakken met antislip SOLIQUE PRO, laat u „xA“ weg, bijv. 4219.
/ Shower tray without anti-slip surface. When ordering shower trays with anti-slip surface SOLIQUE PRO, please omit "xA", e.g. 4219.

MUNA

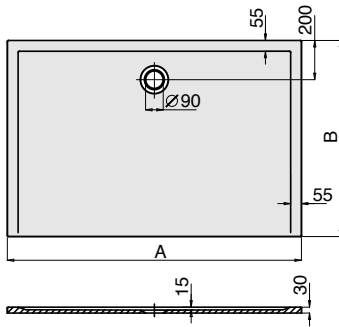

DE Duschwanne aus Mineralguss Solique
Ablauf: Ø 90 mm

FR Receveur de douche en fonte minerale Solique
Bonde: Ø 90 mm

NL Douchebak van gegoten mineraalsteen Solique
Afvoer: Ø 90 mm

EN Shower tray made of mineral cast Solique
Drain: Ø 90 mm



MODELL Modèle Mode Model	ART. NR. N° D'article Artikelnummer Article no.	LÄNGE/BREITE Longueur Et Largeur Lengte En Breedte Length and width (mm) A x B	HÖHE Hauteur Hoogte Heigh (mm)	INST. HÖHE Hauteur de montage Installatiehoogte Installation height (mm)	ZUBEHÖR Accessoires Toebehoren Accessories	ZUBEHÖR SEITE Accessoires speciaux, Page Speciaal toebehoren pagina Special accessories page
A	4163xA *	800 x 700	30	112-140	④ ⑦ ⑧ ⑨ ⑩	176-178
A	4211xA *	800 x 750	30	112-140	④ ⑦ ⑧ ⑨ ⑩	176-178
A	4164xA *	900 x 700	30	112-140	④ ⑦ ⑧ ⑨ ⑩	176-178
A	4172xA *	900 x 750	30	112-140	④ ⑦ ⑧ ⑨ ⑩	176-178
A	4177xA *	900 x 800	30	112-140	④ ⑦ ⑧ ⑨ ⑩	176-178
A	4165xA *	1000 x 700	30	112-140	④ ⑦ ⑧ ⑨ ⑩	176-178
A	4173xA *	1000 x 750	30	112-140	④ ⑦ ⑧ ⑨ ⑩	176-178
A	4178xA *	1000 x 800	30	112-140	④ ⑦ ⑧ ⑨ ⑩	176-178
A	4184xA *	1000 x 900	30	112-140	④ ⑦ ⑧ ⑨ ⑩	176-178
A	4166xA *	1100 x 700	30	112-140	④ ⑦ ⑧ ⑨ ⑩	176-178
A	4174xA *	1100 x 750	30	112-140	④ ⑦ ⑧ ⑨ ⑩	176-178
A	4179xA *	1100 x 800	30	112-140	④ ⑦ ⑧ ⑨ ⑩	176-178
A	4185xA *	1100 x 900	30	112-140	④ ⑦ ⑧ ⑨ ⑩	176-178
A	4190xA *	1100 x 1000	30	112-140	④ ⑦ ⑧ ⑨ ⑩	176-178
A	4167xA *	1200 x 700	30	112-140	④ ⑦ ⑧ ⑨ ⑩	176-178
A	4175xA *	1200 x 750	30	112-140	④ ⑦ ⑧ ⑨ ⑩	176-178
A	4180xA *	1200 x 800	30	112-140	④ ⑦ ⑧ ⑨ ⑩	176-178
A	4186xA *	1200 x 900	30	112-140	④ ⑦ ⑧ ⑨ ⑩	176-178
A	4191xA *	1200 x 1000	30	112-140	④ ⑦ ⑧ ⑨ ⑩	176-178
A	4200xA **	1300 x 700	30	112-140	④ ⑦ ⑧ ⑨ ⑩	176-178
A	4176xA **	1300 x 750	30	112-140	④ ⑦ ⑧ ⑨ ⑩	176-178
A	4181xA **	1300 x 800	30	112-140	④ ⑦ ⑧ ⑨ ⑩	176-178
A	4187xA **	1300 x 900	30	112-140	④ ⑦ ⑧ ⑨ ⑩	176-178
A	4192xA **	1300 x 1000	30	112-140	④ ⑦ ⑧ ⑨ ⑩	176-178
A	4168xA **	1400 x 700	30	112-140	④ ⑦ ⑧ ⑨ ⑩	176-178
A	4212xA **	1400 x 750	30	112-140	④ ⑦ ⑧ ⑨ ⑩	176-178
A	4182xA **	1400 x 800	30	112-140	④ ⑦ ⑧ ⑨ ⑩	176-178
A	4188xA **	1400 x 900	30	112-140	④ ⑦ ⑧ ⑨ ⑩	176-178
A	4193xA **	1400 x 1000	30	112-140	④ ⑦ ⑧ ⑨ ⑩	176-178
A	4169xA **	1500 x 700	30	112-140	④ ⑦ ⑧ ⑨ ⑩	176-178
A	4213xA **	1500 x 750	30	112-140	④ ⑦ ⑧ ⑨ ⑩	176-178
A	4183xA **	1500 x 800	30	112-140	④ ⑦ ⑧ ⑨ ⑩	176-178
A	4189xA **	1500 x 900	30	112-140	④ ⑦ ⑧ ⑨ ⑩	176-178
A	4194xA **	1500 x 1000	30	112-140	④ ⑦ ⑧ ⑨ ⑩	176-178
A	4170xA **	1600 x 700	30	112-140	④ ⑦ ⑧ ⑨ ⑩	176-178
A	4214xA **	1600 x 750	30	112-140	④ ⑦ ⑧ ⑨ ⑩	176-178
A	4202xA **	1600 x 800	30	112-140	④ ⑦ ⑧ ⑨ ⑩	176-178
A	4205xA **	1600 x 900	30	112-140	④ ⑦ ⑧ ⑨ ⑩	176-178
A	4208xA **	1600 x 1000	30	112-140	④ ⑦ ⑧ ⑨ ⑩	176-178
A	4171xA **	1700 x 700	30	112-140	④ ⑦ ⑧ ⑨ ⑩	176-178
A	4215xA **	1700 x 750	30	112-140	④ ⑦ ⑧ ⑨ ⑩	176-178
A	4203xA **	1700 x 800	30	112-140	④ ⑦ ⑧ ⑨ ⑩	176-178
A	4206xA **	1700 x 900	30	112-140	④ ⑦ ⑧ ⑨ ⑩	176-178
A	4209xA **	1700 x 1000	30	112-140	④ ⑦ ⑧ ⑨ ⑩	176-178
A	4237xA **	1800 x 700	30	112-140	④ ⑦ ⑧ ⑨ ⑩	176-178
A	4223xA **	1800 x 750	30	112-140	④ ⑦ ⑧ ⑨ ⑩	176-178
A	4204xA **	1800 x 800	30	112-140	④ ⑦ ⑧ ⑨ ⑩	176-178
A	4207xA **	1800 x 900	30	112-140	④ ⑦ ⑧ ⑨ ⑩	176-178
A	4210xA **	1800 x 1000	30	112-140	④ ⑦ ⑧ ⑨ ⑩	176-178
A	4224xA **	1900 x 800	30	112-140	④ ⑦ ⑧ ⑨ ⑩	176-178
A	4216xA **	1900 x 900	30	112-140	④ ⑦ ⑧ ⑨ ⑩	176-178
A	4217xA **	1900 x 1000	30	112-140	④ ⑦ ⑧ ⑨ ⑩	176-178
A	4238xA **	2000 x 800	30	112-140	④ ⑦ ⑧ ⑨ ⑩	176-178
A	4225xA **	2000 x 900	30	112-140	④ ⑦ ⑧ ⑨ ⑩	176-178
A	4218xA **	2000 x 1000	30	112-140	④ ⑦ ⑧ ⑨ ⑩	176-178

- * Duschwanne ohne Antirutschfläche. Bei Bestellung von Duschwannen mit Antirutschoberfläche SOLIQUE PRO bitte „xA“ weglassen, z.B. 4163.
- / Receveur de douche sans surface anti-dérapante SOLIQUE PRO. Lors des commandes de receveurs de douche avec surface anti-dérapante SOLIQUE PRO, veuillez omettre les caractères „xA“, par ex. 4163.
- / Douchebak zonder antislip. Bij het bestellen van douchebakken met antislip SOLIQUE PRO, laat u „xA“ weg, bijv. 4163.
- / Shower tray without anti-slip surface. When ordering shower trays with anti-slip surface SOLIQUE PRO, please omit "xA", e.g. 4163.

- ** Duschwanne ohne Antirutschfläche. Bei Bestellung von Duschwannen mit Antirutschoberfläche SOLIQUE PRO bitte „xA“ weglassen, z.B. 4200.
- / Receveur de douche sans surface anti-dérapante SOLIQUE PRO. Lors des commandes de receveurs de douche avec surface anti-dérapante SOLIQUE PRO, veuillez omettre les caractères „xA“, par ex. 4200.
- / Douchebak zonder antislip. Bij het bestellen van douchebakken met antislip SOLIQUE PRO, laat u „xA“ weg, bijv. 4200.
- / Shower tray without anti-slip surface. When ordering shower trays with anti-slip surface SOLIQUE PRO, please omit "xA", e.g. 4200.

MUNA

DE Duschwanne aus Mineralguss Solique
Ablauf: Ø 90 mm

FR Receveur de douche en fonte minerale Solique
Bonde: Ø 90 mm

NL Douchebak van gegoten mineraalsteen Solique
Afvoer: Ø 90 mm

EN Shower tray made of mineral cast Solique
Drain: Ø 90 mm

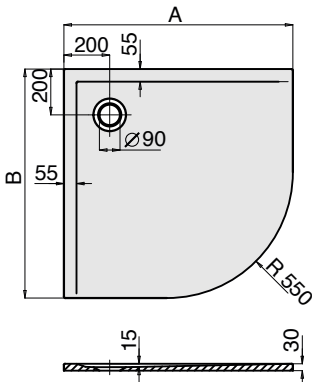

MODELL Modèle Model	ART. NR. N° D'article Artikelnummer Article no.	LÄNGE/BREITE Longueur Et Largeur Lengte En Breedte Length and width (mm) A x B	HÖHE Hauteur Hoogte Height (mm)	INST. HÖHE Hauteur de montage Installatiehoogte Installation height (mm)	ZUBEHÖR Accessoires Toebehoren Accessories	ZUBEHÖR SEITE Accessoires speciaux, Page Speciaal toebehoren pagina Special accessories page
A	4195xA *	800 x 800	30	112-140	59 78 83	176-178
A	4196xA *	900 x 900	30	112-140	59 78 83	176-178
A	4197xA *	1000 x 1000	30	112-140	57 78 83	176-178

* Duschwanne ohne Antirutschfläche. Bei Bestellung von Duschwannen mit Antirutschoberfläche SOLIQUE PRO bitte „xA“ weglassen, z.B. 4195.
/ Receveur de douche sans surface anti-dérapante SOLIQUE PRO. Lors des commandes de receveurs de douche avec surface anti-dérapante SOLIQUE PRO, veuillez omettre les caractères „xA“, par ex. 4195.
/ Douchebak zonder antislip. Bij het bestellen van douchebakken met antislip SOLIQUE PRO, laat u „xA“ weg, bijv. 4195.
/ Shower tray without anti-slip surface. When ordering shower trays with anti-slip surface SOLIQUE PRO, please omit "xA", e.g. 4195.

MUNA

1000 x 1000

DE Duschwanne aus Mineralguss Solique
Ablauf: Ø 90 mm

FR Receveur de douche en fonte minerale Solique
Bonde: Ø 90 mm

NL Douchebak van gegoten mineraalsteen Solique
Afvoer: Ø 90 mm

EN Shower tray made of mineral cast Solique
Drain: Ø 90 mm

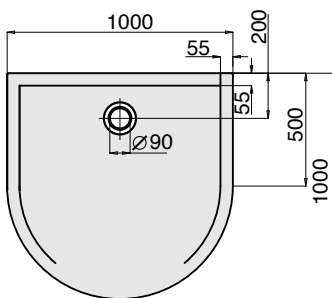

1100 x 900

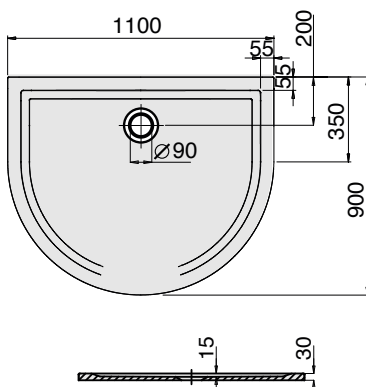

MODELL Modèle Model	ART. NR. N° D'article Artikelnummer Article no.	LÄNGE/BREITE Longueur Et Largeur Lengte En Breedte Length and width (mm) A x B	HÖHE Hauteur Hoogte Height (mm)	INST. HÖHE Hauteur de montage Installatiehoogte Installation height (mm)	ZUBEHÖR Accessoires Toebehoren Accessories	ZUBEHÖR SEITE Accessoires speciaux, Page Speciaal toebehoren pagina Special accessories page
A	4199xA *	1000 x 1000	30	112-140	59 80 83	176-178
A	4198xA *	1100 x 900	30	112-140	59 80 83	176-178

* Duschwanne ohne Antirutschfläche. Bei Bestellung von Duschwannen mit Antirutschoberfläche SOLIQUE PRO bitte „xA“ weglassen, z.B. 4199.
/ Receveur de douche sans surface anti-dérapante SOLIQUE PRO. Lors des commandes de receveurs de douche avec surface anti-dérapante SOLIQUE PRO, veuillez omettre les caractères „xA“, par ex. 4199.
/ Douchebak zonder antislip. Bij het bestellen van douchebakken met antislip SOLIQUE PRO, laat u „xA“ weg, bijv. 4199.
/ Shower tray without anti-slip surface. When ordering shower trays with anti-slip surface SOLIQUE PRO, please omit "xA", e.g. 4199.



MUNA

Linke Ausführung
Version gauche
Linkse uitvoering
Left hand version

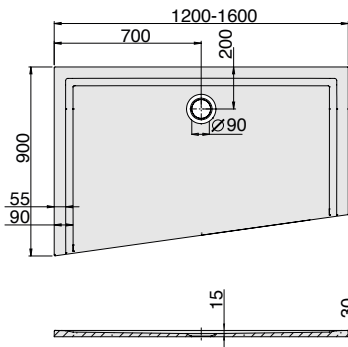

DE Duschwanne aus Mineralguss Solique
Ablauf: Ø 90 mm

FR Receveur de douche en fonte minerale Solique
Bonde: Ø 90 mm

NL Douchebak van gegoten mineraalsteen Solique
Afvoer: Ø 90 mm

EN Shower tray made of mineral cast Solique
Drain: Ø 90 mm



MODELL Modèle Mode Model	ART. NR. N° D'article Artikelnummer Article no.	LÄNGE/BREITE Longueur Et Largeur Lengte En Breedte Length and width (mm) A x B	HÖHE Hauteur Hoogte Height (mm)	INST. HÖHE Hauteur de montage Installatiehoogte Installation height (mm)	ZUBEHÖR Accessoires Toebehoren Accessories	ZUBEHÖR SEITE Accessoires speciaux, Page Speciaal toebehoren pagina Special accessories page
A	4227xA*	1200 x 900	30	112-140	Ⓢ Ⓡ Ⓢ	176-178
A	4229xA**	1300 x 900	30	112-140	Ⓢ Ⓡ Ⓢ	176-178
A	4231xA**	1400 x 900	30	112-140	Ⓢ Ⓡ Ⓢ	176-178
A	4233xA**	1500 x 900	30	112-140	Ⓢ Ⓡ Ⓢ	176-178
A	4235xA**	1600 x 900	30	112-140	Ⓢ Ⓡ Ⓢ	176-178

* Duschwanne ohne Antirutschfläche. Bei Bestellung von Duschwannen mit Antirutschoberfläche SOLIQUE PRO bitte „xA“ weglassen, z.B. 4227.
/ Receveur de douche sans surface anti-dérapante SOLIQUE PRO. Lors des commandes de receveurs de douche avec surface anti-dérapante SOLIQUE PRO, veuillez omettre les caractères „xA“, par ex. 4227.
/ Douchebak zonder antislip. Bij het bestellen van douchebakken met antislip SOLIQUE PRO, laat u „xA“ weg, bijv. 4227.
/ Shower tray without anti-slip surface. When ordering shower trays with anti-slip surface SOLIQUE PRO, please omit "xA", e.g. 4227.

** Duschwanne ohne Antirutschfläche. Bei Bestellung von Duschwannen mit Antirutschoberfläche SOLIQUE PRO bitte „xA“ weglassen, z.B. 4229.
/ Receveur de douche sans surface anti-dérapante SOLIQUE PRO. Lors des commandes de receveurs de douche avec surface anti-dérapante SOLIQUE PRO, veuillez omettre les caractères „xA“, par ex. 4229.
/ Douchebak zonder antislip. Bij het bestellen van douchebakken met antislip SOLIQUE PRO, laat u „xA“ weg, bijv. 4229.
/ Shower tray without anti-slip surface. When ordering shower trays with anti-slip surface SOLIQUE PRO, please omit "xA", e.g. 4229.



MUNA

Rechte Ausführung
Version droite
Rechtse uitvoering
Right hand version

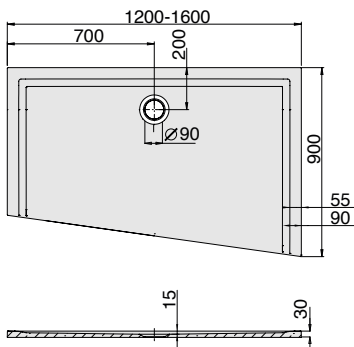

DE Duschwanne aus Mineralguss Solique
Ablauf: Ø 90 mm

FR Receveur de douche en fonte minerale Solique
Bonde: Ø 90 mm

NL Douchebak van gegoten mineraalsteen Solique
Afvoer: Ø 90 mm

EN Shower tray made of mineral cast Solique
Drain: Ø 90 mm



MODELL Modèle Mode Model	ART. NR. N° D'article Artikelnummer Article no.	LÄNGE/BREITE Longueur Et Largeur Lengte En Breedte Length and width (mm) A x B	HÖHE Hauteur Hoogte Height (mm)	INST. HÖHE Hauteur de montage Installatiehoogte Installation height (mm)	ZUBEHÖR Accessoires Toebehoren Accessories	ZUBEHÖR SEITE Accessoires speciaux, Page Speciaal toebehoren pagina Special accessories page
A	4228xA*	1200 x 900	30	112-140	Ⓢ Ⓡ Ⓢ	176-178
A	4230xA**	1300 x 900	30	112-140	Ⓢ Ⓡ Ⓢ	176-178
A	4232xA**	1400 x 900	30	112-140	Ⓢ Ⓡ Ⓢ	176-178
A	4234xA**	1500 x 900	30	112-140	Ⓢ Ⓡ Ⓢ	176-178
A	4236xA**	1600 x 900	30	112-140	Ⓢ Ⓡ Ⓢ	176-178

* Duschwanne ohne Antirutschfläche. Bei Bestellung von Duschwannen mit Antirutschoberfläche SOLIQUE PRO bitte „xA“ weglassen, z.B. 4228.
/ Receveur de douche sans surface anti-dérapante SOLIQUE PRO. Lors des commandes de receveurs de douche avec surface anti-dérapante SOLIQUE PRO, veuillez omettre les caractères „xA“, par ex. 4228.
/ Douchebak zonder antislip. Bij het bestellen van douchebakken met antislip SOLIQUE PRO, laat u „xA“ weg, bijv. 4228.
/ Shower tray without anti-slip surface. When ordering shower trays with anti-slip surface SOLIQUE PRO, please omit "xA", e.g. 4228.

** Duschwanne ohne Antirutschfläche. Bei Bestellung von Duschwannen mit Antirutschoberfläche SOLIQUE PRO bitte „xA“ weglassen, z.B. 4230.
/ Receveur de douche sans surface anti-dérapante SOLIQUE PRO. Lors des commandes de receveurs de douche avec surface anti-dérapante SOLIQUE PRO, veuillez omettre les caractères „xA“, par ex. 4230.
/ Douchebak zonder antislip. Bij het bestellen van douchebakken met antislip SOLIQUE PRO, laat u „xA“ weg, bijv. 4230.
/ Shower tray without anti-slip surface. When ordering shower trays with anti-slip surface SOLIQUE PRO, please omit "xA", e.g. 4230.

MUNA S

DE Duschwanne aus Mineralguss Solique
Ablauf: Ø 90 mm

FR Receveur de douche en fonte minerale Solique
Bonde: Ø 90 mm

NL Douchebak van gegoten mineraalsteen Solique
Afvoer: Ø 90 mm

EN Shower tray made of mineral cast Solique
Drain: Ø 90 mm

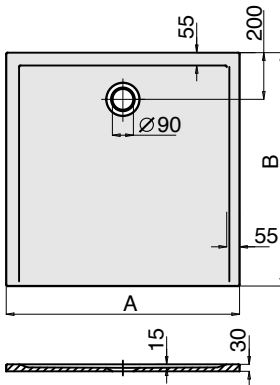

MODELL Modèle Mode Model	ART. NR. N° D'article Artikelnummer Article no.	LÄNGE/BREITE Longueur Et Largeur Lengte En Breedte Length and width (mm) A x B	HÖHE Hauteur Hoogte Heigh (mm)	INST. HÖHE Hauteur de montage Installatiehoogte Installation height (mm)	ZUBEHÖR Accessoires Toebehoren Accessories	ZUBEHÖR SEITE Accessoires speciaux, Page Speciaal toebehoren pagina Special accessories page
A	4221xA *	700 x 700	30	112-140	④ ⑦ ⑧ ⑩ ⑫	176-178
A	4222xA *	750 x 750	30	112-140	④ ⑦ ⑧ ⑩ ⑫	176-178
A	4160xA *	800 x 800	30	112-140	④ ⑦ ⑧ ⑩ ⑫	176-178
A	4161xA *	900 x 900	30	112-140	④ ⑦ ⑧ ⑩ ⑫	176-178
A	4162xA *	1000 x 1000	30	112-140	④ ⑦ ⑧ ⑩ ⑫	176-178
A	4201xA *	1100 x 1100	30	112-140	④ ⑦ ⑧ ⑩ ⑫	176-178
A	4226xA **	1200 x 1200	30	112-140	⑤ ⑦ ⑧ ⑩ ⑫	176-178
A	4280xA **	1300 x 1300	30	112-140	⑤ ⑦ ⑧ ⑩ ⑫	176-178
A	4281xA **	1400 x 1400	30	112-140	⑤ ⑦ ⑧ ⑩ ⑫	176-178
A	4291xA **	1500 x 1500	30	112-140	⑥ ⑦ ⑧ ⑩ ⑫	176-178

* Duschwanne ohne Antirutschfläche. Bei Bestellung von Duschwannen mit Antirutschoberfläche SOLIQUE PRO bitte „xA“ weglassen, z.B. 4160.
/ Receveur de douche sans surface anti-dérapante SOLIQUE PRO. Lors des commandes de receveurs de douche avec surface anti-dérapante SOLIQUE PRO, veuillez omettre les caractères „xA“, par ex. 4160.
/ Douchebak zonder antislip. Bij het bestellen van douchebakken met antislip SOLIQUE PRO, laat u „xA“ weg, bijv. 4160.
/ Shower tray without anti-slip surface. When ordering shower trays with anti-slip surface SOLIQUE PRO, please omit "xA", e.g. 4160.

** Duschwanne ohne Antirutschfläche. Bei Bestellung von Duschwannen mit Antirutschoberfläche SOLIQUE PRO bitte „xA“ weglassen, z.B. 4226.
/ Receveur de douche sans surface anti-dérapante SOLIQUE PRO. Lors des commandes de receveurs de douche avec surface anti-dérapante SOLIQUE PRO, veuillez omettre les caractères „xA“, par ex. 4226.
/ Douchebak zonder antislip. Bij het bestellen van douchebakken met antislip SOLIQUE PRO, laat u „xA“ weg, bijv. 4226.
/ Shower tray without anti-slip surface. When ordering shower trays with anti-slip surface SOLIQUE PRO, please omit "xA", e.g. 4226.

MUNA S

DE Duschwanne aus Mineralguss Solique
Ablauf: Ø 90 mm

FR Receveur de douche en fonte minerale Solique
Bonde: Ø 90 mm

NL Douchebak van gegoten mineraalsteen Solique
Afvoer: Ø 90 mm

EN Shower tray made of mineral cast Solique
Drain: Ø 90 mm

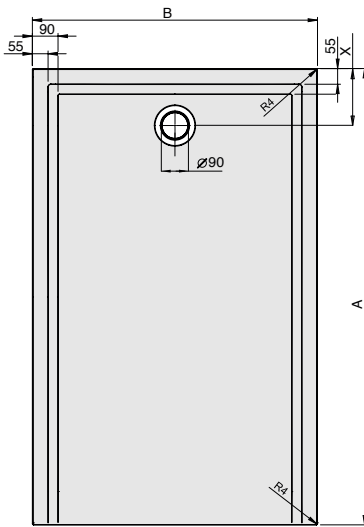

X
Achtung: Abstand vom Siphon zum Duschwannenrand beträgt:
- 200mm bei den Duschwannengrößen 800, 900, 1000, 1100, 1200, 1300, 1400, 1500, 1600
- 300mm bei den Größen 1700, 1800
/ Attention: la distance entre le siphon et le bord du bac à douche est:
- 200 mm pour les bacs à douche de dimensions 800, 900, 1000, 1100, 1200, 1300, 1400, 1500, 1600
- 300mm pour les dimensions 1700, 1800
/ afstand van de hevel tot de rand van de douchebak:
- 200mm voor douchebakmaten 800, 900, 1000, 1100, 1200, 1300, 1400, 1500, 1600
- 300mm voor de maten 1700, 1800
/ Attention: The distance from the siphon to the edge of the shower tray is:
- 200mm for shower tray sizes 800, 900, 1000, 1100, 1200, 1300, 1400, 1500, 1600
- 300mm for sizes 1700, 1800

* Duschwanne ohne Antirutschfläche. Bei Bestellung von Duschwannen mit Antirutschoberfläche SOLIQUE PRO bitte „xA“ weglassen, z.B. 4240.
/ Receveur de douche sans surface anti-dérapante SOLIQUE PRO. Lors des commandes de receveurs de douche avec surface anti-dérapante SOLIQUE PRO, veuillez omettre les caractères „xA“, par ex. 4240.
/ Douchebak zonder antislip. Bij het bestellen van douchebakken met antislip SOLIQUE PRO, laat u „xA“ weg, bijv. 4240.
/ Shower tray without anti-slip surface. When ordering shower trays with anti-slip surface SOLIQUE PRO, please omit "xA", e.g. 4240.

** Duschwanne ohne Antirutschfläche. Bei Bestellung von Duschwannen mit Antirutschoberfläche SOLIQUE PRO bitte „xA“ weglassen, z.B. 4244.
/ Receveur de douche sans surface anti-dérapante SOLIQUE PRO. Lors des commandes de receveurs de douche avec surface anti-dérapante SOLIQUE PRO, veuillez omettre les caractères „xA“, par ex. 4244.
/ Douchebak zonder antislip. Bij het bestellen van douchebakken met antislip SOLIQUE PRO, laat u „xA“ weg, bijv. 4244.
/ Shower tray without anti-slip surface. When ordering shower trays with anti-slip surface SOLIQUE PRO, please omit "xA", e.g. 4244.

MODELL Modèle Mode Model	ART. NR. N° D'article Artikelnummer Article no.	LÄNGE/BREITE Longueur Et Largeur Lengte En Breedte Length and width (mm) A x B	HÖHE Hauteur Hoogte Height (mm)	INST. HÖHE Hauteur de montage Installatiehoogte Installation height (mm)	ZUBEHÖR Accessoires Toebehoren Accessories	ZUBEHÖR SEITE Accessoires speciaux, Page Spécialia toebehoren pagina Special accessories page
A	4273xA *	800 x 700	30	112-140	42 73 73 80 90	176-178
A	4278xA *	800 x 750	30	112-140	42 78 73 80 90	176-178
A	4240xA *	900 x 700	30	112-140	42 73 73 80 90	176-178
A	4246xA *	900 x 750	30	112-140	42 73 73 80 90	176-178
A	4252xA *	900 x 800	30	112-140	43 73 73 80 90	176-178
A	4241xA *	1000 x 700	30	112-140	42 73 73 80 90	176-178
A	4247xA *	1000 x 750	30	112-140	42 73 73 80 90	176-178
A	4253xA *	1000 x 800	30	112-140	43 73 73 80 90	176-178
A	4260xA *	1000 x 900	30	112-140	45 73 73 80 90	176-178
A	4242xA *	1100 x 700	30	112-140	47 73 73 80 90	176-178
A	4248xA *	1100 x 750	30	112-140	47 73 73 80 90	176-178
A	4254xA *	1100 x 800	30	112-140	48 73 73 80 90	176-178
A	4261xA *	1100 x 900	30	112-140	49 73 73 80 90	176-178
A	4267xA *	1100 x 1000	30	112-140	44 73 73 80 90	176-178
A	4243xA *	1200 x 700	30	112-140	47 73 73 80 90	176-178
A	4249xA *	1200 x 750	30	112-140	47 73 73 80 90	176-178
A	4255xA *	1200 x 800	30	112-140	48 73 73 80 90	176-178
A	4262xA *	1200 x 900	30	112-140	49 73 73 80 90	176-178
A	4268xA *	1200 x 1000	30	112-140	44 73 73 80 90	176-178
A	4244xA **	1300 x 700	30	112-140	47 73 73 80 90	176-178
A	4250xA **	1300 x 750	30	112-140	47 73 73 80 90	176-178
A	4256xA **	1300 x 800	30	112-140	48 73 73 80 90	176-178
A	4263xA **	1300 x 900	30	112-140	49 73 73 80 90	176-178
A	4269xA **	1300 x 1000	30	112-140	44 73 73 80 90	176-178
A	4245xA **	1400 x 700	30	112-140	47 73 73 80 90	176-178
A	4251xA **	1400 x 750	30	112-140	47 73 73 80 90	176-178
A	4257xA **	1400 x 800	30	112-140	48 73 73 80 90	176-178
A	4264xA **	1400 x 900	30	112-140	49 73 73 80 90	176-178
A	4270xA **	1400 x 1000	30	112-140	44 73 73 80 90	176-178
A	4274xA **	1500 x 700	30	112-140	51 73 73 80 90	176-178
A	4279xA **	1500 x 750	30	112-140	51 73 73 80 90	176-178
A	4258xA **	1500 x 800	30	112-140	52 73 73 80 90	176-178
A	4265xA **	1500 x 900	30	112-140	53 73 73 80 90	176-178
A	4271xA **	1500 x 1000	30	112-140	54 73 73 80 90	176-178
A	4275xA **	1600 x 700	30	112-140	51 73 73 80 90	176-178
A	4282xA **	1600 x 750	30	112-140	51 73 73 80 90	176-178
A	4259xA **	1600 x 800	30	112-140	52 73 73 80 90	176-178
A	4266xA **	1600 x 900	30	112-140	53 73 73 80 90	176-178
A	4272xA **	1600 x 1000	30	112-140	54 73 73 80 90	176-178
A	4276xA **	1700 x 700	30	112-140	51 73 73 80 90	176-178
A	4283xA **	1700 x 750	30	112-140	51 73 73 80 90	176-178
A	4285xA **	1700 x 800	30	112-140	52 73 73 80 90	176-178
A	4287xA **	1700 x 900	30	112-140	53 73 73 80 90	176-178
A	4289xA **	1700 x 1000	30	112-140	54 73 73 80 90	176-178
A	4277xA **	1800 x 700	30	112-140	51 73 73 80 90	176-178
A	4284xA **	1800 x 750	30	112-140	51 73 73 80 90	176-178
A	4286xA **	1800 x 800	30	112-140	52 73 73 80 90	176-178
A	4288xA **	1800 x 900	30	112-140	53 73 73 80 90	176-178
A	4290xA **	1800 x 1000	30	112-140	54 73 73 80 90	176-178

TIERRA

DE Duschwanne aus Mineralguss Solique
Ablauf: Ø 90mm
Oberfläche in Schiefernaturstein - Optik
Inkl. Ablaufabdeckung in Farbe der Duschwanne

FR Receveur en béton minéral SOLIQUE
Bonde Ø 90 mm
Surface relief pierre cache bonde en inclus de la couleur du receveur de douche

NL Douchebak van gegoten mineraalsteen Solique
Afvoer: Ø 90 mm
Leisteen natuursteen oppervlak
Incl. putdeksel in de kleur van de douchebak

EN Shower tray made of mineral cast Solique
Drain: Ø 90 mmStructural surface
Siphon cover included

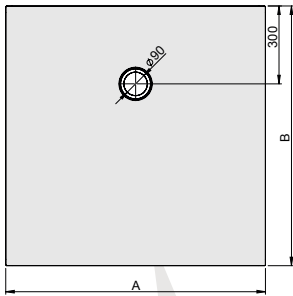

MODELL Modèle Mode Model	ART. NR. N° D'article Artikelnummer Article no.	LÄNGE/BREITE Longueur Et Largeur Lengte En Breedte Length and width (mm) A x B	HÖHE Hauteur Hoogte Heigh (mm)	INST. HÖHE Hauteur de montage Installatiehoogte Installation height (mm)	ZUBEHÖR Accessoires Toebehoren Accessories	ZUBEHÖR SEITE Accessoires speciaux, Page Speciaal toebehoren pagina Special accessories page
A	4300xA	800 x 800	30	112-140	④③ ⑦⑧ ⑥⑨ ⑤⑩	176-178
A	4301xA	900 x 900	30	112-140	④⑤ ⑦⑧ ⑥⑨ ⑤⑩	176-178
A	4302xA	1000 x 1000	30	112-140	④⑥ ⑦⑧ ⑥⑨ ⑤⑩	176-178
A	4303xA	1200 x 1200	30	112-140	⑤⑨ ⑦⑧ ⑥⑨ ⑤⑩	176-178

TIERRA

DE Duschwanne aus Mineralguss Solique
Ablauf: Ø 90mm
Oberfläche in Schiefernaturstein - Optik
Inkl. Ablaufabdeckung in Farbe der Duschwanne

FR Receveur en béton minéral SOLIQUE
Bonde Ø 90 mm
Surface relief pierre cache bonde en inclus de la couleur du receveur de douche

NL Douchebak van gegoten mineraalsteen Solique
Afvoer: Ø 90 mm
Leisteen natuursteen oppervlak
Incl. putdeksel in de kleur van de douchebak

EN Shower tray made of mineral cast Solique
Drain: Ø 90 mmStructural surface
Siphon cover included

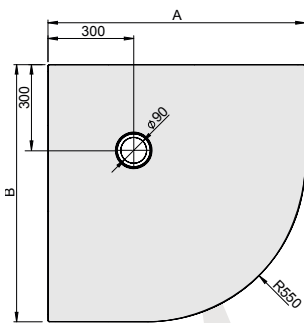

MODELL Modèle Mode Model	ART. NR. N° D'article Artikelnummer Article no.	LÄNGE/BREITE Longueur Et Largeur Lengte En Breedte Length and width (mm) A x B	HÖHE Hauteur Hoogte Heigh (mm)	INST. HÖHE Hauteur de montage Installatiehoogte Installation height (mm)	ZUBEHÖR Accessoires Toebehoren Accessories	ZUBEHÖR SEITE Accessoires speciaux, Page Speciaal toebehoren pagina Special accessories page
A	4331xA	800 x 800	30	112-140	⑤⑨ ⑦⑧ ⑥⑨	176-178
A	4332xA	900 x 900	30	112-140	⑤⑨ ⑦⑧ ⑥⑨	176-178

TIERRA

DE Duschwanne aus Mineralguss Solique
 Ablauf: Ø 90mm
 Oberfläche in Schiefelnaturstein - Optik
 Inkl. Ablaufabdeckung in Farbe der Duschwanne

FR Receveur en béton minéral SOLIQUE
 Bonde Ø 90 mm
 Surface relief pierre cache bonde en inclus de la couleur du
 receveur de douche

NL Douchebak van gegoten mineraalsteen Solique
 Afvoer: Ø 90 mm
 Leisteen natuursteen oppervlak
 Incl. putdeksel in de kleur van de douchebak

EN Shower tray made of mineral cast Solique
 Drain: Ø 90 mm
 Structural surface
 Siphon cover included

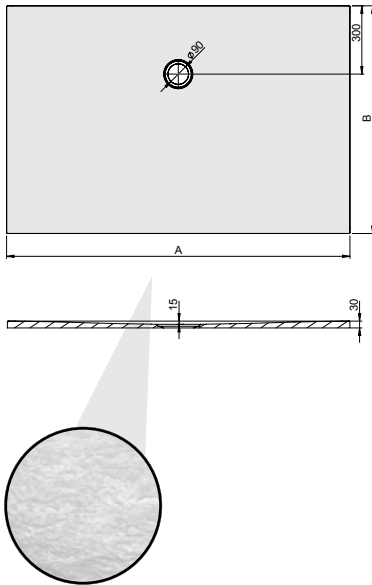

MODELL Modèle Model	ART. NR. N° D'article Artikelnummer Article no.	LÄNGE/BREITE Longueur Et Largeur Lengte En Breedte Length and width (mm) A x B	HÖHE Hauteur Hoogte Height (mm)	INST. HÖHE Hauteur de montage Installatiehoogte Installation height (mm)	ZUBEHÖR Accessoires Toebehoren Accessories	ZUBEHÖR SEITE Accessoires speciaux, Page Speciaal toebehoren pagina Special accessories page
A	4333xA	800 x 700	30	112-140	42 71 73 80 83	176-178
A	4340xA	800 x 750	30	112-140	42 71 73 80 83	176-178
A	4304xA	900 x 700	30	112-140	42 71 73 80 83	176-178
A	4308xA	900 x 750	30	112-140	42 71 73 80 83	176-178
A	4312xA	900 x 800	30	112-140	43 71 73 80 83	176-178
A	4305xA	1000 x 700	30	112-140	42 71 73 80 83	176-178
A	4309xA	1000 x 750	30	112-140	42 71 73 80 83	176-178
A	4313xA	1000 x 800	30	112-140	42 71 73 80 83	176-178
A	4320xA	1000 x 900	30	112-140	45 71 73 80 83	176-178
A	4334xA	1100 x 700	30	112-140	49 71 73 80 83	176-178
A	4341xA	1100 x 750	30	112-140	49 71 73 80 83	176-178
A	4347xA	1100 x 800	30	112-140	49 71 73 80 83	176-178
A	4321xA	1100 x 900	30	112-140	49 71 73 80 83	176-178
A	4295xA	1100 x 1000	30	112-140	49 71 73 80 83	176-178
A	4306xA	1200 x 700	30	112-140	47 71 73 80 83	176-178
A	4310xA	1200 x 750	30	112-140	47 71 73 80 83	176-178
A	4314xA	1200 x 800	30	112-140	48 71 73 80 83	176-178
A	4322xA	1200 x 900	30	112-140	49 71 73 80 83	176-178
A	4328xA	1200 x 1000	30	112-140	44 71 73 80 83	176-178
A	4335xA	1300 x 700	30	112-140	48 71 73 80 83	176-178
A	4342xA	1300 x 750	30	112-140	48 71 73 80 83	176-178
A	4315xA	1300 x 800	30	112-140	48 71 73 80 83	176-178
A	4323xA	1300 x 900	30	112-140	49 71 73 80 83	176-178
A	4296xA	1300 x 1000	30	112-140	49 71 73 80 83	176-178
A	4307xA	1400 x 700	30	112-140	47 71 73 80 83	176-178
A	4311xA	1400 x 750	30	112-140	47 71 73 80 83	176-178
A	4316xA	1400 x 800	30	112-140	48 71 73 80 83	176-178
A	4324xA	1400 x 900	30	112-140	49 71 73 80 83	176-178
A	4329xA	1400 x 1000	30	112-140	44 71 73 80 83	176-178
A	4336xA	1500 x 700	30	112-140	52 71 73 80 83	176-178
A	4343xA	1500 x 750	30	112-140	52 71 73 80 83	176-178
A	4317xA	1500 x 800	30	112-140	52 71 73 80 83	176-178
A	4325xA	1500 x 900	30	112-140	53 71 73 80 83	176-178
A	4297xA	1500 x 1000	30	112-140	53 71 73 80 83	176-178
A	4337xA	1600 x 700	30	112-140	52 71 73 80 83	176-178
A	4344xA	1600 x 750	30	112-140	52 71 73 80 83	176-178
A	4318xA	1600 x 800	30	112-140	52 71 73 80 83	176-178
A	4326xA	1600 x 900	30	112-140	53 71 73 80 83	176-178
A	4298xA	1600 x 1000	30	112-140	53 71 73 80 83	176-178
A	4338xA	1700 x 700	30	112-140	52 71 73 80 83	176-178
A	4345xA	1700 x 750	30	112-140	52 71 73 80 83	176-178
A	4294xA	1700 x 800	30	112-140	52 71 73 80 83	176-178
A	4348xA	1700 x 900	30	112-140	52 71 73 80 83	176-178
A	4299xA	1700 x 1000	30	112-140	52 71 73 80 83	176-178
A	4339xA	1800 x 700	30	112-140	52 71 73 80 83	176-178
A	4346xA	1800 x 750	30	112-140	52 71 73 80 83	176-178
A	4319xA	1800 x 800	30	112-140	52 71 73 80 83	176-178
A	4327xA	1800 x 900	30	112-140	53 71 73 80 83	176-178
A	4330xA	1800 x 1000	30	112-140	54 71 73 80 83	176-178

NIAS UNGESCHNITTEN

DE Duschwanne aus Mineralguss Solique
Ablauf: Ø 90mm
Strukturierte Oberfläche.
Inkl. Ablaufabdeckung in Farbe der Duschwanne

FR Receveur en béton minéral SOLIQUE
Bonde Ø 90 mm
Surface structurée pierre cache bonde en inclus de la couleur
du receveur de douche

NL Douchebak van gegoten mineraalsteen Solique
Afvoer: Ø 90 mm
Gestructureerd oppervlak.
Incl. putdeksel in de kleur van de douchebak

EN Shower tray made of mineral cast Solique
Drain: Ø 90 mm
Structural surface.
Siphon cover included



Ungeschnitten / Non coupé / Ongesneden / Uncut

MODELL Modèle Mode Model	ART. NR. N° D'article Artikelnummer Article no.	LÄNGE/BREITE Longueur Et Largeur Lengte En Breedte Length and width (mm) A x B	HÖHE Hauteur Hoogte Height (mm)	INST. HÖHE Hauteur de montage Installatiehoogte Installation height (mm)	ZUBEHÖR Accessoires Toebehoren Accessories	ZUBEHÖR SEITE Accessoires spéciaux, Page Special toebehoren pagina Special accessories page
□ A	4550xA	800 x 800	30	112-140	④⑦⑧⑨⑩	176-178
A	4561xA	900 x 900	30	112-140	④⑤⑦⑧⑨⑩	176-178
A	4571xA	1000 x 1000	30	112-140	④⑥⑦⑧⑨⑩	176-178
□ A	4551xA	900 x 800	30	112-140	④⑦⑧⑨⑩	176-178
A	4552xA	1000 x 800	30	112-140	④⑦⑧⑨⑩	176-178
A	4562xA	1000 x 900	30	112-140	④⑤⑦⑧⑨⑩	176-178
A	4553xA	1100 x 800	30	112-140	④⑧⑦⑧⑨⑩	176-178
A	4563xA	1100 x 900	30	112-140	④⑨⑦⑧⑨⑩	176-178
A	4572xA	1100 x 1000	30	112-140	④④⑦⑧⑨⑩	176-178
A	4554xA	1200 x 800	30	112-140	④⑧⑦⑧⑨⑩	176-178
A	4564xA	1200 x 900	30	112-140	④⑨⑦⑧⑨⑩	176-178
A	4573xA	1200 x 1000	30	112-140	④④⑦⑧⑨⑩	176-178
A	4555xA	1300 x 800	30	112-140	④⑧⑦⑧⑨⑩	176-178
A	4565xA	1300 x 900	30	112-140	④⑨⑦⑧⑨⑩	176-178
A	4574xA	1300 x 1000	30	112-140	④④⑦⑧⑨⑩	176-178
A	4556xA	1400 x 800	30	112-140	④⑧⑦⑧⑨⑩	176-178
A	4566xA	1400 x 900	30	112-140	④⑨⑦⑧⑨⑩	176-178
A	4575xA	1400 x 1000	30	112-140	④④⑦⑧⑨⑩	176-178
A	4557xA	1500 x 800	30	112-140	④⑨⑦⑧⑨⑩	176-178
A	4567xA	1500 x 900	30	112-140	④⑩⑦⑧⑨⑩	176-178
A	4576xA	1500 x 1000	30	112-140	④④⑦⑧⑨⑩	176-178
A	4558xA	1600 x 800	30	112-140	④⑨⑦⑧⑨⑩	176-178
A	4568xA	1600 x 900	30	112-140	④⑩⑦⑧⑨⑩	176-178
A	4577xA	1600 x 1000	30	112-140	④④⑦⑧⑨⑩	176-178
A	4559xA	1800 x 800	30	112-140	④⑨⑦⑧⑨⑩	176-178
A	4569xA	1800 x 900	30	112-140	④⑩⑦⑧⑨⑩	176-178
A	4578xA	1800 x 1000	30	112-140	④④⑦⑧⑨⑩	176-178
A	4560xA	2000 x 800	30	112-140	④⑨⑦⑧⑨⑩	176-178
A	4570xA	2000 x 900	30	112-140	④⑩⑦⑧⑨⑩	176-178
A	4579xA	2000 x 1000	30	112-140	④④⑦⑧⑨⑩	176-178
◻ A	4580xA	800 x 800	30	112-140	④⑤⑦⑧⑨⑩	176-178
A	4581xA	900 x 900	30	112-140	④⑥⑦⑧⑨⑩	176-178
A	4582xA	1000 x 1000	30	112-140	④⑦⑦⑧⑨⑩	176-178

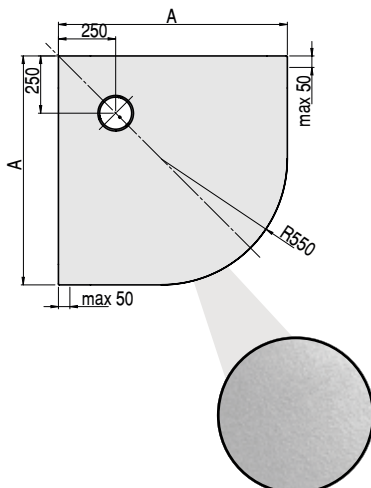
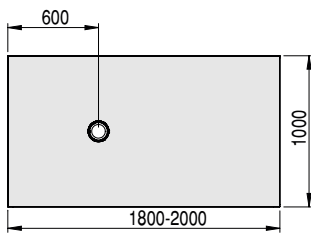
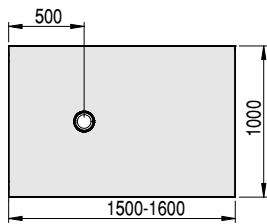
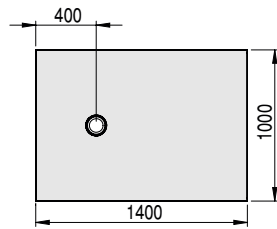
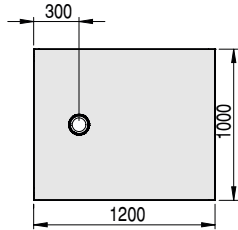
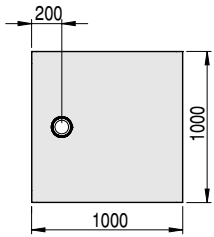

**NIAS
GESCHNITTEN**

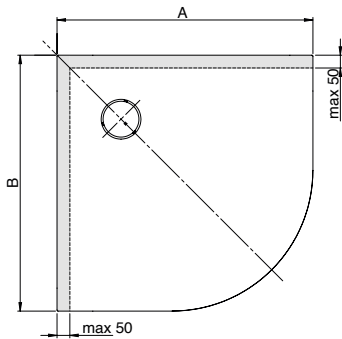
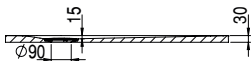
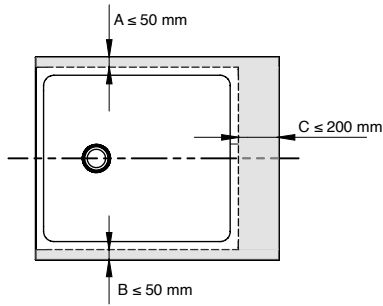

DE Duschwanne aus Mineralguss Solique
Ablauf: Ø 90mm
Strukturierte Oberfläche.
Inkl. Ablaufabdeckung in Farbe der Duschwanne

FR Receveur en béton minéral SOLIQUE
Bonde Ø 90 mm
Surface structurée pierre cache bonde en inclus de la couleur
du receveur de douche

NL Douchebak van gegoten mineraalsteen Solique
Afvoer: Ø 90 mm
Gestructureerd oppervlak.
Incl. putdeksel in de kleur van de douchebak

EN Shower tray made of mineral cast Solique
Drain: Ø 90 mm
Structural surface.
Siphon cover included



Geschlittene Version (Auftragsfertigung) / Couper / Besnoeiing / Cut

MODELL Modèle Mode Model	ART. NR. N° D'article Artikelnummer Article no.	LÄNGE/BREITE Longueur Et Largeur Lengte En Breedte Length and width (mm) A x B	HÖHE Hauteur Hoogte Height (mm)	INST. HÖHE Hauteur de montage Installatiehoogte Installation height (mm)	ZUBEHÖR Accessoires Toebehoren Accessories	ZUBEHÖR SEITE Accessoires speciaux, Page Speciaal toebehoren pagina Special accessories page
□ A	4550CxA	800 x 800 / 700 x 700	30	112-140	☑	177
A	4561CxA	900 x 900 / 800 x 800	30	112-140	☑	177
A	4571CxA	1000 x 1000 / 800 x 900	30	112-140	☑	177
□ A	4551CxA	900 x 800 / 800 x 700	30	112-140	☑	177
A	4552CxA	1000 x 800 / 800 x 700	30	112-140	☑	177
A	4562CxA	1000 x 900 / 800 x 800	30	112-140	☑	177
A	4553CxA	1100 x 800 / 900 x 700	30	112-140	☑	177
A	4563CxA	1100 x 900 / 900 x 800	30	112-140	☑	177
A	4572CxA	1100 x 1000 / 900 x 900	30	112-140	☑	177
A	4554CxA	1200 x 800 / 1000 x 700	30	112-140	☑	177
A	4564CxA	1200 x 900 / 1000 x 800	30	112-140	☑	177
A	4573CxA	1200 x 1000 / 1000 x 900	30	112-140	☑	177
A	4555CxA	1300 x 800 / 1100 x 700	30	112-140	☑	177
A	4565CxA	1300 x 900 / 1100 x 800	30	112-140	☑	177
A	4574CxA	1300 x 1000 / 1100 x 900	30	112-140	☑	177
A	4556CxA	1400 x 800 / 1200 x 700	30	112-140	☑	177
A	4566CxA	1400 x 900 / 1200 x 800	30	112-140	☑	177
A	4575CxA	1400 x 1000 / 1200 x 900	30	112-140	☑	177
A	4557CxA	1500 x 800 / 1300 x 700	30	112-140	☑	177
A	4567CxA	1500 x 900 / 1300 x 700	30	112-140	☑	177
A	4576CxA	1500 x 1000 / 1300 x 900	30	112-140	☑	177
A	4558CxA	1600 x 800 / 1400 x 700	30	112-140	☑	177
A	4568CxA	1600 x 900 / 1400 x 800	30	112-140	☑	177
A	4577CxA	1600 x 1000 / 1400 x 900	30	112-140	☑	177
A	4559CxA	1800 x 800 / 1600 x 700	30	112-140	☑	177
A	4569CxA	1800 x 900 / 1600 x 800	30	112-140	☑	177
A	4578CxA	1800 x 1000 / 1600 x 900	30	112-140	☑	177
A	4560CxA	2000 x 800 / 1800 x 700	30	112-140	☑	177
A	4570CxA	2000 x 900 / 1800 x 800	30	112-140	☑	177
A	4579CxA	2000 x 1000 / 1800 x 900	30	112-140	☑	177
□ A	4580CxA	800 x 800	30	112-140	☑	177
A	4581CxA	900 x 900	30	112-140	☑	177
A	4582CxA	1000 x 1000	30	112-140	☑	177

* C= Duschwanne geschlitten auf individuelles Maß. Bitte nutzen Sie dafür unser spezielles Bestellformular, erhältlich per Email über unseren Innendienst oder über hoesch.de „Bestellformular NIAS“.
/ C= Le receveur peut être recoupé à la dimension suivant les indications fournies par le client à l'aide du formulaire „Bestellformular NIAS“ disponible sur le site : www.hoesch.de.
/ C= Douchebak op maat gemaakt. Gebruikt u hiervoor alstublieft on speciale bestelformulier, verkrijgbaar per e-mail via de verkoopbinnendienst of via www.hoesch.de „Bestelformulier NIAS“
/ C= Shower tray cut individually to dimensions provided by customer. Please use the especially provided Order template, available by email (please contact us) or online at www.hoesch.de „Bestelformular NIAS“..

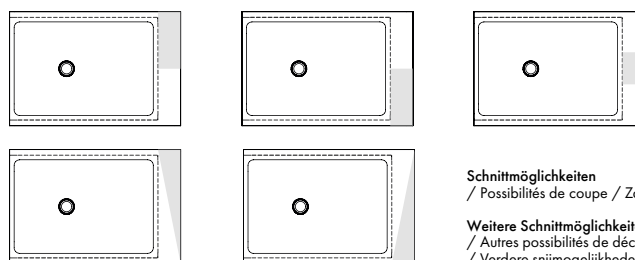

Schnittmöglichkeiten
/ Possibilités de coupe / Zaagmogelijkheden / Cutting possibilities
Weitere Schnittmöglichkeiten auf Anfrage
/ Autres possibilités de découpage sur demande
/ Verdere snijmogelijkheden op aanvraag
/ Further cutting options on request



DE Duschwanne aus Mineralguss Solique
Ablauf: Ø 90 mm
inkl. Ablaufabdeckung in weiß aus Kunststoff

FR Receveur de douche en fonte minerale Solique
Bonde: Ø 90 mm
cache blanc bonde en plastique en inclus



NL Douchebak van gegoten mineraalsteen Solique
Afvoer: Ø 90 mm
Incl. Afdekking in wit

EN Shower tray made of mineral cast Solique
Drain: Ø 90 mm
incl. siphon cover in white colour

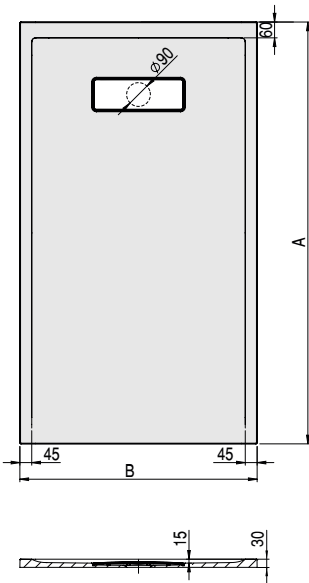

MODELL Modèle Mode Model	ART. NR. N° D'article Artikelnummer Article no.	LÄNGE/BREITE Longueur El Largeur Lengte En Breedte Length and width (mm) A x B	HÖHE Hauteur Hoogte Heigh (mm)	INST. HÖHE Hauteur de montage Installatiehoogte Installation height (mm)	ZUBEHÖR Accessoires Toebehoren Accessories	ZUBEHÖR SEITE Accessoires speciaux, Page Special toebehoren pagina Special accessories page
□ A	4349xA	800 x 800	30	112-140	④⑦⑧⑩⑬	176-178
A	4350xA	900 x 900	30	112-140	④⑦⑧⑩⑬	176-178
A	4351xA	1000 x 1000	30	112-140	④⑦⑧⑩⑬	176-178
□ A	4367xA	900 x 750	30	112-140	④⑦⑧⑩⑬	176-178
A	4352xA	900 x 800	30	112-140	④⑦⑧⑩⑬	176-178
A	4368xA	1000 x 750	30	112-140	④⑦⑧⑩⑬	176-178
A	4353xA	1000 x 800	30	112-140	④⑦⑧⑩⑬	176-178
A	4355xA	1000 x 900	30	112-140	④⑦⑧⑩⑬	176-178
A	4364xA	1100 x 800	30	112-140	④⑦⑧⑩⑬	176-178
A	4365xA	1100 x 900	30	112-140	④⑦⑧⑩⑬	176-178
A	4373xA	1100 x 1000	30	112-140	④⑦⑧⑩⑬	176-178
A	4354xA	1200 x 800	30	112-140	④⑦⑧⑩⑬	176-178
A	4356xA	1200 x 900	30	112-140	④⑦⑧⑩⑬	176-178
A	4363xA	1200 x 1000	30	112-140	④⑦⑧⑩⑬	176-178
A	4369xA	1300 x 800	30	112-140	④⑦⑧⑩⑬	176-178
A	4357xA	1300 x 900	30	112-140	④⑦⑧⑩⑬	176-178
A	4374xA	1300 x 1000	30	112-140	④⑦⑧⑩⑬	176-178
A	4370xA	1400 x 800	30	112-140	④⑦⑧⑩⑬	176-178
A	4358xA	1400 x 900	30	112-140	④⑦⑧⑩⑬	176-178
A	4366xA	1400 x 1000	30	112-140	④⑦⑧⑩⑬	176-178
A	4371xA	1500 x 800	30	112-140	④⑦⑧⑩⑬	176-178
A	4359xA	1500 x 900	30	112-140	④⑦⑧⑩⑬	176-178
A	4375xA	1500 x 1000	30	112-140	④⑦⑧⑩⑬	176-178
A	4372xA	1600 x 800	30	112-140	④⑦⑧⑩⑬	176-178
A	4360xA	1600 x 900	30	112-140	④⑦⑧⑩⑬	176-178
A	4376xA	1600 x 1000	30	112-140	④⑦⑧⑩⑬	176-178

Kein Antirutsch möglich / Pas d'antidérapant possible / Geen antislip mogelijk / No anti-slip possible



DE Duschwanne aus Mineralguss Solique
Ablauf: Ø 90 mm
inkl. Ablaufabdeckung in weiß aus Kunststoff

FR Receveur de douche en fonte minerale Solique
Bonde: Ø 90 mm
cache blanc bonde en plastique en inclus



NL Douchebak van gegoten mineraalsteen Solique
Afvoer: Ø 90 mm
Incl. Afdekking in wit

EN Shower tray made of mineral cast Solique
Drain: Ø 90 mm
incl. siphon cover in white colour

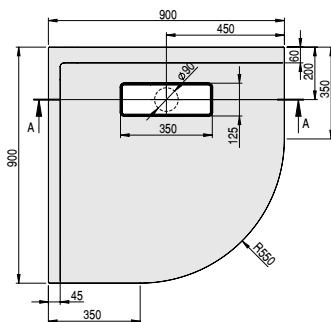

MODELL Modèle Mode Model	ART. NR. N° D'article Artikelnummer Article no.	LÄNGE/BREITE Longueur El Largeur Lengte En Breedte Length and width (mm) A x B	HÖHE Hauteur Hoogte Heigh (mm)	INST. HÖHE Hauteur de montage Installatiehoogte Installation height (mm)	ZUBEHÖR Accessoires Toebehoren Accessories	ZUBEHÖR SEITE Accessoires speciaux, Page Special toebehoren pagina Special accessories page
A	4361xA	900 x 900	30	112-140	④⑦⑧⑩	176-178

Kein Antirutsch möglich / Pas d'antidérapant possible / Geen antislip mogelijk / No anti-slip possible

SAMAR

DE Duschwanne ultraflach aus Acryl
Ablauf: Ø 90 mm

FR Receveur de douche ultra-plat de acrylique
Bonde: Ø 90 mm

NL Ultravlakke douchebak
Afvoer: Ø 90 mm

EN Ultra flat shower tray
Drain: Ø 90 mm

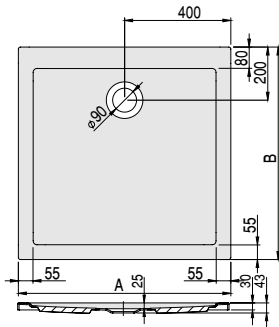

MODELL Modèle Mode Model	ART. NR. N° D'article Artikelnummer Article no.	LÄNGE/BREITE Longueur Et Largeur Lengte En Breedte Length and width (mm) A x B	HÖHE Hauteur Hoogte Height (mm)	INST. HÖHE Hauteur de montage Installatiehoogte Installation height (mm)	ZUBEHÖR Accessoires Toebehoren Accessories	ZUBEHÖR SEITE Accessoires speciaux, Page Speciaal toebehoren pagina Special accessories page
A	4451	800 x 800	30	135-170	① ② ③ ④ ⑤ ⑥	176-178
A	4452	900 x 900	30	135-170	① ② ③ ④ ⑤ ⑥	176-178
A	4453	1000 x 1000	30	135-170	① ② ③ ④ ⑤ ⑥	176-178

SAMAR

DE Duschwanne ultraflach aus Acryl
Ablauf: Ø 90 mm

FR Receveur de douche ultra-plat de acrylique
Bonde: Ø 90 mm

NL Ultravlakke douchebak
Afvoer: Ø 90 mm

EN Ultra flat shower tray
Drain: Ø 90 mm

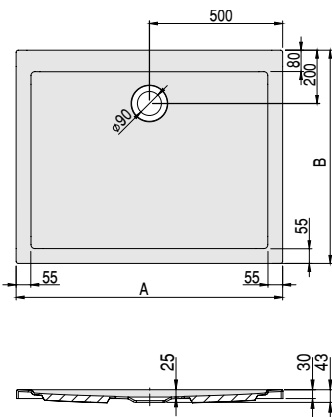

MODELL Modèle Mode Model	ART. NR. N° D'article Artikelnummer Article no.	LÄNGE/BREITE Longueur Et Largeur Lengte En Breedte Length and width (mm) A x B	HÖHE Hauteur Hoogte Height (mm)	INST. HÖHE Hauteur de montage Installatiehoogte Installation height (mm)	ZUBEHÖR Accessoires Toebehoren Accessories	ZUBEHÖR SEITE Accessoires speciaux, Page Speciaal toebehoren pagina Special accessories page
A	4454	900 x 750	30	135-170	① ② ③ ④ ⑤ ⑥	176-178
A	4455	900 x 800	30	135-170	① ② ③ ④ ⑤ ⑥	176-178
A	4456	1000 x 800	30	135-170	① ② ③ ④ ⑤ ⑥	176-178
A	4457	1200 x 900	30	135-170	③ ④ ⑤ ⑥ ⑦ ⑧	176-178
A	4458	1400 x 900	30	135-170	③ ④ ⑤ ⑥ ⑦ ⑧	176-178

SAMAR

DE Duschwanne ultraflach aus Acryl
Ablauf: Ø 90 mm

FR Receveur de douche ultra-plat de acrylique
Bonde: Ø 90 mm

NL Ultravlakke douchebak
Afvoer: Ø 90 mm

EN Ultra flat shower tray
Drain: Ø 90 mm

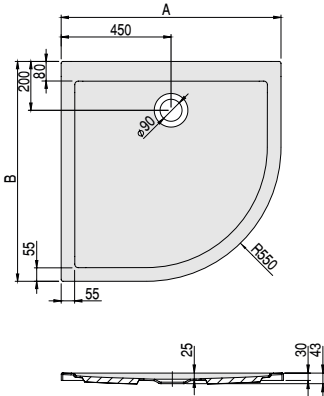

MODELL Modèle Mode Model	ART. NR. N° D'article Artikelnummer Article no.	LÄNGE/BREITE Longueur Et Largeur Lengte En Breedte Length and width (mm) A x B	HÖHE Hauteur Hoogte Height (mm)	INST. HÖHE Hauteur de montage Installatiehoogte Installation height (mm)	ZUBEHÖR Accessoires Toebehoren Accessories	ZUBEHÖR SEITE Accessoires speciaux, Page Speciaal toebehoren pagina Special accessories page
A	4459	900 x 900	30	135-170	④⑦⑨	176-178
A	4460	1000 x 1000	30	135-170	④⑦⑨	176-178

SAMAR

900 x 900

DE Duschwanne ultraflach aus Acryl
Ablauf: Ø 90 mm

FR Receveur de douche ultra-plat de acrylique
Bonde: Ø 90 mm

NL Ultravlakke douchebak
Afvoer: Ø 90 mm

EN Ultra flat shower tray
Drain: Ø 90 mm

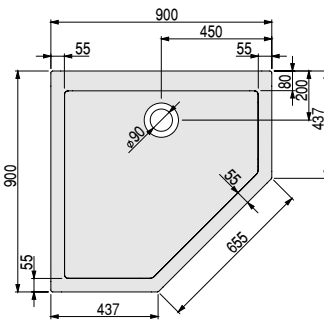

1000 x 1000

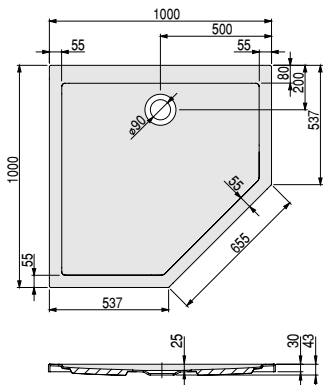

MODELL Modèle Mode Model	ART. NR. N° D'article Artikelnummer Article no.	LÄNGE/BREITE Longueur Et Largeur Lengte En Breedte Length and width (mm)	HÖHE Hauteur Hoogte Height (mm)	INST. HÖHE Hauteur de montage Installatiehoogte Installation height (mm)	ZUBEHÖR Accessoires Toebehoren Accessories	ZUBEHÖR SEITE Accessoires speciaux, Page Speciaal toebehoren pagina Special accessories page
A	4461	900 x 900	30	135-170	④⑦⑨	176-178
A	4462	1000 x 1000	30	135-170	④⑦⑨	176-178

SONDERZUBEHÖR DUSCHWANNEN

/ ACCESSOIRES SPÉCIAUX RECEVEURS DE DOUCHE / SPECIAAL TOEBEHOREN DOUCHEBAKKEN / SPECIAL ACCESSORIES FOR SHOWER TRAYS

Untergestell / Châssis / Onderstel / Shower tray frame		ART. NR. N° D'article Artikelnummer Article no.
Acryl Duschwannen - Samar		
③	800x800, 900x750, 900x800, 900x900, 1000x800, 1000x1000	118950
③③	1200x900, 1400x900	118952
④②	5-Eck / Pentagonale / Vijfhoek / Pentagon 900x900 Viertelkreis / Quart de cercle / Kwartrond / Quarter circle 900x900	118957
④④	5-Eck / Pentagonale / Vijfhoek / Pentagon 1000x1000 Viertelkreis / Quart de cercle / Kwartrond / Quarter circle 1000x1000	118958
Mineralguss Duschwannen		ART. NR. N° D'article Artikelnummer Article no.
④②	700x700, 750x750, 800x700, 800x750, 900x700, 900x750, 1000x700, 1000x750	118981
④③	800x800, 900x800, 1000x800	118983
④④	1100x1000, 1200x1000, 1300x1000, 1400x1000 1100x1100	118975
④⑤	900x900, 1000x900	118984
④⑥	1000x1000	118985
④⑦	1100x700, 1100x750, 1200x700, 1200x750, 1300x700, 1300x750, 1400x700, 1400x750	118979
④⑧	1100x800, 1200x800, 1300x800, 1400x800	118978
④⑨	1100x900, 1200x900, 1300x900, 1400x900	118974
⑤①	1200x1200, 1300x1300, 1400x1400	118988
⑤②	1500x700, 1500x750, 1600x700, 1600x750, 1700x700, 1700x750, 1800x700, 1800x750	118980
⑤③	1500x800, 1600x800, 1700x800, 1800x800, 1900x800, 2000x800	118977
⑤④	1500x900, 1600x900, 1700x900, 1800x900, 1900x900, 2000x900	118971
⑤⑤	1500x1000, 1600x1000, 1700x1000, 1800x1000, 1900x1000, 2000x1000	118976
⑤⑥	Viertelkreis / Quart de cercle / Kwartrond / Quarter circle 800x800	118973
⑤⑦	5-Eck / Pentagonale / Vijfhoek / Pentagon 900x900 Viertelkreis / Quart de cercle / Kwartrond / Quarter circle 900x900	118970
⑤⑧	5-Eck / Pentagonale / Vijfhoek / Pentagon 1000x1000 Viertelkreis / Quart de cercle / Kwartrond / Quarter circle 1000x1000	118972
⑤⑨	Halbrund / Demi-circulaire / Half rond / Semicircular	118982
⑥①	Trapez / Trapezoidale / Trapezium Linke Ausführung / Version gauche / Linkse uitvoering / Trapezoidal / Left hand version	118989
⑥②	Trapez / Trapezoidale / Trapezium / Trapezoidal Rechte Ausführung / Version droite / Rechtse uitvoering / Right hand version	118990
⑥③	1500x1500	118993

	Nische ⑦ / Pour niche / Voor nis / For niche	Eckversion ⑦ / Pour d'angle / Voor hoek / For a corner	Vorwand ⑦ / Pour pose murale / Voor voorwandversie / For against a wall
Weißer Aluminiumschürze 125 mm für Duschwanne Samar ultraflach - Acryl Habillage en aluminium blanc 125 mm pour Receveur de douche Samar ultra-plat - Acrylique Witte aluminium paneel - 125 mm voor Samar acryl douchebakken Apron made of aluminium in white 125 mm for flat shower tray - acryl	ART. NR. N° D'article Artikelnummer Article no.	ART. NR. N° D'article Artikelnummer Article no.	ART. NR. N° D'article Artikelnummer Article no.
□ 800 x 800 x 20	697401.100	697403.200	697405.300
900 x 900 x 20	697401.101	697403.201	697405.301
1000 x 1000 x 20	697401.102	697403.202	697405.302
□ 900 x 750 x 20	697401.101	697403.212	697405.312
900 x 800 x 20	697401.101	697403.217	697405.317
1000 x 800 x 20	697401.102	697403.218	697405.318
1200 x 900 x 20	697401.104	697403.226	697405.326
1400 x 900 x 20	697401.106	697403.228	697405.328
∩ 900 x 900 x 20	-	697403.236	-
1000 x 1000 x 20	-	697403.237	-
△ 900 x 900 x 20	-	697403.248	-
1000 x 1000 x 20	-	697403.249	-



NISCHE / Pour niche / Voor nis / For an alcove

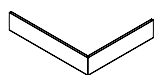

ECKVERSION / Pour d'angle / Voor hoek / For a corner

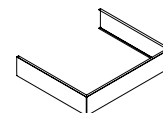
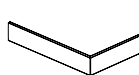

VORWAND / Pour pose murale / Voor voorwandversie / For against a wall

HOESCH Ablaufarmatur / HOESCH Bonde d'écoulement / HOESCH Afvoergarnituur / HOESCH drain unit			ART. NR. N° D'article Artikelnummer Article no.
⑨	HOESCH Compact 90 Ablaufarmatur mit runder Ablaufabdeckung HOESCH Compact 90 bonde d'écoulement avec cache rond HOESCH Compact 90 Afvoergarnituur met ronde afdekking HOESCH Compact 90 Drain unit with round cover	verchromt / chromé / chroom weiß / blanc / wit	60329.305 60329.310
⑩	HOESCH Compact 90 Thasos Ablaufarmatur HOESCH Compact 90 Thasos bonde d'écoulement HOESCH Compact 90 Thasos Afvoergarnituur HOESCH Compact 90 Thasos Drain unit		146350
⑪	Quadratische Ablaufabdeckung in Chrom, gültig nur für alle Duschwannen Thasos Cache bonde carré et chromé valable uniquement pour tous les receveur de douche Thasos Vierkante afdekking in chroom alleen geschikt voor alle Thasos-douchebakken		118659.305
⑫	HOESCH Compact 90 Ablaufarmatur für Duschwanne Nias, Sola, Tierra HOESCH Compact 90 bonde d'écoulement pour Nias, Sola, Tierra HOESCH Compact 90 afvoergarnituurafvalset voor douchebak HOESCH Compact 90 Drain unit with Nias, Sola, Tierra		60328

	Nische ⑦ / Pour niche / Voor nis / For niche	Eckversion ⑦ / Pour d'angle / Voor hoek / For a corner	Vorwand ⑦ / Pour pose murale / Voor voorwandversie / For against a wall
Weißer Aluminiumschürze 90 mm für Duschwanne Mineralguss Habillage en aluminium blanc 90 mm pour Receveur en béton minéral Witte aluminium paneel 90 mm voor minerale douchebakken Apron made of aluminium in white 90 mm for flat shower tray - mineral cast	ART. NR. N° D'article Artikelnummer Article no.	ART. NR. N° D'article Artikelnummer Article no.	ART. NR. N° D'article Artikelnummer Article no.
□ 700 x 700 x 30	697501.113	697503.257	697505.357
750 x 750 x 30	697501.114	697503.258	697505.358
800 x 800 x 30	697501.100	697503.200	697505.300
900 x 900 x 30	697501.101	697503.201	697505.301
1000 x 1000 x 30	697501.102	697503.202	697505.302
1100 x 1100 x 30	697501.103	697503.262	697505.362
1200 x 1200 x 30	697501.104	697503.250	697505.350
1300 x 1300 x 30	697501.105	697504.269	697506.369
1400 x 1400 x 30	697501.106	697504.270	697506.370
1500 x 1500 x 30	697501.107	697504.251	697506.351

□	800 x 700 x 30	697501.100	697503.203	697505.303
	800 x 750 x 30	697501.100	697503.264	697505.364
	900 x 700 x 30	697501.101	697503.204	697505.304
	900 x 750 x 30	697501.101	697503.212	697505.312
	900 x 800 x 30	697501.101	697503.217	697505.317
	1000 x 700 x 30	697501.102	697503.205	697505.305
	1000 x 750 x 30	697501.102	697503.213	697505.313
	1000 x 800 x 30	697501.102	697503.218	697505.318
	1000 x 900 x 30	697501.102	697503.224	697505.324
	1100 x 700 x 30	697501.103	697503.206	697505.306
	1100 x 750 x 30	697501.103	697503.214	697505.314
	1100 x 800 x 30	697501.103	697503.219	697505.319
	1100 x 900 x 30	697501.103	697503.225	697505.325
	1100 x 1000 x 30	697501.103	697503.230	697505.330
	1200 x 700 x 30	697501.104	697503.207	697505.307
	1200 x 750 x 30	697501.104	697503.215	697505.315
	1200 x 800 x 30	697501.104	697503.220	697505.320
	1200 x 900 x 30	697501.104	697503.226	697505.326
	1200 x 1000 x 30	697501.104	697503.231	697505.331
	1300 x 700 x 30	697501.105	697503.238	697505.338
	1300 x 750 x 30	697501.105	697503.216	697505.316
	1300 x 800 x 30	697501.105	697503.221	697505.321
	1300 x 900 x 30	697501.105	697503.227	697505.327
	1300 x 1000 x 30	697501.105	697503.232	697505.332
	1400 x 700 x 30	697501.106	697503.208	697505.308
	1400 x 750 x 30	697501.106	697503.268	697505.368
	1400 x 800 x 30	697501.106	697503.222	697505.322
	1400 x 900 x 30	697501.106	697503.228	697505.328
	1400 x 1000 x 30	697501.106	697504.233	697506.333
	1500 x 700 x 30	697501.107	697503.209	697505.309
	1500 x 750 x 30	697501.107	697503.252	697505.352
	1500 x 800 x 30	697501.107	697503.223	697505.323
	1500 x 900 x 30	697501.107	697504.229	697506.329
	1500 x 1000 x 30	697501.107	697504.234	697506.334
	1600 x 700 x 30	697501.108	697504.210	697506.310
	1600 x 750 x 30	697501.108	697504.253	697506.353
	1600 x 800 x 30	697501.108	697504.239	697506.339
	1600 x 900 x 30	697501.108	697504.242	697506.342
	1600 x 1000 x 30	697501.108	697504.245	697506.345
	1700 x 700 x 30	697501.109	697504.211	697506.311
	1700 x 750 x 30	697501.109	697504.254	697506.354
	1700 x 800 x 30	697501.109	697504.240	697506.340
	1700 x 900 x 30	697501.109	697504.243	697506.343
	1700 x 1000 x 30	697501.109	697504.246	697506.346
	1800 x 700 x 30	697501.110	697504.274	697506.374
	1800 x 750 x 30	697501.110	697504.259	697506.158
	1800 x 800 x 30	697501.110	697504.241	697506.341
	1800 x 900 x 30	697501.110	697504.244	697506.151
	1800 x 1000 x 30	697501.110	697504.247	697506.347
	1900 x 800 x 30	697501.111	697504.260	697506.360
	1900 x 900 x 30	697501.111	697504.266	697506.366
	1900 x 1000 x 30	697501.111	697504.267	697506.367
	2000 x 800 x 30	697501.112	697504.275	697506.375
	2000 x 900 x 30	697501.112	697504.261	697506.361
	2000 x 1000 x 30	697501.112	697504.265	697506.365
∩	800 x 800 x 30	-	697503.235	-
	900 x 900 x 30	-	697503.236	-
	1000 x 1000 x 30	-	697503.237	-
U	1000 x 1000 x 30	-	-	697505.356
	1100 x 900 x 30	-	-	697505.355
◇	900 x 900 x 30	-	697504.248	-
	1000 x 1000 x 30	-	697504.249	-
□	1200 x 900	-	697507.276	-
	1300 x 900	-	697507.277	-
	1400 x 900	-	697507.271	-
	1500 x 900	-	697508.272	-
	1600 x 900	-	697508.273	-

HOESCH

SONDERZUBEHÖR

Accessoires

Speciaal
toebehoren

Accessories



BAD-ACCESSOIRES

/ ACCESSOIRES POUR LE BAIN / BADACCESSOIRES / BATH-ACCESSORIES

180

DUFT- UND PFLLEGEMITTEL

/ PARFUMS ET PRODUITS D'ENTRETIEN / GEUREN EN ONDERHOUDSPRODUCTEN
/ FRAGRANT AND CARE PRODUCTS

181, 182

ZUSÄTZLICHE ACCESSOIRES - DUSCHABTRENNUNGEN

/ ACCESSOIRES ADDITIONNELS - PAROIS DE DOUCHE
/ EXTRA TOEBEHOREN - DOUCHESCHERMEN
/ SPECIAL ACCESSORIES FOR SHOWER PARTITIONS

182























feels so...





BAD-ACCESSOIRES / ACCESSOIRES POUR LE BAIN / BADACCESSOIRES / BATH-ACCESSORIES

BAD-ACCESSOIRES / ACCESSOIRES POUR LE BAIN / BADACCESSOIRES / BATH-ACCESSORIES	ART. NR. N° D'article Artikelnummer Article no.
<p>Nackenkissen aus wasserbeständigem Teakholz mit PU Auflage / Coussin appui-nuque en teck résistant à l'eau avec revêtement en polyuréthane / Nekkussen van waterbestendig teakhout met PU-bekleding / Neckrest made of water-resistant teak wood with an PU pad</p>	<p>89216</p>
<p>Wannenablage aus wasserbeständigem Teakholz und PU Auflage mit Spiegel / Tablette de baignoire en teck résistant à l'eau et revêtement en polyuréthane avec miroir / Badplateau van waterbestendig teakhout en PU-bekleding met spiegel / Bathtub tray made of water resistant teak wood and PU pad with integrated mirror</p>	<p>89217</p>
<p>Badhocker aus wasserbeständigem Teakholz mit PU Auflage / Tabouret en teck résistant à l'eau avec revêtement en polyuréthane / Badkruk van waterbestendig teakhout met PU-bekleding / Stool made of water-resistant teak wood and PU pad</p>	<p>89218</p>
<p>Stummer Diener aus wasserbeständigem Teakholz mit PU Auflage / Serviteur de baignoire en teck résistant à l'eau avec revêtement en polyuréthane / Dressboy van waterbestendig teakhout met PU-bekleding / Valet stand made of water-resistant teak wood and PU pad</p>	<p>89219</p>
<p>Wanneneinstiegstufe aus wasserbeständigem Teakholz mit PU Auflage / Marche d'accès à la baignoire en teck résistant à l'eau avec revêtement en polyuréthane / Instaphulp van waterbestendig teakhout met PU-bekleding / Step made of water-resistant teak wood and PU pad</p>	<p>89220</p>
<p>Wandablage aus wasserbeständigem Teakholz mit PU Auflage / Tablette murale en teck résistant à l'eau avec revêtement en polyuréthane / Muurplank van waterbestendig teakhout met PU-bekleding / Shelf made of water-resistant teak wood and PU pad</p>	<p>89221</p>
<p>Integrierter Haltegriff aus wasserbeständigem Teakholz und verchromten Elementen. Bohrlochmittlenabstand: 248 mm / Poignée intégrée en teck résistant à l'eau, éléments chromés. Intervalle moyen des trous de perçage: 248 mm / Geïntegreerde handgreep van waterbestendig teakhout, met verchromde elementen. Afstand boorgaten: 248 mm / Bathtub grip made of water-resistant teak wood and components in chrome finish. Medium drill hole gap: 248 mm</p>	<p>6902.305</p>
<p>Wand-Handtuchhalter aus wasserbeständigem Teakholz und verchromten Elementen. Bohrlochmittlenabstand: 578 mm / Porte-serviettes en teck résistant à l'eau, éléments chromés. Intervalle moyen des trous de perçage: 578 mm / Wandhanddoekhouder van waterbestendig teakhout, met verchromde elementen. Afstand boorgaten: 578 mm / Towel rail made of water-resistant teak wood and components in chrome finish. Medium drill hole gap: 578 mm</p>	<p>6903.305</p>
<p>Zusätzlicher Hocker aus Edelstahl mit PU Auflage, / SchwarzTabouret supplémentaire en acier inoxydable avec revêtement en polyuréthane / Extra kruk van roestvrij staal met een zitting van PU zw / Stool made of stainless steel with PU cover</p>	<p>27772</p>
<p>Klappbank 702 x 360 mm / Banc rabattable 702 x 360 mm / Klapbank 702 x 360 mm / Folding bench 702 x 360 mm</p>	<p>27768.700 27768.704</p>
<p>Hocker aus PMMA / Tabouret en PMMA / PMMA kruk / Stool made of PMMA</p>	<p>89224</p>

PFLGEMITTEL / PRODUITS D'ENTRETIEN / ONDERHOUDSPRODUCTEN / CARE PRODUCTS	ART. NR. N° D'article Artikelnummer
<p>HOESCH Clean & Shiny Spezial-Reiniger und -Pflege für Sanitär-Acryl, Duschabtrennungen und Frontverglasungen. HOESCH Clean & Shiny Produit spécial de nettoyage et d'entretien pour acrylique sanitaire. HOESCH-Clean & Shiny Special cleanings- en onderhoudsmiddel voor sanitair acryl, doucheafscheidings en glazen fronten. HOESCH Clean & Shiny Special cleaning and care agent for sanitary-grade acrylic.</p>	<p>500 ml 699900</p>
<p>HOESCH Pflegeset für Sanitär-Acryl bestehend aus: Metal-Polish 50 ml, Schwamm, Wirkpoliertuch, Nass-Schleifpapier P1500A, Nass-Schleifpapier P2000A / Trousse d'entretien HOESCH pour acrylique sanitaire comprenant: produit à polir pour métal, 50 ml, éponge, chiffon à polir, papier abrasif à l'eau P1500A, papier abrasif à l'eau P2000A / HOESCH onderhoudsset voor sanitair acryl bestaande uit: metaalpoets, 50 ml, spon, polijstdoek, nat schuurpapier, P1500A, nat schuurpapier, P2000A / Care set HOESCH for sanitary acrylicconsisting of: metal-polish 50 ml, sponge, polishing cloth, wet sandpaper P1500A, wet sandpaper P2000AA</p>	<p>699100</p>
<p>HOESCH Pflegeset für Solique Glanz (bestehend aus: Polierpaste, Schleifpapier 1200, Schleifpapier 1500, Pappbecher, Handschuhe, Tücher) / Trousse d'entretien Brillante HOESCH pour Solique (composé de : Pâte à polir, papier de verre 1200, papier de verre 1500, gobelet en papier, gants, chiffons) / HOESCH onderhoudsset voor Solique glans (bestaande uit: Polijst pasta, schuurpapier 1200, schuurpapier 1500, papieren beker, handschoenen, doeken) / HOESCH care set for Solique Gloss (consisting of: polishing paste, sandpaper 1200, sandpaper 1500, paper cup, gloves, cloths)</p>	<p>Glanz / Brillante / Glans / Gloss 699101</p>
<p>HOESCH Pflegeset für Solique Matt (bestehend aus: Mattierungspaste, Schleifvlies, Tüchern, Holzspachtel) / Trousse d'entretien Mat HOESCH pour Solique (composé de : Pâte à matifier, toison abrasive, chiffons, spatule en bois) / HOESCH onderhoudsset voor Solique Mat (bestaande uit: matte pasta, schuurvlies, doeken, houten spatel) / HOESCH maintenance set for Solique Matt (consisting of: matting paste, abrasive fleece, cloths, wooden spatula)</p>	<p>Matt / Mat / Mat / Matt 699104</p>
<p>HOESCH-Spezial-Entkalker für Dampfbäder - SensePerience, SteamBox / Détartrant spécial HOESCH pour bains de vapeur - SensePerience, SteamBox / HOESCH speciale ontkalker voor stoombaden - SensePerience, SteamBox / HOESCH Special Descaler for steam cabin - SensePerience, SteamBox</p>	<p>500 ml 5 L 692101 692102</p>
<p>HOESCH-Spezial-Entkalker für Dampfgeneratoren - HOESCH Comfort (notwendig für die erste Inbetriebnahme) / Détartrant special HOESCH pour generateurs de vapeur - Hoesch Comfort (nécessaire pour la première mise en service) / HOESCH speciale ontkalker voor stoomgeneratoren - Hoesch Comfort (noodzakelijk voor de eerste inbedrijfstelling) / HOESCH Special Descaler for steam generators - Hoesch Comfort (necessary for the first installation)</p>	<p>5 L 692107</p>
<p>WhirlClean Q15 für alle Whirlwannen, ausgenommen Desinfektionsbehälter im System Deluxe und Reviva II. (Achtung: starke Wirkung) / WhirlClean Q15 pour toutes les baignoires balnéo, à l'exception du conteneur de désinfection dans le système Deluxe et Reviva II. (Attention : effet puissant) / WhirlClean Q15 voor alle whirlbaden, exclusief desinfectiereservoirs in het Deluxe-systeem en Reviva II. (Let op: sterke werking) / WhirlClean Q15 for all whirlpool tubs, excluding disinfecting containers in the Deluxe system.(Warning: strong effect)</p>	<p>1 L 133607</p>
<p>Desinfektionsmittel alle Whirlwannen / Produit désinfectant pour toutes les baignoires balnéo / Desinfectiemiddel voor alle whirlbaden / HOESCH disinfectant for whirltubs</p>	<p>500 ml 6923</p>
<p>Reparaturmasse-Set für Sanitär-Acryl bestehend aus: Acryl 20 ml, Härter nur in weiß und pergamon erhältlich, nur 3 Monate haltbar. / Set de réparation pour acrylique sanitaire composé de : acryl 20 ml, durcisseur disponible uniquement en blanc et pergamon. Durée de conservation seulement 3 mois / Set de réparation voor sanitair acryl bestaande uit: acryl 20 ml, durcisseur disponible uniquement en blanc et pergamon, houdbaarheid slechts 3 maanden / Repair set for sanitary ware consisting of: resin 20 ml, hardener</p>	<p>Weiß / Blanc / Wit / White 6950.010</p>
<p>Reparaturmasse-Set für Solique glänzend bestehend aus: Harz 20 ml, nur 3 Monate haltbar, Härter. / Set de réparation pour Solique brillant composé de : résine 20 ml. Durée de conservation seulement 3 mois, durcisseur. / Set de réparation voor Solique glänzend bestaande uit: hars 20 ml, houdbaarheid slechts 3 maanden, durcisseur. / Repair set for Solique ware consisting of: resin 20 ml, hardener.</p>	<p>Weiß / Blanc / Wit / White andere Farben möglich / autres couleurs possibles andere kleuren mogelijk / other colours possible 6951.010</p>
<p>Reparaturmasse-Set für Solique matt bestehend aus: Harz 20 ml, nur 3 Monate haltbar, Härter. / Set de réparation pour Solique mat composé de : résine 20 ml. Durée de conservation seulement 3 mois, durcisseur. / Set de réparation voor Solique mat bestaande uit: hars 20 ml, houdbaarheid slechts 3 maanden, durcisseur. / Repair compound set for Solique matt consisting of: Resin 20 ml, only 3 months durable, hardener.</p>	<p>Weiß matt / Blanc mat / Wit mat / White matt 6951.013</p>
<p>SoliquePro Beschichtungsset - bestehend aus: Anti-Rutsch-Beschichtung 80g, Härter 2,8g, Isopropanol 50g, Pappbecher, Handschuhe, Tücher, Holzspachtel / Kit de traitement antidérapant pour receveur de synthèse (composé de : Revêtement antidérapant 80g, durcisseur 2,8g, isopropanol 50g, gobelet en papier, gants, chiffons, spatule en bois) / SoliquePro coatingset - bestaande uit: Antislipcoating 80g, verharder 2.8g, isopropanol 50g, papieren beker, handschoenen, doeken, houten spatel / SoliquePro coating set - consisting of: anti-slip coating 80g, hardener 2.8g, isopropanol 50g, paper cup, gloves, cloths, wooden spatula</p>	<p>6953.010</p>

SCHAUMBÄDER FÜR WHIRLWANNEN / BAIN MOUSSANT POUR BAIGNOIRES BALNÉO / BADSCHUIM VOOR WHIRLPOOLS / FOAM BATHS FOR WHIRL TUBS		ART. NR. N° D'article Artikelnummer Article no.
Gingko-Limette  / gingko citron vert / gingko linde / gingko lime	200 ml	68811
Melisse  / melissa / melisse / melissa	200 ml	68812
Rose  / rose / roos / rose	200 ml	68813
Acai  /	200 ml	68814
Grüne Limone  / limon vert / groene limoen / green lime	200 ml	68815
Moschus  / musc / muskus / musk	250 ml	68865
Cajeput-Mandarine  / cajeput-madarine / cajeput-mandarijn / cajeput-mandarine	250 ml	68880
Lavendel  / lavande / lavendel / lavender	250 ml	68881
Lemongras-Zitronenmelisse  / citronnelle-mélisse officinale / citroengras-citroenmelisse / lemon grass-lemon balm	250 ml	68882
Vanille  / vanille / vanille / vanilla	250 ml	68883

DUFTESSENZEN FÜR DAMPFBÄDER / ESSENCES PARFUMÉES POUR BAINS DE VAPEUR / GEUREXTRACTEN VOOR STOOBADEN / SENT EXTRACTS FOR STEAM BATHS		ART. NR. N° D'article Artikelnummer Article no.
Euka-Menthol  / Euka-Menthol /Euka-Menthol /Euka-Menthol	200 ml	68801
Grüner Apfel  / pomme verte / groene appel / green apple	200 ml	68802
Latschenkiefer  / pin d'alep / bergdennen / mountain pine	200 ml	68803
Tropic / tropical  / tropic / tropic	200 ml	68804
Vanille-Kokos  / vanille-coco / vanille kokosnoot / vanilla coconut	200 ml	68805
Vanille  / vanille / vanille / vanilla	250 ml	68830
Saunaduft  / sauna parfums / sauna aroma / sauna aroma	250 ml	68831
Lemongras-Zitronenmelisse  / citronnelle-mélisse officinale / citroengras-citroenmelisse / lemon grass-lemon balm	250 ml	68833
Fichtennadel  / aiguilles de pin / sparrennaald / pine	250 ml	68836
Lemongras  / junc odorant / citroengras / lemon grass	250 ml	68839
Sandelholz  / bois de santal / sandelhout / sandalwood	250 ml	68840

ZUSÄTZLICHE ACCESSOIRES Accessoires additionnels Extra toebehoren Special accessories for shower partitions		ART. NR. N° D'article Artikelnummer Article no.
Haltestange zur Decke / Stabilisateur de plafond / Stabilisator voor plafond / Stabilisation bar up to the ceiling		149068.405
Chrom / Chromé / Chroom / Chrome		
Schwarz / Noir / Zwart / Black		149068.414
Glashalter Kreuz für Walk In Duschkabinen / Croix stabilisatrice pour cabines de douche Walk In / Stabilisator kruis voor douchecabines Walk In / Glass Holder Cross for Walk In Shower Cabins		149011.401
Chrom / Chromé / Chroom / Chrome		
Schwarz / Noir / Zwart / Black		149011.414
Duschabzieher mit Haken / Raclette de douche Chromée / Douchetrekker met haak / Shower puller with hook		41512

BI COLOR

NEU

Be-Colour! - zwei Farben - ein Produkt - Modernität von HOESCH

Badewannen und Waschtische aus Solique sowie iSensi und Cabo Monolith-Badewannen erhalten eine noch moderneren Schliff. Diese exklusiven Produkte gibt es jetzt nicht nur in einzigartigem Weiß, sondern auch in einer zweifarbigen Variante - schwarz-weiß und schiefergrau-weiß. Der einzigartige Kontrast zwischen Weiß und Schwarz oder Schiefergrau lässt die Badewannen und Waschbecken wie wahre Kunstwerke wirken, was zum Highlight des Badezimmers wird. Die neuen Versionen der Badewannen und Waschbecken integrieren sich noch besser in Innenräume, in denen dunkle Elemente dominieren und weiße Wände einen exklusiven Kontrast darstellen. Verwandeln Sie Ihr HOESCH Bad zu einem Meisterwerk und lassen Sie das Farbspiel auf sich wirken! Be-Colour! by HOESCH



FR

Be-colour - deux couleurs - un produit - la modernité de HOESCH

Les baignoires et lavabos en Solique ainsi que les baignoires iSensi et Cabo Monolith reçoivent une touche encore plus moderne. Ces produits exclusifs sont désormais disponibles non seulement dans un blanc unique, mais aussi dans une version bicolor - noir et blanc et gris ardoise et blanc. Le contraste unique entre le blanc et le noir ou le gris ardoise donne aux baignoires et aux lavabos l'apparence de véritables œuvres d'art, ce qui en fait le point fort de la salle de bains. Les nouvelles versions des baignoires et des lavabos s'intègrent encore mieux dans les intérieurs où les éléments sombres dominent et où les murs blancs offrent un contraste exclusif. Transformez votre salle de bains HOESCH en un chef-d'œuvre et laissez le jeu de couleurs agir sur vous! Be-Colour! by HOESCH

NL

Be-colour - twee kleuren - één product - moderniteit van HOESCH

De baden en wastafels van Solique en de iSensi- en Cabo Monolith-baden krijgen een nog moderner jasje. Deze exclusieve producten zijn nu niet alleen verkrijgbaar in uniek wit, maar ook in een tweekleurige versie - zwart en wit en leigrijs en wit. Door het unieke contrast tussen wit en zwart of leigrijs lijken de badkuipen en wastafels ware kunstwerken, die het hoogtepunt van de badkamer worden. De nieuwe versies van de badkuipen en wastafels integreren nog beter in interieurs waar donkere elementen domineren en witte muren een exclusief contrast vormen. Maak van uw HOESCH badkamer een meesterwerk en laat het kleurenspeel op u inwerken! Be-Colour! van HOESCH

EN

Be-colour - two colours - one product - modernity by HOESCH

Be-colour - two colours - one product - modernity from HOESCH. Solique bathtubs and washbasins as well as iSensi and Cabo Monolith bathtubs are given an even more modern polish. These exclusive products are now available not only in unique white, but also in a two-tone version - black and white and slate grey and white. The unique contrast between white and black or slate grey makes the bathtubs and washbasins look like true works of art, which becomes the highlight of the bathroom. The new versions of the bathtubs and washbasins integrate even better into interiors where dark elements dominate and white walls provide an exclusive contrast. Transform your HOESCH bathroom into a masterpiece and let the play of colours take its effect on you! Be-Colour! by HOESCH



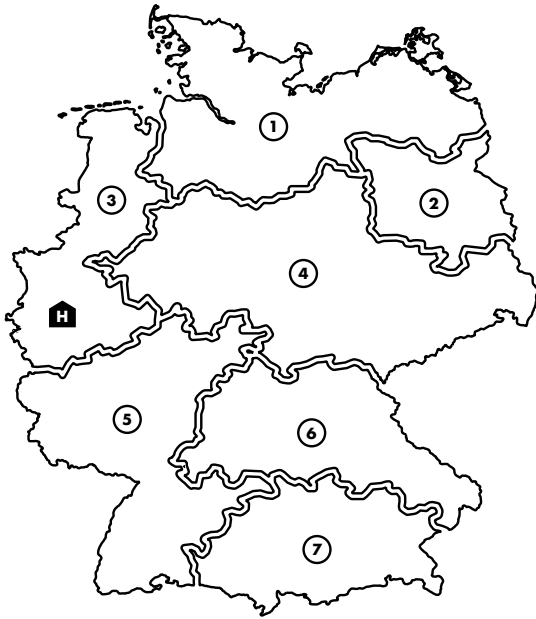

Reiner Rierl
Vertriebsleiter
Tel.: +49 2422 54102
Mobile: +49 163 3054033
E-mail: reiner.rierl@hoesch.de



Helmut Peemöller
Gebietsleiter
Mobile: +49 163 3054060
E-mail: helmut.peemoeller@hoesch.de



Christian Rischow
Gebietsleiter
Tel.: +49 3032 668912
Mobile: +49 151 58102560
E-mail: crischow@freenet.de



Marco Muckel
Gebietsleiter
Mobile: +49 163 3054050
E-mail: marco.muckel@hoesch.de



Elias Kale
Gebietsleiter
Mobile: +49 163 3054055
E-mail: elias.kale@hoesch.de



Ralf Esser
Gebietsleiter
Mobile: +49 163 3054066
E-mail: ralf.esser@hoesch.de



Joachim Arbeiter
Gebietsleiter
Mobile: +49 163 3054068
E-mail: joachim.arbeiter@hoesch.de



Peter-Cem Zeilinger
Gebietsleiter
Mobile: +49 163 3054005
E-mail: peter-cem.zeilinger@hoesch.de

HOESCH Design GmbH
Postfach 10 04 24
D- 52304 Düren

tel.: +49 (0) 24 22 54-0
fax: +49 (0) 24 22 54-540
e-mail: info@hoesch.de

TECHNISCHE ÄNDERUNGEN VORBEHALTEN
Sous réserve de modifications techniques
Technische wijzigingen voorbehouden
Subject to technical modification



Nr.Art. 95120_DFNE



(01)20500000473254(94)



4144559145372